

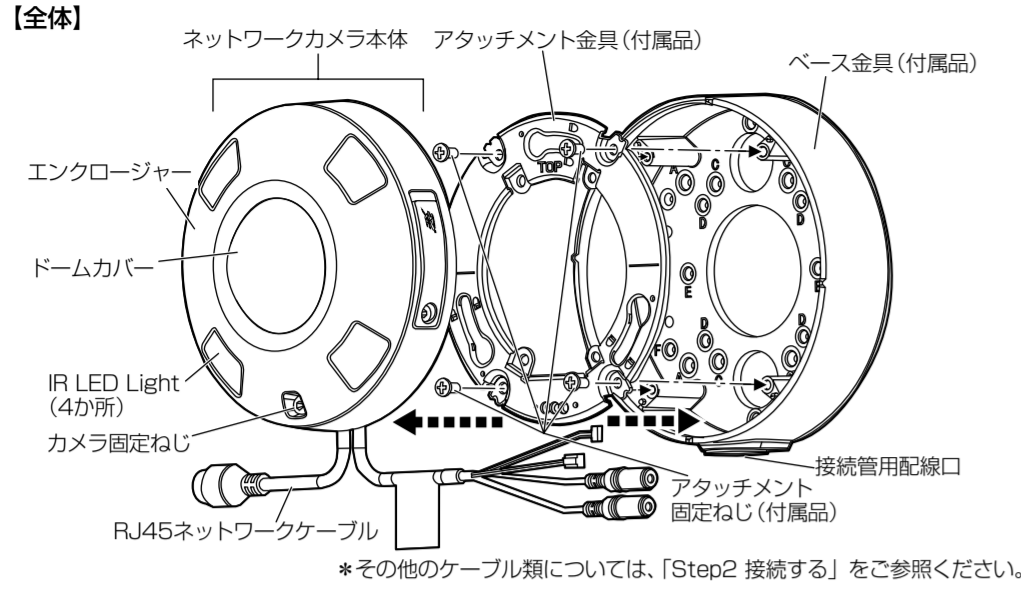

## 各部の名前

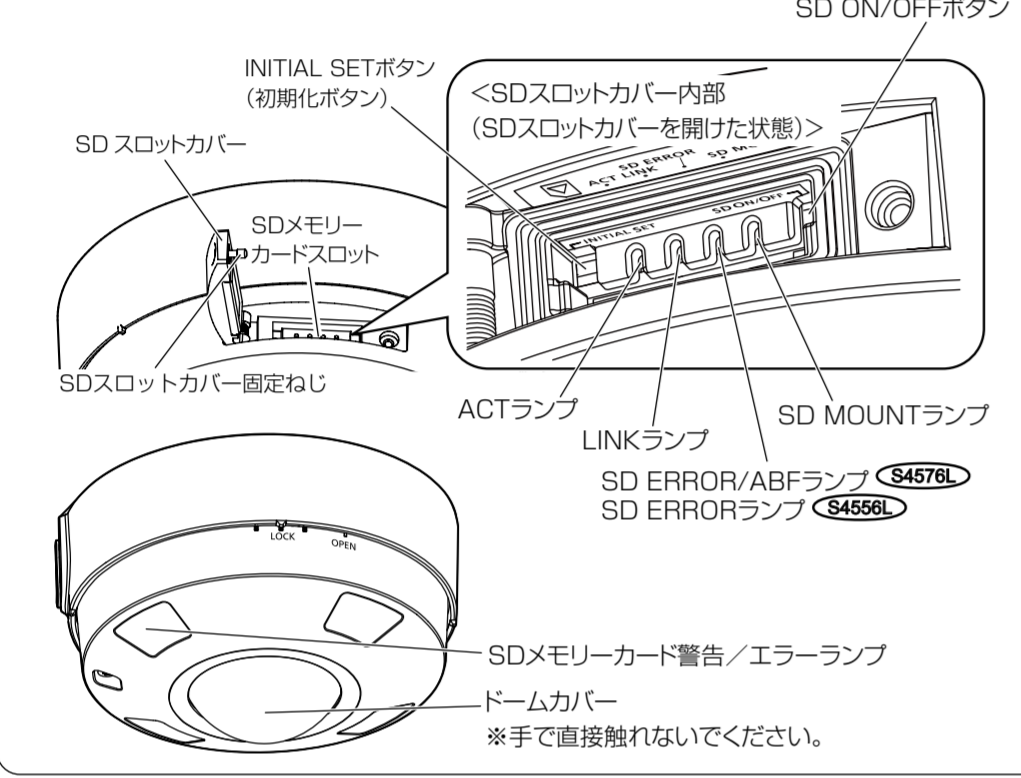

## 【ランプ および ボタン】



## ■ランプ

メモ

- ランプの点灯/点滅はソフトウェアの設定で常時消灯にすることができます (初期状態は点灯および点滅)。設定については「取扱説明書 操作・設定編」をお読みください。

LINKランプ 接続機器と通信可能になったとき	橙点灯
ACTランプ カメラがデータを送受信したとき	緑点滅 (アクセス中)
SD MOUNTランプ SDメモリーカードを挿入して認識できたとき	消灯 → 緑点滅 → 消灯
SDメモリーカード挿入後、SD ON/OFFボタンを押し (1秒以下)、保存可能な状態になったとき	消灯 → 緑点灯
SDメモリーカードに保存できる状態のとき	緑点灯
SD ON/OFFボタンを長押し (約2秒間) してSDメモリーカードを (録画中) 取り出すとき	緑点灯 → 緑点滅 → 消灯
SDメモリーカードに異常が発生している場合や未使用に設定している場合など保存できない状態のとき	消灯
SD ERROR/ABFランプ (S4576L) SD ERRORランプ (S4556L)	
ABF (オートバックフォーカス) 実行中 (S4576L)	赤点滅 (1回/秒)
カメラが起動中	赤点灯
正常にSDメモリーカードが認識されたとき	赤点灯 → 消灯
起動後SDスロット未使用もしくはSDメモリーカード異常が検出されたとき	赤点灯 → 赤点灯のまま
SDメモリーカード警告/エラーランプ (初期状態は消灯)	
警告状態を検出したとき (警告検出条件: 稼働時間 6年経過、上書き回数 2,000回超過)	赤点灯
エラー状態を検出したとき (エラー検出条件: ライトエラー、リードエラーなど)	赤点滅

## ■ボタン

● INITIAL SETボタン (初期化ボタン)

本機を初期化する場合は、以下の手順で実施してください。正常に起動しない場合は、もう一度やり直してください。

電源を切る → ボタンを押しながら電源を入れる\* → 15秒 → ボタンを必ず離す → 約2分 → 本機が起動し、ネットワーク設定データを含む設定が初期化されます。

※初期化中は電源を切らないでください。正しく初期化されなかったり、故障の原因になったりすることがあります。

- SD ON/OFFボタン
  - ・ ボタンを押す (1秒以下) と SD MOUNTランプが緑点灯し、SDメモリーカードへのデータ保存が可能になります。
  - ・ ボタンを長押し (約2秒間) すると SD MOUNTランプが消灯し、SDメモリーカードの取り出しが可能になります。

## Step2 接続する

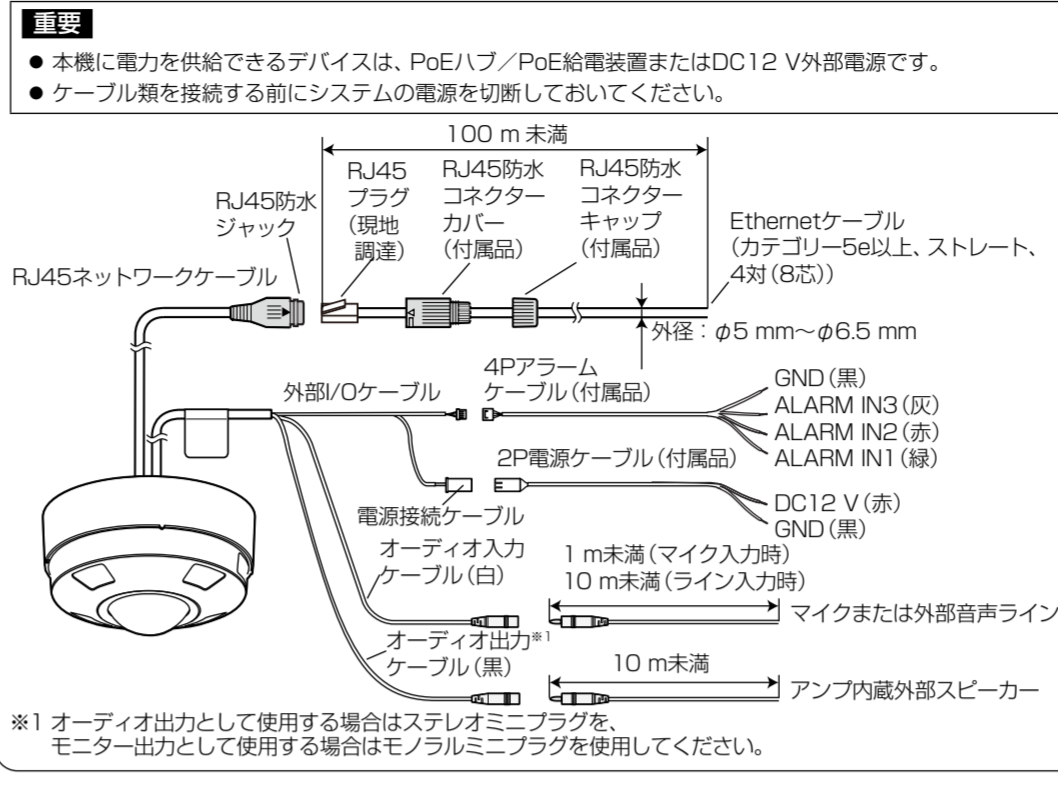

## Step3 カメラを固定する

【1】カメラのi-PROロゴの方向をアタッチメント金具 (付属品) のTOPに合わせる。エンクロージャー側面のOPENマークをベース金具の凸位置に合わせて、アタッチメント取付ねじ (3か所) をアタッチメント金具へ差し込み、約20°回転させ仮固定する (LOCKマークの中央の「|」にベース金具の凸位置を合わせます)。

● アタッチメント金具を直付けする場合はOPENマークをアタッチメント金具の爪に合わせます。

メモ

- 本機をベース金具に取り付ける際に、コネクタ接続部分に不要な力がかかったり、ケーブルを挟み込んだりしないようにご注意ください。
- 本機は設置完了した後に映像の向きを微調整することが出来ます。調整方法詳細は「Step4 調整する」を参照してください。

アタッチメント金具

ベース金具

凸位置

エンクロージャー

LOCK

OPEN

LOCKマークの中央の「|」

※図は回転後の状態です。

## ■RJ45防水コネクタの接続方法

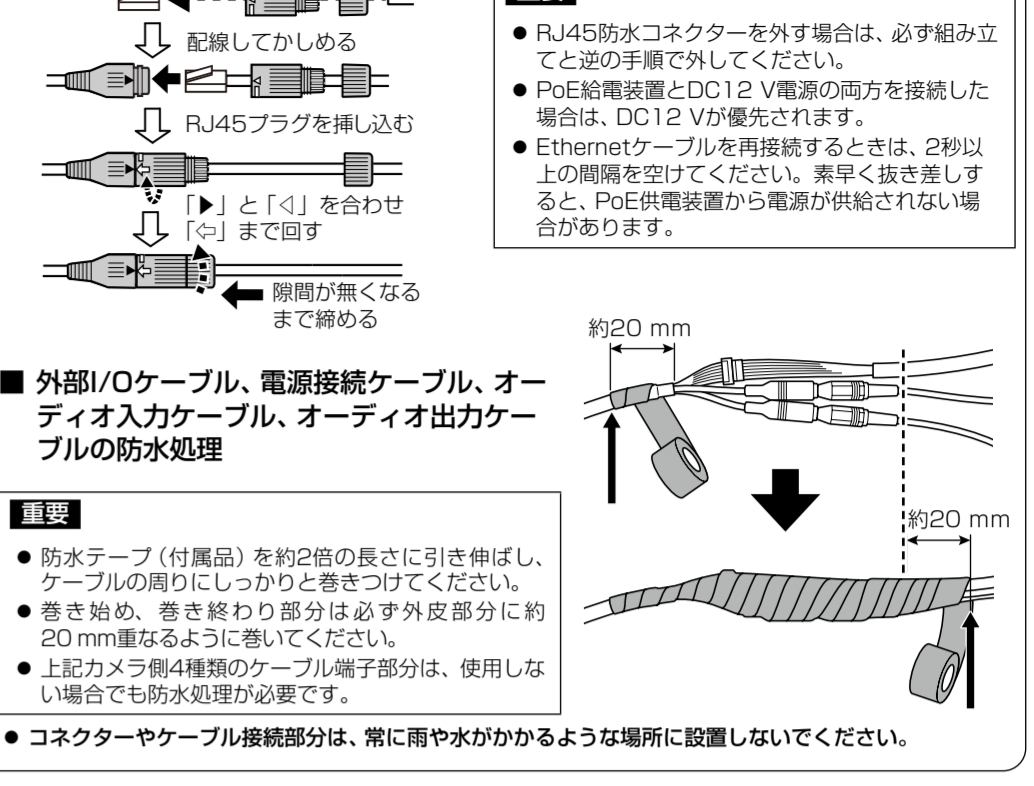

## ■外部/Oケーブル、電源接続ケーブル、オーディオ入力ケーブル、オーディオ出力ケーブルの防水処理

重要

- カメラ固定ねじは確実に締めてください。落下事故の原因になります。推奨締付トルク: 0.78 N・m (8 kgf・cm)

【2】ビット (付属品) を使ってカメラ固定ねじを締め、カメラをしっかり固定する。

【3】必要な場合は「SDメモリーカードの取り付け・取り外し」を参照してSDメモリーカードを挿入する。

【4】ドームカバー表面の保護フィルムを取り外す。

【5】カメラの電源を入れる。

カメラ固定ねじ

## Step1 設置面を加工する (取付タイプに合わせて加工する)

共通

- アタッチメント金具 (付属品) は「TOP」マークが見えるように取り付けてください。
- アタッチメント金具 (付属品) のTOP方向を撮影方向 (画面の上方向) に合わせ、固定用穴及び配線用穴 (必要な場合) を開けてください。ダブルパネルマダで使用の場合は、型紙のTOP2方向を撮影方向 (画面の上方向) に合わせてください。ダブルパネルマダの詳細は、技術情報ウェブサイト<管理番号: C0126>を参照してください。設置完了後、カメラ本体をPAN方向に±5°で調整できます。

重要

- 接続した接続管を通して建物など接続先に水が浸入しないように、防水処理をしてください。
- ケーブルを露出配線する場合は、必ず接続管を使用して、ケーブルに直射日光が当たらないようにしてください。

SWボックス

【1】設置面にSWボックスを取り付ける。

【2】SWボックスにアタッチメント金具を取り付ける。

直付け

【1】型紙A (付属品) のTOP方向を取り付けたい向き (画面の上方向) に合わせ、固定用穴および配線用穴 (必要な場合) を開け、その後アタッチメント金具を固定する。 (ねじ穴4か所/ケーブル通し穴1か所)

83.5 mm

46 mm

2コ用スイッチボックス

アタッチメント金具 (付属品)

固定ねじ (4本) (M4: 現地調達)

TOPマーク

アタッチメント金具 (付属品)

取付ねじ (4本) (M4: 現地調達) 最低引抜強度: 196 N (20 kgf) / 1本

配線用穴: φ30 mm

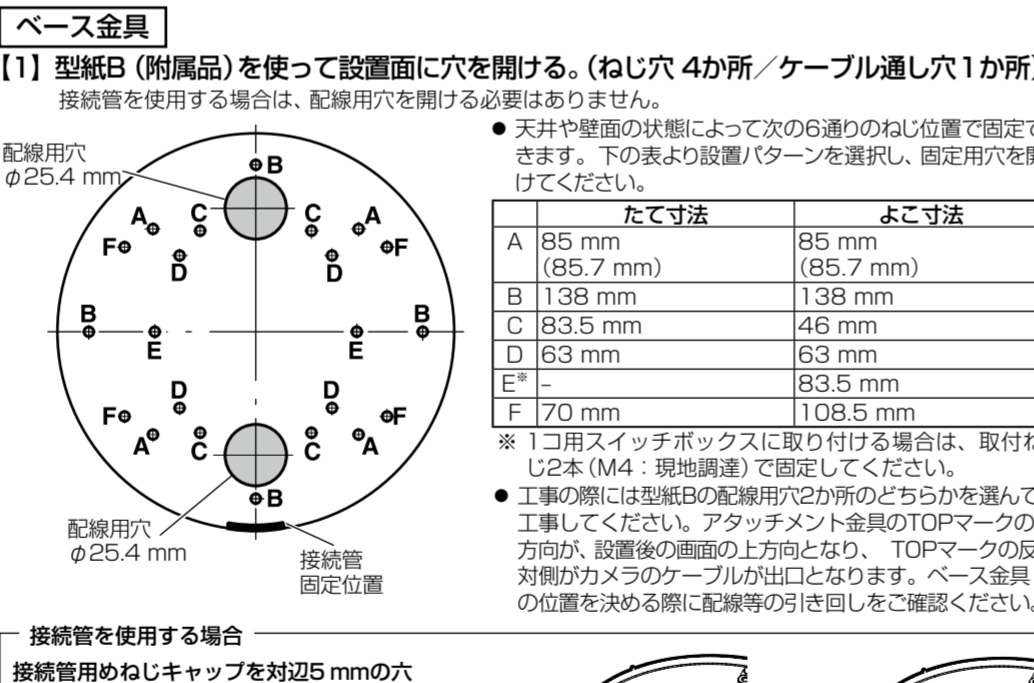

## Step4 調整する

PCの画面上で撮影映像を確認して、画面の上方向 (カメラの向き) を微調整したい場合は以下の手順で実施してください。カメラの固定は、LOCKマークのセンターの「|」を0°とすると、0° (センター)、+5° (右方向)、-5° (左方向) の3箇所固定することができます。

【1】技術情報ウェブサイトの「IP簡単設定ソフトウェア」<管理番号: C0123>または「i-PRO設定ツール (iCT)」<管理番号: C0133>をダウンロードして起動し、ネットワークに接続する。

【2】ビット (付属品) を使ってカメラ固定ねじを緩める。

重要

- カメラ固定ねじを緩めると、カメラが仮固定状態になります。

画面の上方向

カメラ固定ねじ

【3】PCの画面上で撮影映像を確認しながらカメラを時計方向もしくは反時計方向にLOCK位置を変更して、映像の向きを微調整する。

重要

- カメラを反時計方向に回しすぎるとカメラがアタッチメント金具から外れますのでご注意ください。

重要

- カメラ固定ねじは確実に締めてください。落下事故の原因になります。推奨締付トルク: 0.78 N・m (8 kgf・cm)

メモ

- 夜間にIR LEDを使用して撮影する時、壁設置では天井、天井設置では壁面が近い場合、撮影映像に反射光が映ることがあります。その時はカメラの固定位置と天井または壁面までの距離を3 m以上確保してください。IR LEDを使用している全方向撮影については、技術情報ウェブサイト<管理番号: C0109>を参照してください。

SWボックス 直付け

LOCK OPEN

ベース金具

LOCK OPEN

## SDメモリーカードの取り付け・取り外し

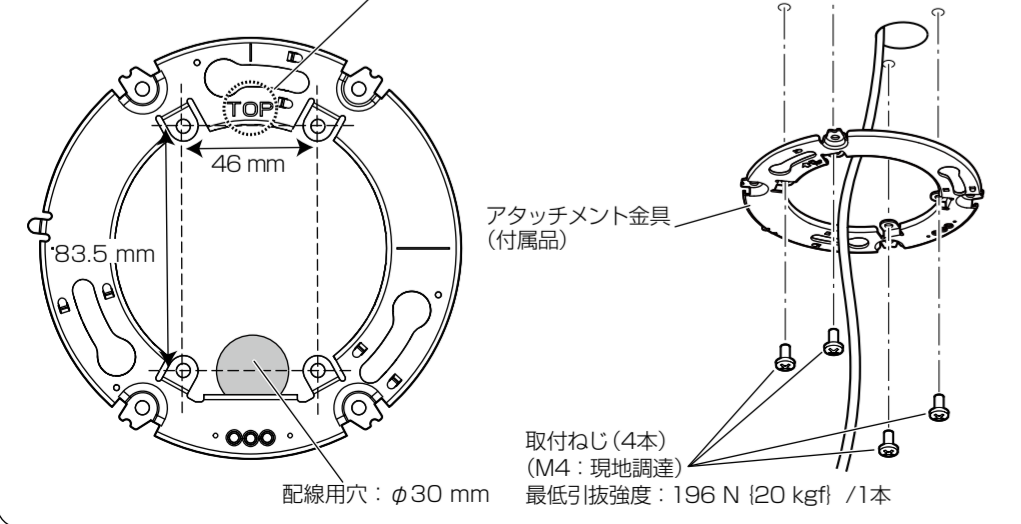

## SDメモリーカードの取り付け・取り外し

③ SDスロットカバーを開け、ビットを使ってSDスロットカバー固定ねじを締め、SDスロットカバーを固定します。 (推奨締付トルク: 0.78 N・m (8 kgf・cm))

■SDメモリーカードを取り外す

取り外す場合は、取り付けと逆の手順で取り外してください。SD ON/OFFボタンを長押し (約2秒) し、SD MOUNTランプが点滅から消灯に変わったことを確認してからSDメモリーカードを取り出してください。

重要

- 本機の電源を切る前に、必ずSD MOUNTランプが消灯していることを確認してください。

メモ

- SDメモリーカードを使用する場合は、本機でSDメモリーカードをフォーマットしてから使用してください。設定、フォーマットのしかたは、「取扱説明書 操作・設定編」をお読みください。
- i-PRO機器専用SDメモリーカードの使用を推奨します。

## SDメモリーカードの取り付け・取り外し

③ SDスロットカバーを開け、ビットを使ってSDスロットカバー固定ねじを締め、SDスロットカバーを固定します。 (推奨締付トルク: 0.78 N・m (8 kgf・cm))

■SDメモリーカードを取り外す

取り外す場合は、取り付けと逆の手順で取り外してください。SD ON/OFFボタンを長押し (約2秒) し、SD MOUNTランプが点滅から消灯に変わったことを確認してからSDメモリーカードを取り出してください。

重要

- 本機の電源を切る前に、必ずSD MOUNTランプが消灯していることを確認してください。

メモ

- SDメモリーカードを使用する場合は、本機でSDメモリーカードをフォーマットしてから使用してください。設定、フォーマットのしかたは、「取扱説明書 操作・設定編」をお読みください。
- i-PRO機器専用SDメモリーカードの使用を推奨します。