

■機能一覧

電 話 機 能	電話帳機能 子機：電話番号24ケタ/150件 (※1)
	液晶ディスプレイ 子機：モノクロ・カタカナ/英字/数字/記号 最大24ケタ（1行最大12文字×2行）
	再ダイヤル（子機：10件）
	スピーカーホン（※9）
	受話音量調節 子機：3段階
	スピーカー音量調節 親機：9段階（切含む） 子機：6段階
	着信（呼出）音量調節（※2） 子機：切+8段階+ステップトーン
	着信音選択 子機：9種
	迷惑電話着信拒否（最大10件）（※3）
	非通知着信拒否（※3）
機 能	公衆電話着信拒否（※3）
	表示圏外着信拒否（※3）
	着信鳴り分け（※3）（※9）
	保留メロディ（曲名：愛の挨拶）
	ナンバー・ディスプレイ（※3）
	キャッチホンナンバーディスプレイ（※3）
	着信メモリー（子機最大30件）（※3）
	内線機能
	親機→子機呼出機能（通話不可）
	子機間呼出/子機間通話（双方向）（※4）
子機間保留転送	
子機一斉呼出	

留 守 番 機 能	応答メッセージ デジタル録音方式 自作1件/約16秒 固定内蔵1件
	留守録 デジタル録音方式 最大約12分または最大50件（※5）
	用件再生・消去
	用件録音時間設定
	用件件数表示（子機液晶表示：再生時）
	応答専用メッセージ送出
	呼出回数設定
	トールセーバー
	応答メッセージ録音
	留守番電話のリモート操作
音 声 告 知	用件件数
	用件録音時刻/曜日
そ の 他 機 能	選んでケータイ
	ボイスチェンジ（※9）
	3者通話（子子外線）
	エニーキーアンサー（※9）
	ボイスセレクト（※6）（※9）
	バックライト（※9）
	通話時間表示（※9）
	通話録音：最大約12分または最大50件 （※7）（※9）
	トーン切替（プッシュホン信号送出機能）（※9）
	ミュート（※9）
	ポーズ（※9）
	ドアホン接続（※8）
	中継アンテナの設置（別売品、最大2台まで）
	子機登録（最大6台）
	着信拒否（※9）

- (※1) 子機から子機へ電話帳転送（コピー）ができます。子機増設時のみ対応です。
- (※2) 内線、ドアホン着信時は、着信音を「切」にしている、「最小」の音量で鳴ります。
- (※3) NTT東日本・NTT西日本へのサービス申し込み（有料）が必要です。
- (※4) 子機間通話ができるのは、親機を中継して同時に2台（1組のコードレス子機）までです。親機から子機までの通話距離は見通し約100mです。子機増設時のみ対応です。
- (※5) 録音できる件数は、1件の録音時間および通話録音機能によって変わります。
- (※6) 3つの音質（低音強調・標準・高音強調）から選択。モニターでの通話（子機の場合はスピーカーホンでの通話）、内線通話、ドアホン通話時は、受話音質を切り替えることができません。
- (※7) スピーカーホンでの通話は録音できません。
- (※8) 別売のワイアレスアダプター機能付ドアホンが必要です。
- (※9) 子機だけの機能

機能一覧

品 番	VE-SV08DL
品 名	デジタルコードレス電話機

パナソニック システムネットワークス株式会社

作成年月	2008.08	改訂年月	2010.01	図面整理番号	—
------	---------	------	---------	--------	---

単位	mm
尺度	free

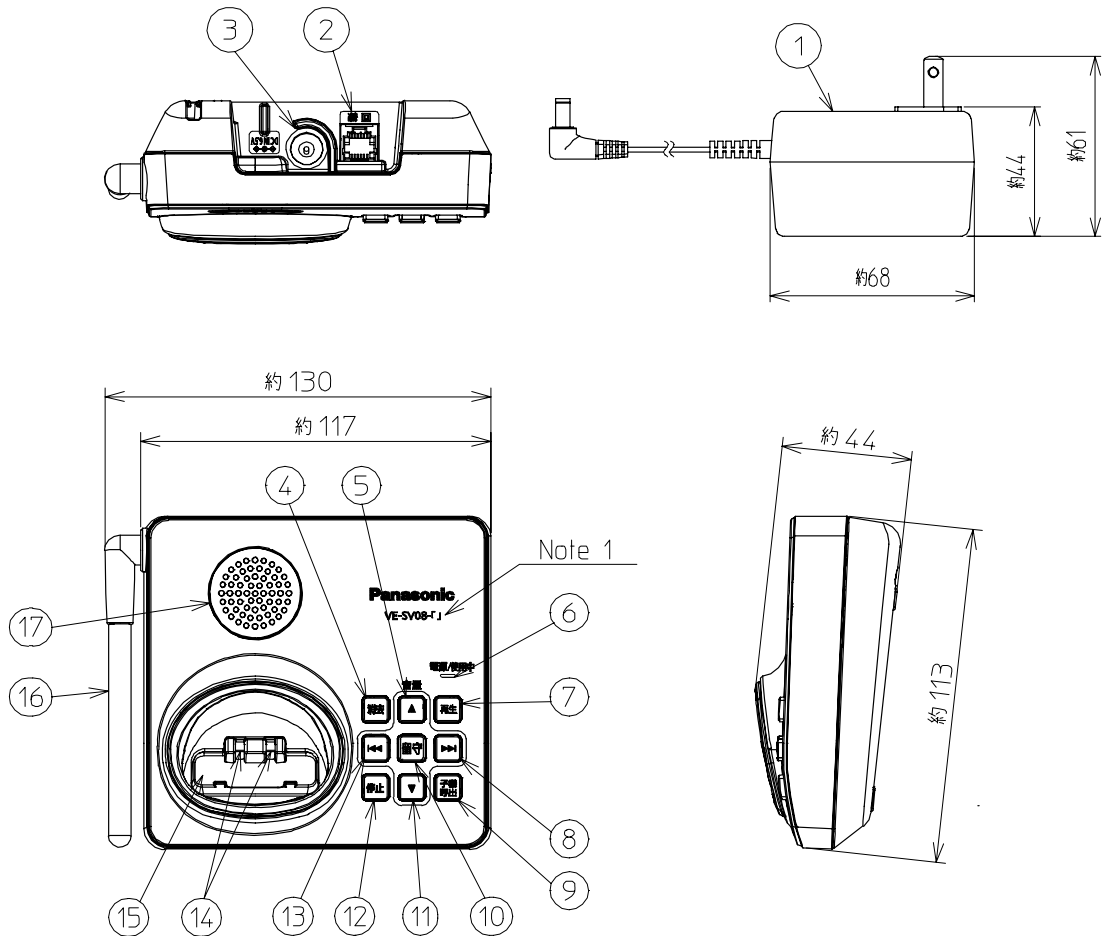

NOTE1: 「」部の表示は W(本体色:ホワイト)、または K(本体色:ブラック)

外形寸法 (高さ×幅×奥行)	約44×117×113mm (アンテナ除く)	電源	ACアダプター:(品番:PQLV207JP) AC100V(50Hz/60Hz) / (DC6.5V) (500mA)
質量	約210g	適用回線	電話回線(ダイヤル回線・プッシュ回線) 新電電(NCC)回線
消費電力	待機時:約1.7W 最大時:約3.9W	使用環境	温度5°C~35°C 湿度45%~85%
直流抵抗値	286Ω	外観色調	-W(ホワイト)/-K(ブラック)

番号	名称	番号	名称
1	ACアダプター	14	充電端子
2	電話機コード差込口	15	充電カップ
3	ACアダプターコード差込口	16	アンテナ
4	消去ボタン	17	スピーカー
5	音量UPボタン		
6	電源/使用中ランプ		
7	再生ボタン		
8	用件送りボタン		
9	子機呼出ボタン		
10	留守ボタン		
11	音量DOWNボタン		
12	停止ボタン		
13	用件戻しボタン		

外形寸法図

品番	VE-SV08
品名	デジタルコードレス電話機(親機)

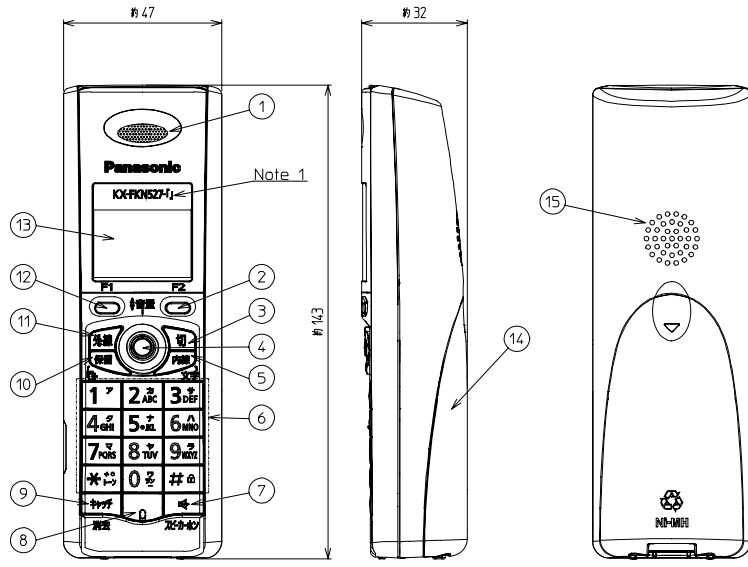

単位	mm
尺度	free

NOTE1:「J」部の表示は W(本体色:ホワイト)、または K(本体色:ブラック)

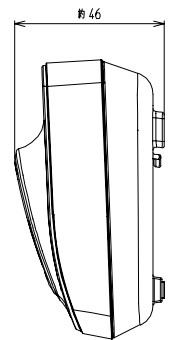
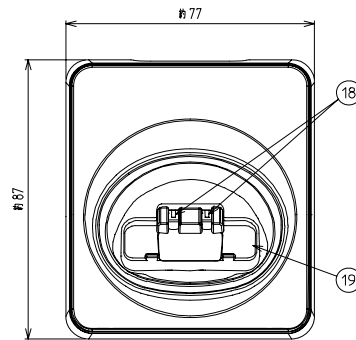
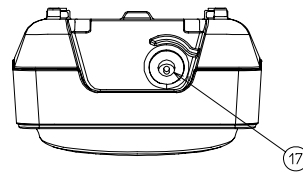
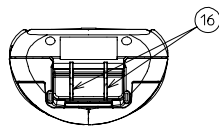

番号	名称
1	受話口
2	F2ボタン
3	切ボタン
4	カーソルボタン
5	内線ボタン
6	ダイヤルボタン(ダイヤルライト)
7	スピーカーホンボタン
8	送話口
9	キャッチ/消去ボタン
10	保留/着信メモリーボタン
11	外線ボタン
12	F1ボタン
13	液晶ディスプレイ(バックライト)
14	電池カバー
15	スピーカー
16	充電端子
17	ACアダプターコード差込口
18	充電端子
19	充電カップ

	子機	子機充電台
電源	単4形充電式ニッケル水素電池 (DC1.2V) (550~750mAh) 2本	ACアダプター (品番:PFAP1009) AC100V(50Hz/60Hz) / (DC7.5V) (100mA)
消費電力	-	待機時:約0.5W *1 充電時:約2.3W
外形寸法 (高さ×幅×奥行)	約143×47×32mm	約46×77×87mm
質量	約135g (付属の電池含む)	約70g
使用時間	連続通話時間:約5時間 *2 待受時間:約120時間 *2	
使用環境	温度5°C~35°C 湿度45%~85%	
無線通信方式	2.4GHz 周波数 ホッピング方式	
使用可能距離	約100m/見通し距離	
充電時間	10時間	
外観色調	-W(ホワイト)/-K(ブラック)	

*1 子機を充電台から外しているとき
*2 付属の充電式ニッケル水素電池を10時間充電した状態で、使用環境温度が20°Cのとき

仕様/外形寸法図	
品番	KX-FKN527
品名	デジタルコードレス電話機(ハンズフリー子機) 増設子機