

# タイムラプスビデオ

AG-6540

## 仕様書

### 概要

AG-6540はVHSテープに最長960時間の高画質映像を記録・再生出来る防犯用長時間ビデオです。

### 特長

#### 1. 多彩な録画モード（高密度記録モードで最長960時間の記録が可能）

記録時間モード

6H～960H（6H：音声記録）L18H、L24H（リニア音声記録）、24H、48H、72H、96H、120H、180H、240H、480H、960H（間欠記録）の12段階、一コマ録画（インターバル記録）から選択。現場に応じた最適の時間モードでの運用が可能です。

リフレッシュレート（画像切替間隔）は標準的なタイムラプスビデオの約3倍の高密度記録

内部・外部タイマー録画モード（監視記録の自動化）

内部タイマーは起動時間・終了時間を曜日毎に設定可能なウィークリータイマーと、全曜日一括で設定するデイリータイマーを組み合わせで運用可能。外部タイマーモードはコンセントに通電されると自動で起動します。

センサー録画モード（エマージェンシー録画）

ビデオ停止中、電源切り状態でもアラーム入力があると、6～24時間モードで録画を開始します。  
：時間モードを変更させないこともできます。

アラーム録画モード

24～480時間モード時にアラーム入力があると、克明な映像を録画できる6～24時間モードに切り換えます。

#### 2. 高信頼性メカニズム

2リールモーター

テープの巻き取り・送り出しを行う2つのリールのそれぞれに専用のモータを搭載しています。

ブラシレスモータ

DD（ダイレクトドライブ）モータ自体も、耐久性にすぐれているブラシレスモータを採用しています。

大径インピーダンスローラ

大口径で質量の大きい真ちゅうを採用し、テープテンションを一定に保ちます。

16ビットデジタルサーボ

走行系を高精度に制御し、テープ走行が安定化されるため、記録・再生時の精度が向上し、画質を総合的に高めます。

#### 3. その他の特長

安心録画機能として、自動ヘッドクリーニング機能、無入力時ブルースクリーン警告、テープ残量警告、テープ記録回数表示、誤動作・いたずら防止用録画ロック機能、停電時1ヶ月間タイマー設定バックアップ、自動録画チェック機能などを搭載。

RS-232C制御オプション対応。（別売のAG-IA671が別途必要）VTRのセットアップや記録再生等のリモート制御可能。

タイムコードジェネレーターをビルトインし、テープ上にタイムコード（時間情報）を記録可能。（別売のAG-IA671が別途必要）

フィールド単位のコマ送り（正逆とも）と11倍速サーチ（正逆とも）が可能。

#### 使用テープと記録時間別記録間隔

モード	6H	L18H	L24H	24H	48H	72H	96H	120H	180H	240H	480H	960H	注 000H			
													手動	1分	2分	3分
記録可能時間 120分テープ	6	18	24	24	48	72	96	120	180	240	480	960	約120	7,200	14,100	21,600
映像記録間隔（秒） （HDRモード）	-	0.05	0.083	0.083	0.15	0.217	0.283	0.35	0.517	0.683	1.35	2.6833	約1.0	60	120	180

## 定 格

【 一 般 】		変 調 方 式	輝度信号：周波数変調方式
電 源	AC 100 V 50/60 Hz		色信号：低域変換 / 2移相
消 費 電 力	20 W	ライン入力 (BNC)	1.0 Vp-p、75 不平衡
許 容 周 囲 温 度	5 ~ 40	ライン出力 (BNC)	1.0 Vp-p、75 不平衡
許 容 相 対 湿 度	35 % ~ 80 %	水 平 解 像 度	白黒モード：370本以上 (HI-BAND B/W ON時)
外 径 寸 法	380(幅)×110(高さ)×340(奥行) mm		カラーモード：230本以上
重 量	7.0 kg	S / N	白黒モード：42 dB (6Hモード)(SCトラップOFF)
録 画 再 生 方 式	回転4ヘッドヘルキヤルスキャン アジマス記録方式		カラーモード：42 dB (6Hモード)(SCトラップON)
テ ー プ 速 度	1.112 cm/sec(6時間モード時)	【 音 声 】	
使 用 テ ー プ	VHS規格テープ	ライン入力 (ピンジャック)	- 10 dBV、入力インピーダンス47 k 不平衡
録 画 時 間 モ ー ド	6時間 HDR：L18/L24/24/48/72/96/120/180/240 /480/960時間、1コマ録画モード	マイク入力 (M3)	- 60 dBV、適合マイク600 ~ 47 k 不平衡
		ライン出力 (ピンジャック)	- 8 dBV、出力インピーダンス600 不平衡
		ト ラ ッ ク 数	1トラック (NORM)
早送り / 巻戻し時間	3分以内 (120分テープ使用時)	記 録 再 生 モ ー ド	6H、L18H、L24Hモード
【 映 像 】		【 付 属 品 】	
テレビジョン方式	NTSC方式 525本 60フィールド	電 源 ケ ー ブ ル	1本

# 外形寸法図

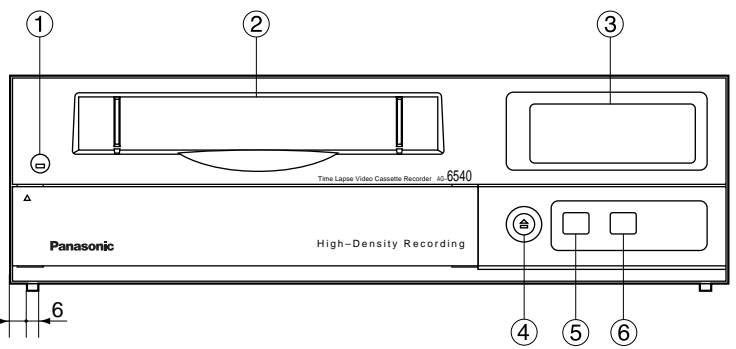
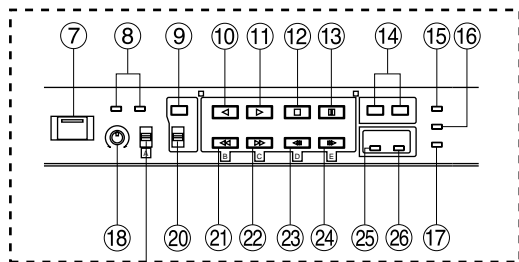
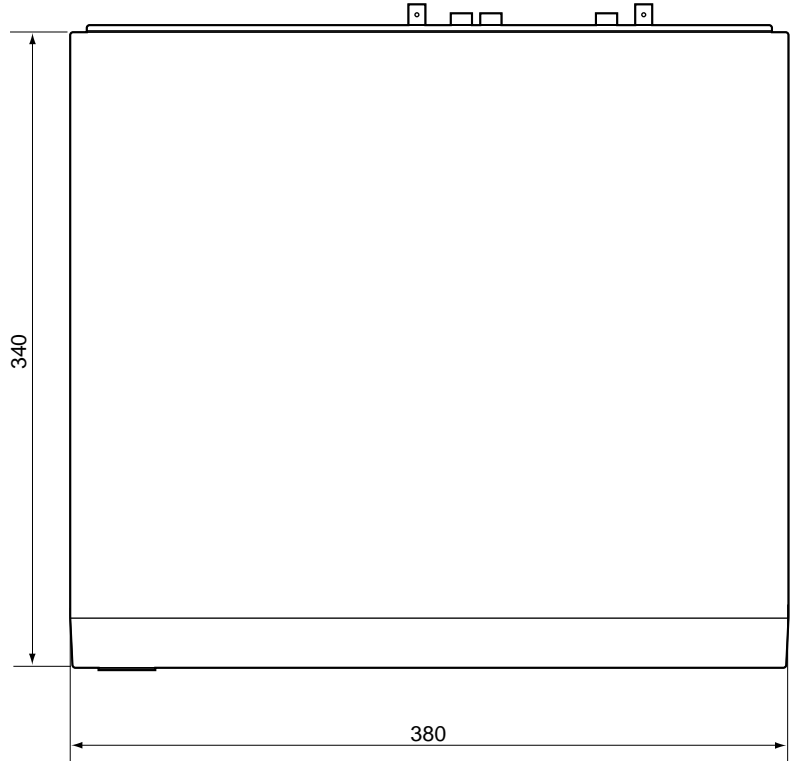
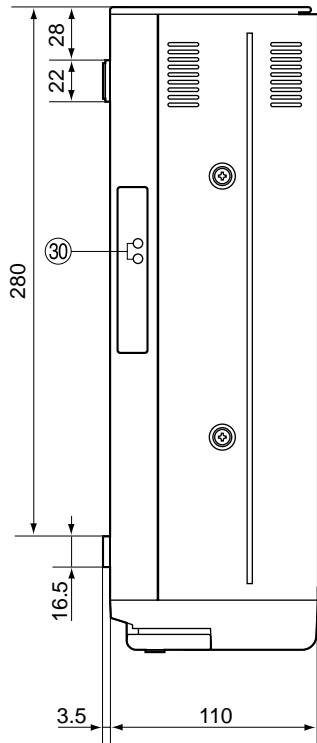
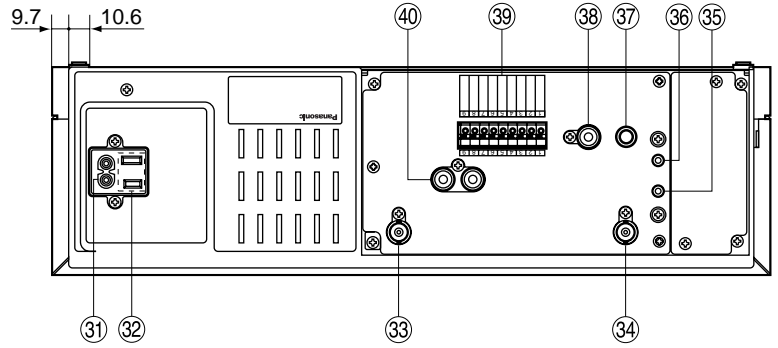

↑  
 スイッチの位置を「メニュー」または「時刻合せ」にしたときボタンの機能が変わります。

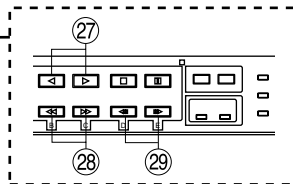

## 部品名称

No.	名 称	No.	名 称
①	電源ランプ	⑳	巻戻しボタン
②	カセット挿入口	㉑	早送りボタン
③	表示管	㉒	逆コマ送りボタン
④	カセット取り出しボタン	㉓	コマ送りボタン
⑤	録画チェックボタン	㉔	アラームサーチボタン
⑥	録画ボタン	㉕	アラーム呼出しボタン
⑦	電源ボタン	㉖	ページボタン
⑧	トラッキング調整ボタン	㉗	シフトボタン
⑨	録画モードボタン	㉘	セットボタン
⑩	逆再生ボタン	㉙	垂直同期調整ボリューム (2h、6h)
⑪	再生ボタン	㉚	電源入力端子
⑫	停止ボタン	㉛	電源出力端子
⑬	一時停止 / 静止ボタン	㉜	映像出力端子 (BNC)
⑭	時間モードボタン	㉝	映像入力端子 (BNC)
⑮	リセットボタン	㉞	マイク入力端子 (M3)
⑯	時間 / カウンタ表示切り換えボタン	㉟	リモコン (シリアル) 端子 (M3)
⑰	使用時間モード	㊱	信号アース端子
⑱	画質調整つまみ	㊲	カメラ切り換え出力端子
㉑	プログラムスイッチ	㊳	ターミナル部
㉒	録画ロックスイッチ	㊴	音声入出力端子 (ピンジャック)

仕様および外観は予告なしに変更することがあります。