

入退室管理システム 虹彩カメラ BM-ET200

■概要

BM-ET200（以下、本機）は入退室管理システムで使用する虹彩カメラです。虹彩カメラは、認証者（虹彩カメラにより認証行為を行う方）の目（虹彩）を撮影します。

動作モードには、本機単独で運用するスタンドアロンモードと虹彩管理サーバーを必要とするネットワークモードがあります。

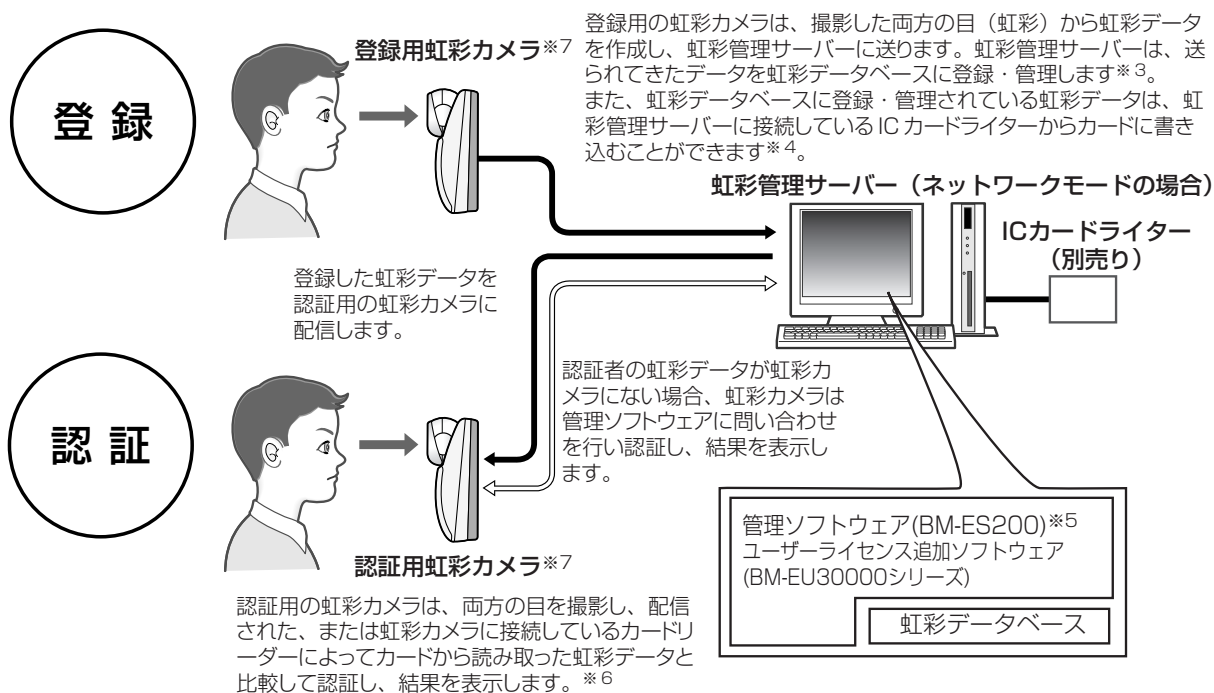

※1 ネットワークモードで運用するためには、別売りの管理ソフトウェア（BM-ES200）が必要です。このソフトウェアを使用するためには、別途Microsoft® Windows® operating systemが動作するパーソナルコンピュータが必要です。

登録できる人数は、ご購入いただいたユーザーライセンス追加ソフトウェア（BM-EU30000シリーズ）のライセンス数によって異なります。

※2 認証時間は、認証条件によって異なる場合があります。

※3 両目を撮影し、右目と左目の虹彩を別々に登録します。右目または左目どちらか1つの虹彩だけを登録して運用することもできます。

※4 使用可能なICカードライターおよびカードについては、管理ソフトウェア（BM-ES200）に付属されているBM-ES200取扱説明書をお読みください。

※5 登録時、管理ソフトウェアは、正しく撮影できたかどうかを判断します。

※6 右目または左目どちらか1つの目で認証します。

※7 本機は、登録用と認証用の合計で256台まで、同じLAN上にある虹彩管理サーバーに接続できます。

■商品の特徴

・音声ガイドと誘導ランプによる自動誘導・自動認証

本機は、正面から約50 cm以内に近づくと、音声ガイドによる誘導を開始します。以後、音声ガイドまたは距離表示ランプの指示に従って、目が鏡に映るように移動すると、自動的に目（虹彩）を撮影し、認証後、結果を表示します。なお、本機の認証範囲は、鏡から目までの距離で約30 cm～40 cmです。

・両目を撮影することにより、約0.3秒で認証可能※1

本機は、認証者の両目を撮影して、撮影した目の画像から虹彩データを作成し、本機に配信された、または本機に接続しているカードリーダーによって読み取った虹彩データと比較します。左右どちらかの目（虹彩）に相当する虹彩データが見つかったら、登録された認証者として認証します。この場合、目画像撮影後、約0.3秒で認証し、結果を表示することができます※1。

本機に認証者の虹彩に相当する虹彩データがないとき、作成した虹彩データを虹彩管理サーバーに送ります。虹彩管理サーバーは、本機から送られてきた虹彩データと虹彩データベースに登録されている虹彩データとを比較して認証し、結果を表示します（虹彩管理サーバーで認証することを上位認証と呼びます）。この場合、認証時間は目画像撮影後、約5秒かかります※2。

・認証者の顔を撮影するオプションカメラ（BM-ETC202：別売り）を内蔵可能

本機は、内部に小型カラーカメラを内蔵できます。オプションカメラと録画機器を接続し、認証者の顔を録画できます。また、本機の認証結果出力を利用し、認証できなかった認証者のみ録画することもできます。

・入退室管理システムを構成可能

本機と虹彩管理サーバーに、ドア制御ボックス※3、カードリーダー※3、電気錠※3などを組み合わせて、入退室管理システムを構成することができます※5。

・入退室管理システムの汎用インターフェースに対応（BM-ETA201：別売り）

認証結果の出力は、入退室管理システムで一般的なインターフェースであるWiegand/RS-485※4に対応しています。Wiegand/RS-485インターフェースに対応しているドア制御ボックスであれば、本機に直接接続することができます。また、Wiegand/RS-485入力も各1系統あり、Wiegand/RS-485インターフェースに対応しているカードリーダーを本機に直接接続して、カードリーダーと組み合わせた入退室管理システムを運用することもできます。

・カードに書き込まれている虹彩データで認証が可能

虹彩管理サーバーでカードに認証者の虹彩データを書き込み、そのカードを本機に接続されているカードリーダーに通すことで認証が可能になります。

※1 認証時間は、認証条件によって異なります。

※2 認証時間はネットワークの回線状態や登録されている人数によって異なります。

※3 他社商品

※4 弊社独自プロトコルを採用しています。

※5 認証時間（目画像撮影から開錠まで）は接続する入退室管理システムの仕様により異なります。

・認証範囲（設置底面を1 240 mmとした場合）

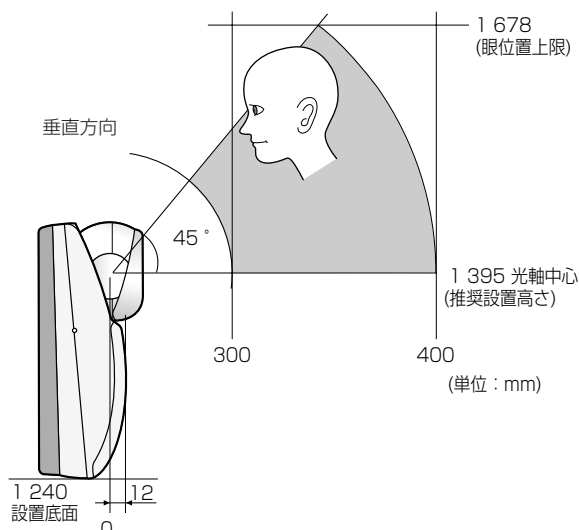

■仕様

・基本仕様

電源※1	DC 12 VまたはDC 24 V
消費電力	最大14.4 W
使用温度範囲	0℃～40℃
使用湿度範囲	30%～90%
寸法	幅203 mm 高さ190 mm 奥行き65 (可動部 77) mm
質量	0.9 kg
仕上げ	本体：塗装樹脂 シルバーメタリック/ブラックメタリック パネル：アクリル樹脂
入退室インターフェース	Wiegandインターフェース、RS-485インターフェース※6
ネットワーク	10BASE-T/100BASE-TXオートネゴシエーション
ネットワークプロトコル	TCP/IP
カードに書き込まれている虹彩情報を読み出す場合に接続可能なカードリーダー	HID社製 RWK400
推奨配線用埋込ボックス	JIS 2個用スイッチボックス

・入出力

本体

認証結果出力1 (認証OK)	無電圧メイク接点、ノーマリーオープン パルス幅0.1 s～60 s、DC24 V、100 mA、ON抵抗6 Ω
認証開始トリガー入力	DC0 V～5 V 最大24 mA アクティブロウ、パルス幅200 ms以上
オーディオ出力 (プリアンプ)	ステレオミニプラグ (Φ3.5 mm) (10 kΩ、-16 dBV) ※アンプ付きステレオスピーカーに接続してください。 ※モノラルスピーカーに接続した場合、音が出ない場合があります。
拡張端子	テンキー、外部メモリー拡張用 (※5)、高速シリアルインターフェイス

オプションボード (BM-ETA201：別売り)

オプションカメラ (BM-ETC202：別売り)

・機能

認証時間	約0.3秒 (目画像撮影後、認証結果出力まで) ※2 約5秒 (上位認証時、目画像撮影後、認証結果出力まで) ※3
目画像撮影範囲	鏡と目の距離 約30 cm～40 cm
最大登録人数	スタンドアロンモード 最大50人 ネットワークモード 最大5 025人※4 虹彩管理サーバー 最大10 025人
音声ガイド	14か国語対応 (英語、日本語、ドイツ語、フランス語、スペイン語、イタリア語、ロシア語、中国語、韓国語、ポルトガル語、トルコ語、アラビア語、オランダ語、スウェーデン語) ミュート (音なし)、シンプル (認証結果)、フル (音声による誘導、認証結果) 選択可能
誘導表示	距離表示ランプ
動作状態表示	点滅、点灯、消灯選択可能
オプションカメラ	画角水平115°、垂直85° 固定 ※オプションカメラの画角の四隅が欠けることがあります
セキュリティ機能	改ざん検出機能、虹彩データ暗号化
時刻同期機能	外部時計との時刻同期 ※7

※1 外部電源から供給、使用する外部電源は、以下の仕様に適合すること。

出力電圧		出力電流	
DC12 V	DC12 V	±0.5 V	0 A~1.2 A
DC24 V	DC24 V	±0.5 V	0 A~0.6 A

リップル／リップルノイズ：150 mV [P-P] 以下

過電流保護機能：あり（必須）

※2 認証時間は認証条件によって異なります。

※3 認証時間はネットワークの回線状態や登録人数によって異なります。

※4 別売りのユーザーライセンス追加ソフトウェア（BM-EU30000）シリーズが必要です。

※5 接続可能な機器については販売店にお問い合わせください。

※6 RS-485通信には独自プロトコルを使用しています。

※7 接続可能機器については販売店にお問い合わせください。

■付属品

・BM-ET200

取扱説明書 1

保証書 1

クランパー 1

クランパー取付ねじ（3 mmタッピンねじ） 1

タンパねじ用ドライバービット 1

フェライトコア 2

■外観寸法図

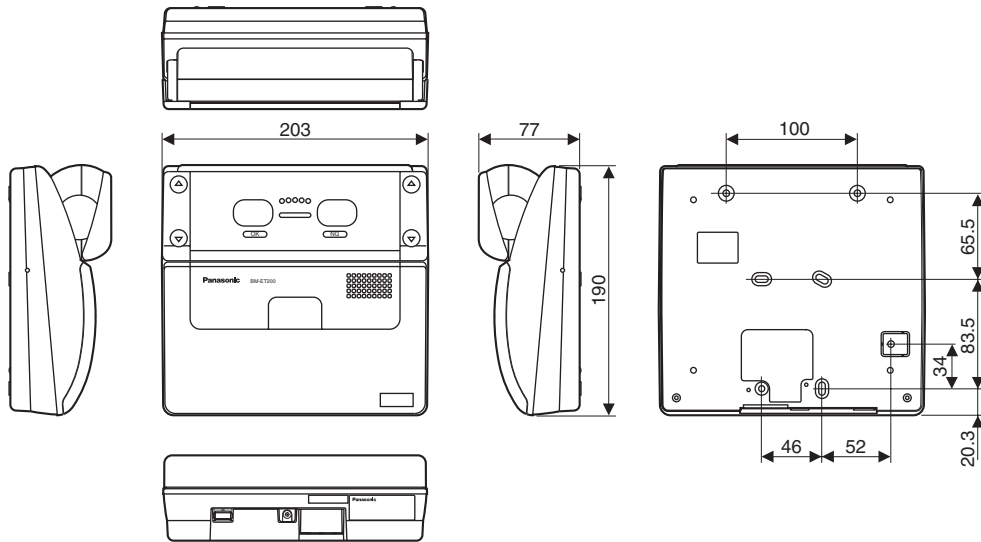

単位 mm