

■ 機器概要

本金具は、DLP®方式プロジェクター（TH-D10000 他）に装着して、移動を容易にする運搬用ハンドルです。

■ 機器仕様

（仕様および外観は、性能向上その他により予告なく変更することがあります。）

外形寸法	質量	横幅 697mm 高さ 120 mm 奥行き 509mm
		5.1 kg

- <構成部品>
- キャリングハンドル…………… 1個
 - キャリングハンドル固定ねじ(M6×25)…………… 5本
 - アジャスター…………… 4個（セット脚を流用）

■ 外形寸法図

<本金具にDLP®方式プロジェクター及び投写レンズを2台装着した図>

- 本金具の脚についてはプロジェクター本体のセット脚を流用する形になります。

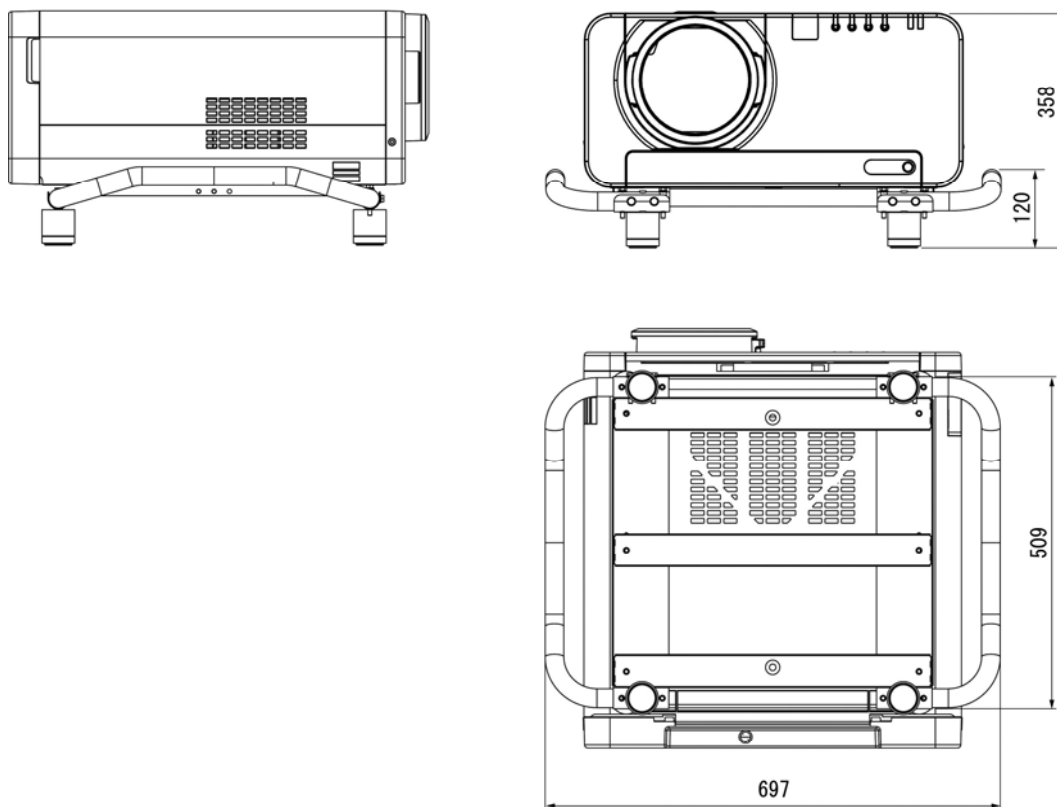

(注)この図面は正確な縮尺ではありません。

(単位：mm)

- Digital Light Processing、DLP はテキサス・インスツルメンツの登録商標です。
- なお、商標および製品商標に対しては特に注記なき場合でも、これを十分尊重いたします。