

- 製品の仕様、付属品およびデザインは予告なく変更する場合があります。記載内容は2016年11月現在のものです。

## ミキサー操作ユニット WR-PU100

### ■概要

本機は、60 mmモーターフェーダー8本を搭載したラックマウントタイプのオーディオミキサー操作部（WR-DX100専用）です。

### ■主な特徴

- パターン切り換え時にフェーダー位置を再現する60 mmモータードライブフェーダーを搭載。
- 5Uラックマウント対応、奥行き150 mmのコンパクト設計
- WR-DX100のPC用リモートコントロールソフトウェアおよびiPadによるリモートコントロールと同時使用可能

### ■仕様

電源	AC100 V 50 Hz/60 Hz
消費電力	8 W(注)
フェーダー	60 mm モーターフェーダー×8、読込分解能 1024 階調
制御インターフェース方式	RS-422
使用温度範囲	0 °C～45 °C
外形寸法	幅 480 mm 高さ 221 mm 奥行き 150 mm
質量	約6 kg
仕上げ	黒色塗装(マンセルN1近似色)

(注) 電気用品安全法 (IEC-J 条件) に基づくものです。

### ■付属品

取扱説明書	1冊	保証書	1式
電源コード	1本	ゴム足	4個
ラック取付ねじ (5M×12 mm)	4個		

■外觀寸法図 (単位 : mm)

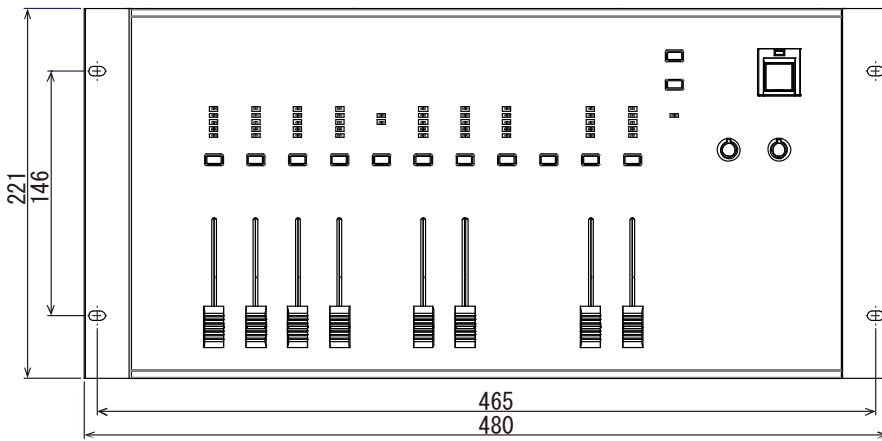
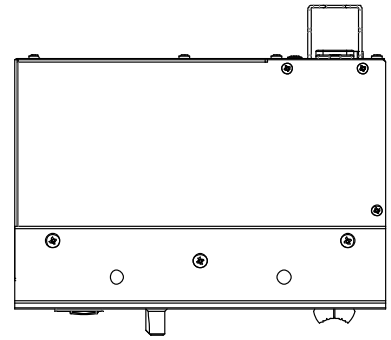
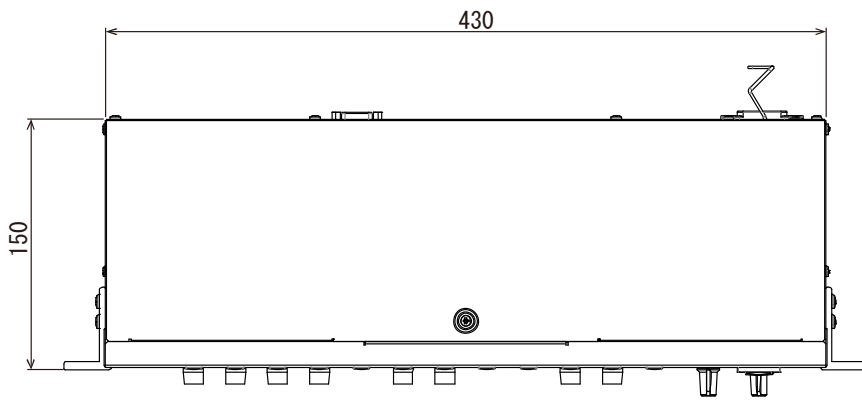
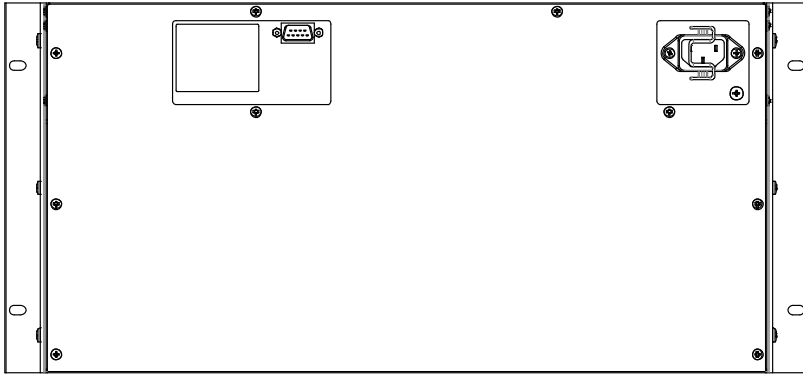

■ブロック図 (オーディオミキサー (WR-DX100) 含む)

