

DLP®方式プロジェクター PT-RZ670JB/RZ670JW/RZ670JLB/RZ670JLW

■機器概要

本機は、0.67型DLP®チップを採用した1チップDLP®方式プロジェクターです。
ビデオ映像はもちろん、WUXGAサイズ(1920ドット×1200ドット)までのデータ画像が投写可能です。

■機器仕様(仕様および外観は、性能向上その他により予告なく変更することがあります。)

使 消 費 電 力	AC100V 9.0A 50Hz/60Hz 720W (735VA) ノーマル:558W、エコ:480W ロングライフ1:448W、ロングライフ2:430W、ロングライフ3:407W、 シャッター:76W、スタンバイモード(エコ) ^{※1} :0.2W スタンバイモード(ノーマル):3W 周囲温度:25℃、標高:700m、ICE627087:2008ブロードキャストコンテンツ、 映像モード:スタンダード、ダイナミックコントラスト2)
熱 D L P ® チ ッ プ	最大 2,457BTU 素子サイズ :0.67型(アスペクト比 16:10) 表示方式 :DLP®チップ 1枚 DLP®方式
レ ン ズ	画素数 :2,304,000画素(1920ドット×1200ドット) PT-RZ670B/W 電動ズーム(1.7~2.4:1)・電動フォーカス方式 F=1.7~1.9 f=25.6mm~35.7mm PT-RZ670LB/LW オプション(別売品)電動ズーム・電動フォーカス方式
光 源 ラ ン プ	レーザーダイオード[レーザークラス:クラス1] セットの輝度寿命:20,000時間輝度半減(ノーマル)/24,000時間輝度半減(エコ) *温度:35℃、標高:700m、埃:0.15mg/m ³
投 写 画 面 サ イ ズ	50型~600型(アスペクト比 16:10時) *ET-DLE055 使用時は 50型~200型(アスペクト比 16:10時) *ET-DLE030 使用時は 100型~350型(アスペクト比 16:10時)
光 出 力 ※2	6500lm [ノーマルモード時]
周 辺 光 量 比 ※2	90%
コ ン ト ラ ス ト 比 ※2	10000:1(全白/全黒)[ダイナミックコントラスト:ON]
解 像 度 数	1920ドット×1200ドット
対 応 走 査 周 波 数	SDI 信号入力時: 3G SDI 信号(RGB 4:4:4 12ビット/10ビット) SMPTE ST 424 規格準拠: [1125(1080)/60i]、[1125(1080)/50i]、[1125(1080)/25p]、[1125(1080)/24p]、 [1125(1080)/24sF]、[1125(1080)/30p] 3G SDI 信号(Y・P _B ・P _R 4:2:2 10ビット) SMPTE ST 424 規格準拠: [1125(1080)/60p]、[1125(1080)/50p] HD-SDI 信号(Y・P _B ・P _R 4:2:2 10ビット) SMPTE ST 292 規格準拠: [750(720)/60p]、[750(720)/50p]、[1125(1035)/60i]、[1125(1080)/60i]、[1125(1080)/50i]、 [1125(1080)/25p]、[1125(1080)/24p]、[1125(1080)/24sF]、[1125(1080)/30p] SD-SDI 信号(Y・Cb・Cr 4:2:2 10ビット) SMPTE ST 259 規格準拠:[525i(480i)]、[625i(576i)] HDMI/DVI-D 信号入力時: (水平)15kHz~100kHz (垂直)24Hz~120Hz (ドットクロック)25MHz~162MHz [525i(480i) ^{※3}]、[625i(576i) ^{※3}]、[525p(480p)]、[625p(576p)]、[750(720)/60p]、[750(720)/50p]、 [1125(1080)/60i]、[1125(1080)/50i]、[1125(1080)/25p]、[1125(1080)/24p]、 [1125(1080)/24sF]、[1125(1080)/30p]、[1125(1080)/60p]、[1125(1080)/50p] VGA(640×480)~WUXGA ^{※4} (1920×1200)ノンインターレース信号のみ対応 RGB 信号入力時:(水平)15kHz~100kHz (垂直)24Hz~120Hz (ドットクロック)162MH 以下 Y・P _B (Cb)・P _R (Cr)信号入力時: (水平)15.75kHz (垂直)60Hz [525i(480i)]、 (水平)15.63kHz (垂直)50Hz [625i(576i)]、 (水平)31.50kHz (垂直)60Hz [525p(480p)]、 (水平)31.25kHz (垂直)50Hz [625p(576p)]、 (水平)45.00kHz (垂直)60Hz [750(720)/60p]、 (水平)37.50kHz (垂直)50Hz [750(720)/50p]、 (水平)33.75kHz (垂直)60Hz [1125(1035)/60i]、 (水平)33.75kHz (垂直)60Hz [1125(1080)/60i]、 (水平)28.13kHz (垂直)50Hz [1125(1080)/50i]、 (水平)28.13kHz (垂直)25Hz [1125(1080)/25p]、 (水平)27.00kHz (垂直)24Hz [1125(1080)/24p]、 (水平)27.00kHz (垂直)48Hz [1125(1080)/24sF]、 (水平)33.75kHz (垂直)30Hz [1125(1080)/30p]、 (水平)67.50kHz (垂直)60Hz [1125(1080)/60p]、 (水平)56.25kHz (垂直)50Hz [1125(1080)/50p]
光 軸 シ フ ト	ビデオ/Sビデオ信号入力時: (水平)15.75kHz (垂直)60Hz [NTSC/NTSC4.43/PAL-M/PAL60]、 (水平)15.63kHz (垂直)50Hz [PAL/SECAM/PAL-N] <上下>スクリーンセンターより+50% -16%(電動) <左右>スクリーンセンターより+30%(DLE085装着時は+28%) -10%(電動) *ET-DLE055使用時は光軸シフトを使用できません。ET-DLE030使用時は光軸が固定となります。

※1 スタンバイモード:エコ時は、LANによりスタンバイオンするなどのネットワーク機能とシリアル出力端子が動作しません。

※2 出荷時における本製品全体の平均的な値を示しており、JIS X 6911:2003 データプロジェクタの仕様書様式に則って記載しています。
測定方法、測定条件については附属書2に基づいています。

※3 ドットクロック周波数27MHz(Pixel Repetition信号)のみ対応しています。

※4 WUXGAはVESA CVT-RB(Reduced Blanking)信号のみ対応しています。

台形ひずみ補正角度	垂直:最大±40° ※1 水平:最大±15° ※2 <アップグレードキット ET-UK20 を適用時> 垂直:最大±45° ※3/※5 水平:最大±40° ※4/※5		
投接	写続	方端	式子
<p>フロント天つり/フロント床置き/リア天つり/リア床置き/360° 設置フリー</p> <p>SDI 入力端子 (BNC) 1 系統</p> <p>3G SDI 信号 SMPTE ST 424 規格準拠</p> <p>HD-SDI 信号 SMPTE ST 292 規格準拠</p> <p>SD-SDI 信号 SMPTE ST 259 規格準拠</p> <p>HDMI 入力端子 (HDMI 19P) 1 系統 HDCP 対応 Deep Color 対応</p> <p>[525i(480i)※6]、[625i(576i)※6]、[525p(480p)]、[625p(576p)]、[750(720)/60p]、[750(720)/50p]、[1125(1080)/60i]、[1125(1080)/50i]、[1125(1080)/25p]、[1125(1080)/24p]、[1125(1080)/24sF]、[1125(1080)/30p]、[1125(1080)/60p]、[1125(1080)/50p]</p> <p>VGA サイズ(640 ドット×480 ドット)~WUXGA サイズ(1920 ドット×1200 ドット)</p> <p>*ノンインターレース信号のみ対応</p> <p>DVI-D 入力端子 (DVI-D24P) 1 系統 DVI1.0 準拠 HDCP 対応 *シングルリンクのみ対応</p> <p>[525i(480i)※6]、[625i(576i)※6]、[525p(480p)]、[625p(576p)]、[750(720)/60p]、[750(720)/50p]、[1125(1080)/60i]、[1125(1080)/50i]、[1125(1080)/25p]、[1125(1080)/24p]、[1125(1080)/24sF]、[1125(1080)/30p]、[1125(1080)/60p]、[1125(1080)/50p]</p> <p>VGA サイズ(640 ドット×480 ドット)~WUXGA サイズ(1920 ドット×1200 ドット)</p> <p>*ノンインターレース信号のみ対応</p> <p>RGB1 入力端子 (BNC×5) 1 系統</p> <p>[RGB 信号入力時] R:0.7 V[p-p] 75 Ω G:0.7 V[p-p] (但し、SYNC ON G 信号時は 1.0 V[p-p]) 75 Ω B:0.7 V[p-p] 75 Ω HD・VD/SYNC:TTL ハイインピーダンス 正極性/負極性 (自動対応) *HD・VD/SYNC は 3 値 SYNC に対応していません。</p> <p>[Y・P_B(C_B)・P_R(C_R)信号入力時]Y:1.0 V[p-p](同期信号を含む) P_B(C_B)・P_R(C_R):0.7 V[p-p] 75 Ω</p> <p>[Y・C 信号入力時] Y:1.0 V[p-p] C:0.286 V[p-p] 75 Ω</p> <p>[ビデオ信号入力時] 1.0 V[p-p] 75 Ω</p> <p>RGB2 入力端子 (高密度 D-Sub 15P・メス型) 1 系統</p> <p>[RGB 信号] R:0.7 V[p-p] 75 Ω G:0.7 V[p-p] (但し、SYNC ON G 信号時は 1.0 V[p-p]) 75 Ω B:0.7 V[p-p] 75 Ω HD・VD/SYNC:TTL ハイインピーダンス 正極性/負極性 (自動対応) *HD・VD/SYNC は 3 値 SYNC に対応していません。</p> <p>[Y・P_B(C_B)・P_R(C_R)信号]Y:1.0 V[p-p](同期信号を含む) P_B(C_B)・P_R(C_R):0.7 V[p-p] 75 Ω</p> <p>シリアル入力端子 (D-Sub 9P・メス型) 1 系統 外部制御用 (RS-232C 準拠)</p> <p>シリアル出力端子 (D-Sub 9P・オス型) 1 系統 連結制御用</p> <p>リモート1 入出力端子 (M3 ジャック) 各 1 系統 ワイヤードリモコン、連結制御用</p> <p>リモート2 入力端子 (D-Sub 9P・メス型) 1 系統 外部制御用 (接点制御)</p> <p>LAN/デジタルリンク端子 (RJ-45) 1 系統</p> <p>ネットワーク接続/デジタルリンク(映像/ネットワーク/シリアル制御)接続用</p> <p>100BASE-TX Art-Net 対応</p>			
電源コードの長さ	3.0 m		
キャビネット	樹脂成型品		
外形寸法	<p>PT-RZ670B/W 横幅 498 mm 高さ 200 mm(脚最小時) 奥行 581 mm(標準レンズを含む)</p> <p>PT-RZ670LB/LW 横幅 498 mm 高さ 200 mm(脚最小時) 奥行 538 mm(レンズを含まず)</p>		
質量	<p>PT-RZ670B/W 約 23.2 kg(標準レンズを含む)</p> <p>PT-RZ670LB/LW 約 22.5 kg(レンズを含まず)</p>		
騒音	35 dB		
環境条件	<p>使用周囲温度:0 °C~45 °C※7、使用周囲湿度:10 %~80 %(非結露)</p> <p>使用電源:DC 3 V(単 4 形乾電池 2 個)</p> <p>操作距離(ワイヤレス時):約 30 m(受信部正面)</p> <p>外形寸法:横幅 48 mm 高さ 145 mm 奥行 27 mm</p> <p>質量※8:約 102 g(乾電池含む)</p>		

※1 ET-DLE085/DLE055 装着時は最大±22° ET-DLE030 装着時は最大+5°。

※2 ET-DLE030 装着時は使用できません。

※3 ET-DLE085/DLE055 装着時は最大±22° 標準レンズ/ET-DEL150/DLE250 装着時は最大±40°

※4 ET-DLE085/DLE055 装着時は最大±15°

※5 垂直台形ひずみ補正と水平台形ひずみ補正の同時使用時は合計で 55° までとなります。

※6 ドットクロック周波数 27MHz (Pixel Repetition 信号) のみ対応しています。

※7 海拔 2700m 未満で使用環境温度が 35°C 以上、海拔 2700m 以上 ~ 4200m 未満で使用環境温度が 25°C 以上になると輝度を制限します。

※8 平均値です。各製品で異なる場合があります。

付属品 ●電源コード…1本 ●ワイヤレス/ワイヤードリモコン…1個 ●単4形乾電池…2個
●アプリケーションソフト(ロゴ転送ソフトウェア/マルチプロジェクター モニタリング&コントロールソフトウェア) CD-ROM…1枚

別売品 ●デジタルインターフェイスボックス(ET-YFB100) ●ズームレンズ[1.3~1.9:1 用](ET-DLE150)
●ズームレンズ[0.8~1.0:1 用](ET-DLE085) ●ズームレンズ[2.3~3.6:1 用](ET-DLE250) ●ズームレンズ[3.6~5.4:1 用](ET-DLE350)
●ズームレンズ[5.4~8.6:1 用](ET-DLE450) ●固定焦点レンズ[0.8:1 用](ET-DLE055)
●固定焦点レンズ[0.4:1 用](ET-DLE030) ●天つり金具[高天井用](ET-PKD120H) ●天つり金具[低天井用](ET-PKD120S)
●天つり金具[6 軸調整機構付](ET-PKD130H) ●天つり金具[取り付け用ベース金具](ET-PKD130B)
●アップグレードキット(ET-UK20) ●自動スクリーン調整アップグレードキット(ET-CUK10)
●予兆監視ソフトウェア(ET-SWA100)

■外形寸法図

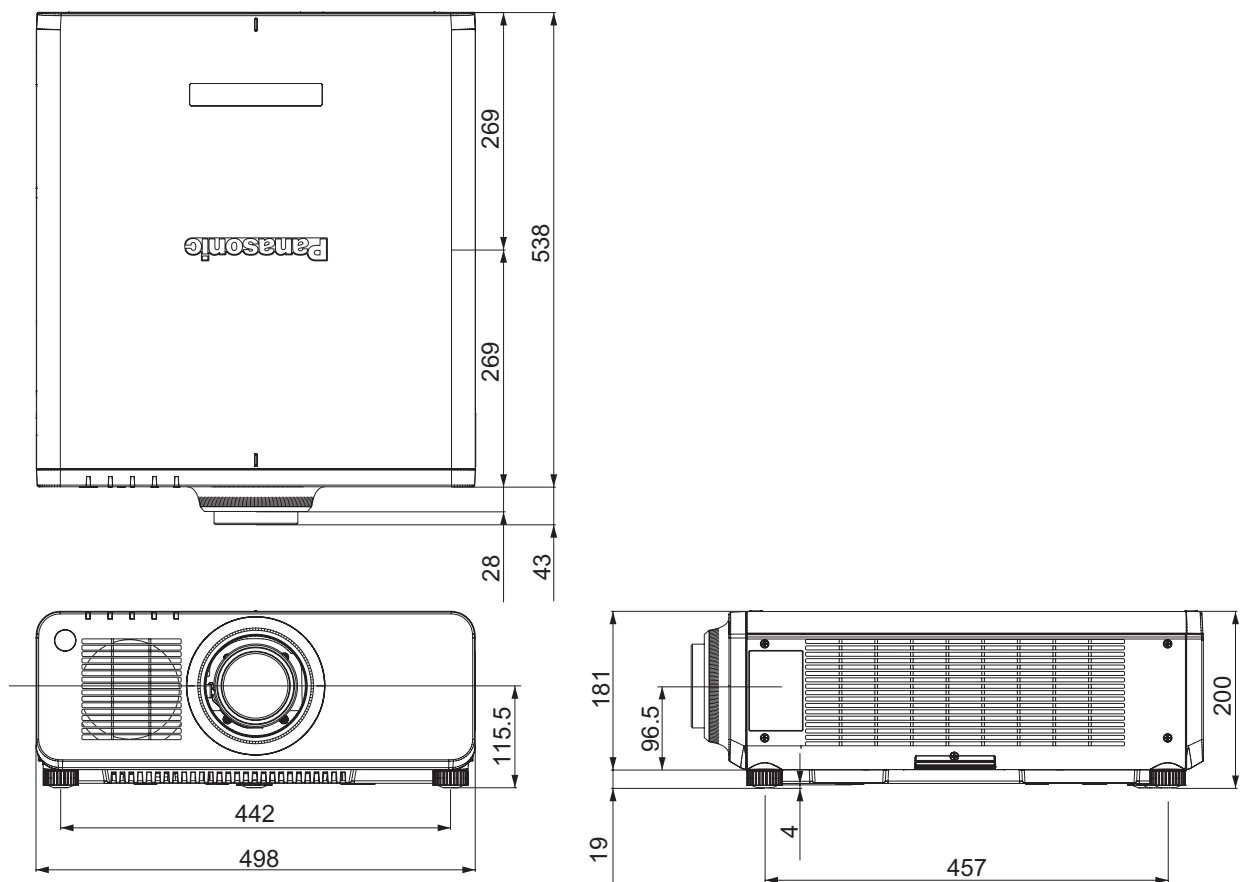

(注)この図面は正確な縮尺ではありません。

(単位 : mm)

<側面接続端子部>

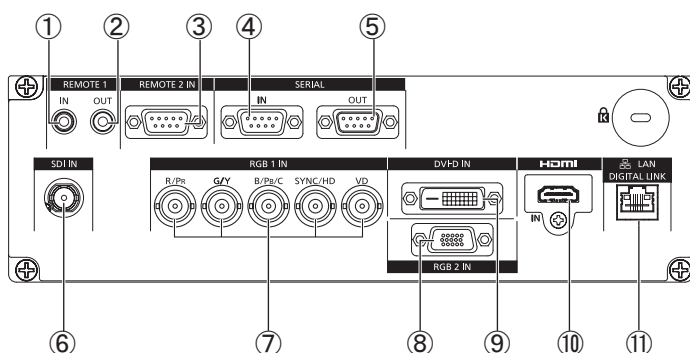

1	リモート1入力端子
2	リモート1出力端子
3	リモート2入力端子
4	シリアル入力端子
5	シリアル出力端子
6	SDI 入力端子
7	RGB1 入力端子
8	RGB2 入力端子
9	DVI-D 入力端子
10	HDMI 入力端子
11	LAN/デジタルリンク端子

■ 投写関係寸法図(ET-DLE030 以外を使用時)

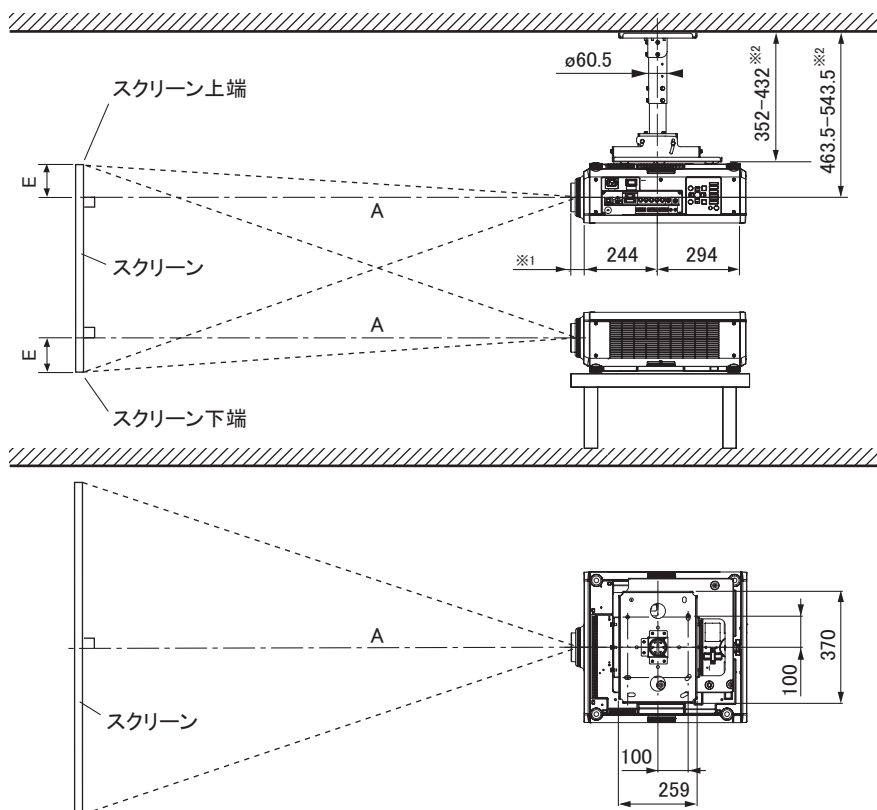

別売品の
天つり金具[高天井用](ET-PKD120H)
+天つり金具[取り付け用ベース金具]
(ET-PKD130B)装着時

※1 レンズ最大飛び出し時
ET-DLE085 装着時=84 mm
標準レンズ装着時=43 mm
ET-DLE150 装着時=44 mm
ET-DLE250 装着時=45 mm
ET-DLE350 装着時=51 mm
ET-DLE450 装着時=95 mm
ET-DLE055 装着時=27 mm
※2 40 mm ピッチで可変

別売品の
天つり金具[高天井用](ET-PKD120H)
+天つり金具[取り付け用ベース金具]
(ET-PKD130B)装着時

(注) この図面は正確な縮尺ではありません。

(単位 : mm)

- お願い**
- 工事にあたっては専門の工事業者が行ってください。
 - 天つり設置する場合は、専用の取り付け金具をご使用ください。
また落下防止のため、天つり金具に付属のワイヤーを用いて、落下防止の処置を行ってください。

■ 投写レンズごとの投写距離(ET-DLE030 以外を使用時)

○画面アスペクト比 16:10 時

(単位 : mm)

投写画面サイズ(型)	投写距離(A)[スクリーン~レンズ先端まで]												設置可能な高さ範囲(E) [スクリーン端~ レンズセンターまで]		
	ズームレンズ												固定焦点 レンズ ET- DLE055 装着時	ズームレンズ	固定 焦点 レンズ ^{※3}
	ET-DLE085 装着時		ET-DLE150 装着時		標準レンズ 装着時		ET-DLE250 装着時		ET-DLE350 装着時		ET-DLE450 装着時				
最短	最長	最短	最長	最短	最長	最短	最長	最短	最長	最短	最長	最短	最長		
50	825	1035	1376	2013	1819	2571	2418	3865	3802	5815	5659	9123	828	0 ~ 337	337
60	999	1251	1662	2426	2197	3100	2917	4654	4589	7004	6851	11008	1003	0 ~ 404	404
70	1174	1467	1948	2838	2576	3628	3417	5443	5377	8194	8043	12892	1178	0 ~ 471	471
80	1348	1683	2234	3251	2954	4157	3916	6232	6164	9384	9235	14777	1353	0 ~ 538	538
90	1522	1899	2520	3663	3333	4686	4416	7021	6951	10574	10427	16661	1528	0 ~ 606	606
100	1697	2114	2806	4076	3712	5214	4915	7810	7739	11764	11619	18546	1703	0 ~ 673	673
120	2045	2546	3378	4901	4469	6272	5914	9388	9314	14143	14003	22315	2053	0 ~ 808	808
150	2569	3194	4236	6139	5605	7858	7413	11754	11676	17713	17579	27968	2578	0 ~ 1010	1010
200	3441	4273	5666	8202	7498	10501	9910	15699	15613	23662	23539	37391	3454	0 ~ 1346	1346
250	4312	5352	7096	10264	9391	13145	12408	19643	19550	29611	29499	46813		0 ~ 1683	
300	5184	6432	8526	12327	11284	15788	14905	23588	23487	35560	35460	56236		0 ~ 2019	
400	6928	8590	11386	16453	15070	21075	19900	31477	31361	47458	47380	75081		0 ~ 2692	
500	8672	10749	14245	20579	18856	26362	24895	39366	39235	59356	59300	93926		0 ~ 3365	
600	10416	12907	17105	24704	22642	31648	29890	47255	47109	71255	71221	112771		0 ~ 4039	

- * A の値は、投写レンズにより±5%以内の誤差が発生する場合があります。
- * ズームレンズの特性により、画像に若干のひずみが発生する場合があります。
- * キーストン(台形)ひずみ補正使用時は、所定の画面サイズより小さくなる方向で補正されます。
- * 光出力は、投写距離が、最短時と最長時で変化いたします。
- ※3 固定焦点レンズ装着時は、光軸シフト機能を使用できません。

○画面アスペクト比 16:9 時

(単位 : mm)

投写画面サイズ(型)	投写距離(A)[スクリーン～レンズ先端まで]												設置可能な高さ範囲(E) [スクリーン端～ レンズセンターまで]		
	ズームレンズ												固定焦点 レンズ	ズームレンズ	固定 焦点 レンズ ^{※1}
	ET-DLE085 装着時		ET-DLE150 装着時		標準レンズ 装着時		ET-DLE250 装着時		ET-DLE350 装着時		ET-DLE450 装着時				
	最短	最長	最短	最長	最短	最長	最短	最長	最短	最長	最短	最長			
50	849	1065	1416	2070	1871	2644	2487	3975	3911	5980	5824	9385	852	-62 ~ 311	311
60	1028	1287	1710	2494	2260	3188	3000	4786	4721	7203	7049	11322	1032	-75 ~ 374	374
70	1208	1509	2004	2919	2649	3731	3514	5597	5530	8426	8275	13259	1212	-87 ~ 436	436
80	1387	1731	2298	3343	3038	4275	4027	6407	6339	9649	9500	15196	1392	-100 ~ 498	498
90	1566	1953	2591	3767	3428	4818	4541	7218	7148	10872	10725	17133	1572	-112 ~ 560	560
100	1745	2174	2885	4191	3817	5361	5054	8029	7958	12094	11950	19070	1752	-125 ~ 623	623
120	2104	2618	3473	5039	4595	6448	6081	9651	9576	14540	14400	22944	2112	-149 ~ 747	747
150	2641	3284	4355	6311	5762	8078	7621	12083	12004	18209	18076	28754	2651	-187 ~ 934	934
200	3537	4393	5825	8431	7708	10795	10188	16137	16051	24323	24202	38439	3551	-249 ~ 1245	1245
250	4434	5502	7294	10551	9654	13512	12755	20192	20097	30438	30328	48123		-311 ~ 1557	
300	5330	6612	8764	12671	11599	16229	15322	24246	24144	36552	36454	57808		-374 ~ 1868	
400	7122	8830	11704	16912	15491	21663	20456	32354	32236	48781	48706	77177		-498 ~ 2491	
500	8914	11049	14643	21152	19382	27097	25590	40462	40329	61010	60957	96546		-623 ~ 3113	
600	10707	13267	17582	25393	23273	32530	30723	48571	48422	73239	73209	115915		-747 ~ 3736	

- * Aの値は、投写レンズにより±5%以内の誤差が発生する場合があります。
 - * ズームレンズの特性により、画像に若干のひずみが発生する場合があります。
 - * キーストン（台形）ひずみ補正使用時は、所定の画面サイズより小さくなる方向で補正されます。
 - * 光出力は、投写距離が、最短時と最長時で変化いたします。
- ※1 固定焦点レンズ装着時は、光軸シフト機能を使用できません。

○画面アスペクト比 4:3 時

(単位 : mm)

投写画面サイズ(型)	投写距離(A)[スクリーン～レンズ先端まで]												設置可能な高さ範囲(E) [スクリーン端～ レンズセンターまで]		
	ズームレンズ												固定焦点 レンズ	ズームレンズ	固定 焦点 レンズ ^{※2}
	ET-DLE085 装着時		ET-DLE150 装着時		標準レンズ 装着時		ET-DLE250 装着時		ET-DLE350 装着時		ET-DLE450 装着時				
	最短	最長	最短	最長	最短	最長	最短	最長	最短	最長	最短	最長			
50	940	1178	1565	2286	2069	2920	2747	4386	4322	6600	6446	10368	943	0 ~ 381	381
60	1137	1422	1889	2753	2497	3519	3313	5279	5213	7947	7795	12501	1142	0 ~ 457	457
70	1335	1666	2212	3220	2926	4117	3878	6173	6105	9294	9145	14635	1340	0 ~ 533	533
80	1532	1911	2536	3687	3354	4716	4444	7066	6996	10641	10494	16768	1538	0 ~ 610	610
90	1730	2155	2860	4154	3783	5314	5009	7959	7887	11988	11844	18902	1736	0 ~ 686	686
100	1927	2399	3184	4621	4212	5913	5575	8852	8779	13335	13193	21035	1934	0 ~ 762	762
120	2322	2888	3831	5555	5069	7110	6706	10638	10562	16029	15892	25302	2331	0 ~ 914	914
150	2914	3621	4802	6956	6355	8905	8402	13317	13236	20070	19941	31702	2925	0 ~ 1143	1143
200	3901	4843	6421	9291	8498	11898	11229	17783	17693	26805	26688	42369	3916	0 ~ 1524	1524
250	4888	6065	8040	11627	10641	14890	14057	22248	22150	33540	33435	53036		0 ~ 1905	
300	5875	7287	9659	13962	12784	17883	16884	26714	26607	40275	40183	63703		0 ~ 2286	
400	7849	9731	12896	18633	17070	23868	22539	35645	35521	53744	53678	85037		0 ~ 3048	
500	9823	12174	16134	23303	21356	29853	28194	44576	44435	67214	67172	106371		0 ~ 3810	
600	11798	14618	19372	27974	25642	35838	33848	53507	53349	80684	80667	127705		0 ~ 4572	

- * Aの値は、投写レンズにより±5%以内の誤差が発生する場合があります。
 - * ズームレンズの特性により、画像に若干のひずみが発生する場合があります。
 - * キーストン（台形）ひずみ補正使用時は、所定の画面サイズより小さくなる方向で補正されます。
 - * 光出力は、投写距離が、最短時と最長時で変化いたします。
- ※2 固定焦点レンズ装着時は、光軸シフト機能を使用できません。

■ 投写関係寸法図 (ET-DLE030 を使用時)

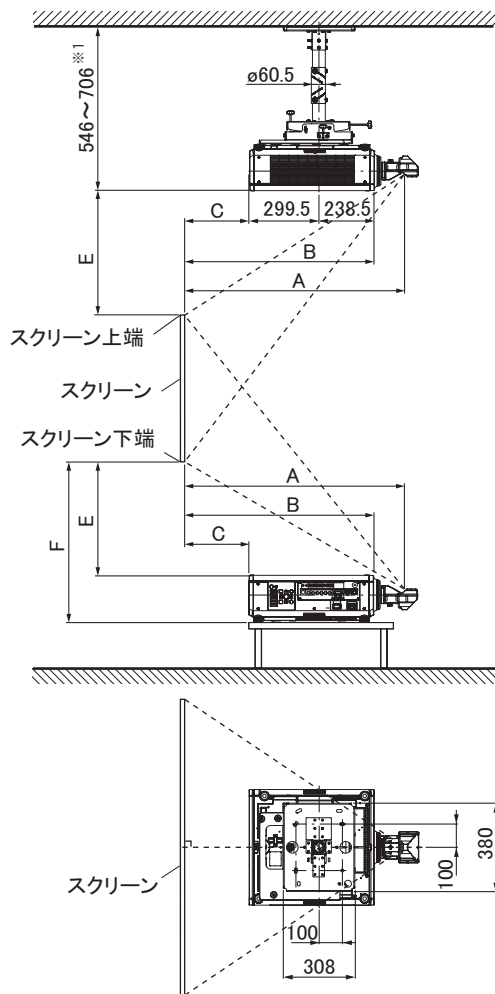

別売品の
 天つり金具[6軸調整機構付](ET-PKD130H)+
 天つり金具[取り付け用ベース金具](ET-PKD130B)装着時
 ※1 連続的に高さ調整が可能

別売品の
 天つり金具[6軸調整機構付](ET-PKD130H)+
 天つり金具[取り付け用ベース金具](ET-PKD130B)装着時

(単位 : mm)

(注) この図面は正確な縮尺ではありません。

- お願い**
- 工事にあたっては専門の工事業者が行ってください。
 - 天つり設置する場合は、専用の取り付け金具をご使用ください。
 また落下防止のため、天つり金具に付属のワイヤーを用いて、落下防止の処置を行ってください。

■ 投写距離 (ET-DLE030 を使用時)

○ 画面アスペクト比 16:10 時

(単位 : mm)

投写画面 サイズ (型)	投写距離(A) 〔スクリーン～ 投写ミラーまで〕	投写距離(B) 〔スクリーン～ プロジェクター前面まで〕	投写距離(C) 〔スクリーン～ プロジェクター後面まで〕 ^{※2}	設置可能な高さ(E) 〔スクリーン端～ プロジェクター天面まで〕	設置可能な高さ(F) 〔スクリーン端～ プロジェクター底面まで〕
100	819	653	115	430	630
120	981	815	277	530	730
150	1226	1060	522	682	882
200	1633	1467	929	932	1132
250	2040	1874	1336	1183	1383
300	2447	2281	1743	1434	1634
350	2854	2688	2150	1685	1885

○ 画面アスペクト比 16:9 時

(単位 : mm)

投写画面 サイズ (型)	投写距離(A) 〔スクリーン～ 投写ミラーまで〕	投写距離(B) 〔スクリーン～ プロジェクター前面まで〕	投写距離(C) 〔スクリーン～ プロジェクター後面まで〕 ^{※2}	設置可能な高さ(E) 〔スクリーン端～ プロジェクター天面まで〕	設置可能な高さ(F) 〔スクリーン端～ プロジェクター底面まで〕
100	841	675	137	513	713
120	1009	843	305	630	830
150	1260	1094	556	806	1006
200	1678	1512	974	1098	1298
250	2096	1930	1392	1391	1591
300	2515	2349	1811	1683	1883
350	2933	2767	2229	1976	2176

* A の値は、±5 %以内の誤差が発生する場合があります。

* 垂直キーストン (台形ひずみ) 補正使用時は、所定の画面サイズより小さくなる方向で補正されます。

※2 この寸法は、プロジェクター後面と壁面との間の距離ではなく、プロジェクター後面とスクリーン面との間の距離です。プロジェクターの後面と、壁や物との間に 500 mm 以上の排気冷却スペースを確保してください。密閉した空間に設置する場合は、別途、空調設備および換気設備を設けてください。換気が不十分な場合、排気熱が滞留してプロジェクターの保護回路が働く場合があります。

○ 画面アスペクト比 4:3 時

(単位 : mm)

投写画面 サイズ (型)	投写距離(A) 〔スクリーン～ 投写ミラーまで〕	投写距離(B) 〔スクリーン～ プロジェクター前面まで〕	投写距離(C) 〔スクリーン～ プロジェクター後面まで〕 [※]	設置可能な高さ(E) 〔スクリーン端～ プロジェクター天面まで〕	設置可能な高さ(F) 〔スクリーン端～ プロジェクター底面まで〕
100	926	760	222	496	696
120	1110	944	406	610	810
150	1387	1221	683	780	980
200	1848	1682	1144	1065	1265
250	2308	2142	1604	1349	1549
300	2769	2603	2065	1633	1833
350	3230	3064	2526	1917	2117

* A の値は、±5 %以内の誤差が発生する場合があります。

* 垂直キーストン (台形ひずみ) 補正使用時は、所定の画面サイズより小さくなる方向で補正されます。

※ この寸法は、プロジェクター後面と壁面との間の距離ではなく、プロジェクター後面とスクリーン面との間の距離です。プロジェクターの後面と、壁や物との間に 500 mm 以上の排気冷却スペースを確保してください。密閉した空間に設置する場合は、別途、空調設備および換気設備を設けてください。換気が不十分な場合、排気熱が滞留してプロジェクターの保護回路が働く場合があります。

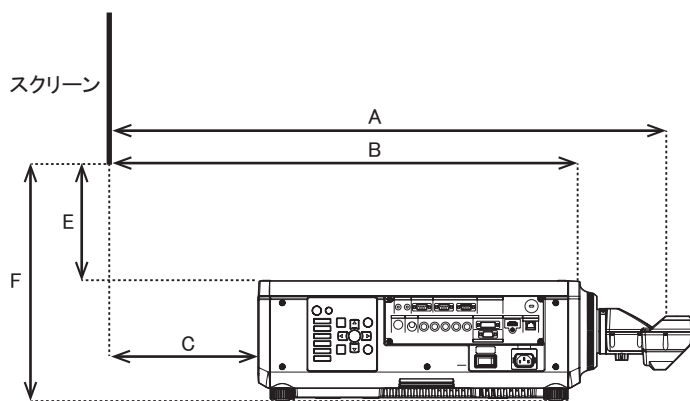

A: 〔スクリーン～投写ミラーまで〕

B: 〔スクリーン～プロジェクター前面まで〕

C: 〔スクリーン～プロジェクター後面まで〕

E: 〔スクリーン端～プロジェクター天面まで〕

F: 〔スクリーン端～プロジェクター底面まで〕

■ 投写レンズ別投写距離計算式

前述以外の画面サイズでご使用の場合は、下記計算式にて投写距離を求めてください。

○ 画面アスペクト比 16:10 時

投写レンズ		投写距離(A)計算式	
ズームレンズ	ET-DLE085 装着時	最短	$A(\text{mm}) = \text{投写画面サイズ〔型〕} \times 17.4-47.1$
		最長	$A(\text{mm}) = \text{投写画面サイズ〔型〕} \times 21.6-44.2$
	ET-DLE150 装着時	最短	$A(\text{mm}) = \text{投写画面サイズ〔型〕} \times 28.6-54.0$
		最長	$A(\text{mm}) = \text{投写画面サイズ〔型〕} \times 41.3-49.8$
	標準レンズ装着時	最短	$A(\text{mm}) = \text{投写画面サイズ〔型〕} \times 37.9-74.6$
		最長	$A(\text{mm}) = \text{投写画面サイズ〔型〕} \times 52.9-72.5$
	ET-DLE250 装着時	最短	$A(\text{mm}) = \text{投写画面サイズ〔型〕} \times 50.0-80.0$
		最長	$A(\text{mm}) = \text{投写画面サイズ〔型〕} \times 78.9-79.2$
	ET-DLE350 装着時	最短	$A(\text{mm}) = \text{投写画面サイズ〔型〕} \times 78.7-135.1$
		最長	$A(\text{mm}) = \text{投写画面サイズ〔型〕} \times 119.0-134.6$
	ET-DLE450 装着時	最短	$A(\text{mm}) = \text{投写画面サイズ〔型〕} \times 119.2-301.7$
		最長	$A(\text{mm}) = \text{投写画面サイズ〔型〕} \times 188.5-299.1$
固定焦点レンズ	ET-DLE030 装着時	$A(\text{mm}) = \text{投写画面サイズ〔型〕} \times 8.1+4.7$	
		B (mm) = A-166 C (mm) = A-704	
	ET-DLE055 装着時	$A(\text{mm}) = \text{投写画面サイズ〔型〕} \times 17.5-47.6$	

○ 画面アスペクト比 16:9 時

投写レンズ		投写距離(A)計算式	
ズームレンズ	ET-DLE085 装着時	最短	$A(\text{mm}) = \text{投写画面サイズ〔型〕} \times 17.9-47.1$
		最長	$A(\text{mm}) = \text{投写画面サイズ〔型〕} \times 22.2-44.2$
	ET-DLE150 装着時	最短	$A(\text{mm}) = \text{投写画面サイズ〔型〕} \times 29.4-54.0$
		最長	$A(\text{mm}) = \text{投写画面サイズ〔型〕} \times 42.4-49.8$
	標準レンズ装着時	最短	$A(\text{mm}) = \text{投写画面サイズ〔型〕} \times 38.9-74.6$
		最長	$A(\text{mm}) = \text{投写画面サイズ〔型〕} \times 54.3-72.5$
	ET-DLE250 装着時	最短	$A(\text{mm}) = \text{投写画面サイズ〔型〕} \times 51.3-80.0$
		最長	$A(\text{mm}) = \text{投写画面サイズ〔型〕} \times 81.1-79.2$
	ET-DLE350 装着時	最短	$A(\text{mm}) = \text{投写画面サイズ〔型〕} \times 80.9-135.1$
		最長	$A(\text{mm}) = \text{投写画面サイズ〔型〕} \times 122.3-134.6$
	ET-DLE450 装着時	最短	$A(\text{mm}) = \text{投写画面サイズ〔型〕} \times 122.5-301.7$
		最長	$A(\text{mm}) = \text{投写画面サイズ〔型〕} \times 193.7-299.1$
固定焦点レンズ	ET-DLE030 装着時	$A(\text{mm}) = \text{投写画面サイズ〔型〕} \times 8.4+4.7$	
		B (mm) = A-166 C (mm) = A-704	
	ET-DLE055 装着時	$A(\text{mm}) = \text{投写画面サイズ〔型〕} \times 18.0-47.6$	

* 上記の計算式で求められる値には若干の誤差があります。

○ 画面アスペクト比 4:3 時

投写レンズ		投写距離(A)計算式	
ズームレンズ	ET-DLE085 装着時	最短	$A(\text{mm}) = \text{投写画面サイズ〔型〕} \times 19.7-47.1$
		最長	$A(\text{mm}) = \text{投写画面サイズ〔型〕} \times 24.4-44.2$
	ET-DLE150 装着時	最短	$A(\text{mm}) = \text{投写画面サイズ〔型〕} \times 32.4-54.0$
		最長	$A(\text{mm}) = \text{投写画面サイズ〔型〕} \times 46.7-49.8$
	標準レンズ装着時	最短	$A(\text{mm}) = \text{投写画面サイズ〔型〕} \times 42.9-74.6$
		最長	$A(\text{mm}) = \text{投写画面サイズ〔型〕} \times 59.9-72.5$
	ET-DLE250 装着時	最短	$A(\text{mm}) = \text{投写画面サイズ〔型〕} \times 56.5-80.0$
		最長	$A(\text{mm}) = \text{投写画面サイズ〔型〕} \times 89.3-79.2$
	ET-DLE350 装着時	最短	$A(\text{mm}) = \text{投写画面サイズ〔型〕} \times 89.1-135.1$
		最長	$A(\text{mm}) = \text{投写画面サイズ〔型〕} \times 134.7-134.6$
	ET-DLE450 装着時	最短	$A(\text{mm}) = \text{投写画面サイズ〔型〕} \times 135.0-301.7$
		最長	$A(\text{mm}) = \text{投写画面サイズ〔型〕} \times 213.3-299.1$
固定焦点レンズ	ET-DLE030 装着時	$A(\text{mm}) = \text{投写画面サイズ〔型〕} \times 9.2+4.7$	
		B (mm) = A-166 C (mm) = A-704	
	ET-DLE055 装着時	$A(\text{mm}) = \text{投写画面サイズ〔型〕} \times 19.8-47.6$	

* 上記の計算式で求められる値には若干の誤差があります。

■ET-DLE030 使用時の設置可能な高さ計算式

前述以外の画面サイズでご使用の場合は、下記計算式にて設置可能な高さを求めてください。

- 画面アスペクト比 16:10 時 $\text{設置可能な高さ } E(\text{mm}) = \text{投写画面サイズ [型]} \times 5.0 - 72.1$
 $\text{設置可能な高さ } F(\text{mm}) = E + 200$
- 画面アスペクト比 16:9 時 $\text{設置可能な高さ } E(\text{mm}) = \text{投写画面サイズ [型]} \times 5.9 - 72.1$
 $\text{設置可能な高さ } F(\text{mm}) = E + 200$
- 画面アスペクト比 4:3 時 $\text{設置可能な高さ } E(\text{mm}) = \text{投写画面サイズ [型]} \times 5.7 - 72.1$
 $\text{設置可能な高さ } F(\text{mm}) = E + 200$

* 上記の計算式で求められる値には若干の誤差があります。

■光軸シフト調整可能範囲

光軸シフト機能により、標準投写位置を基準に下図の範囲で投写位置を調整できます。

○ET-DLE085 以外を装着し床置き設置時

○ET-DLE085 以外を装着し天つり設置時

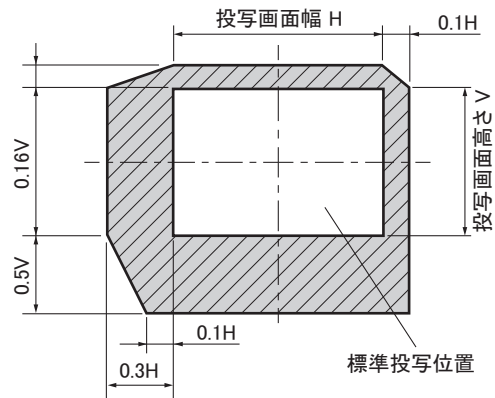
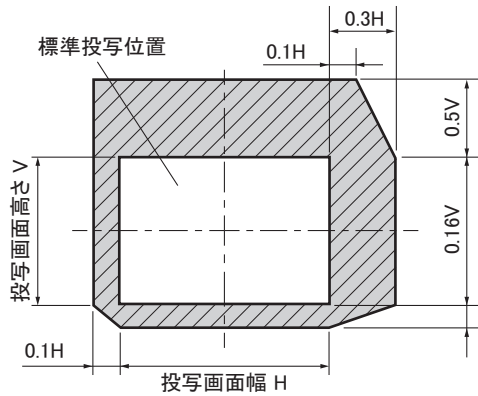

○ET-DLE085 を装着し床置き設置時

○ET-DLE085 を装着し天つり設置時

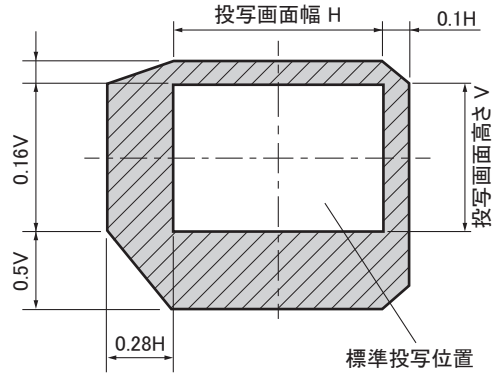
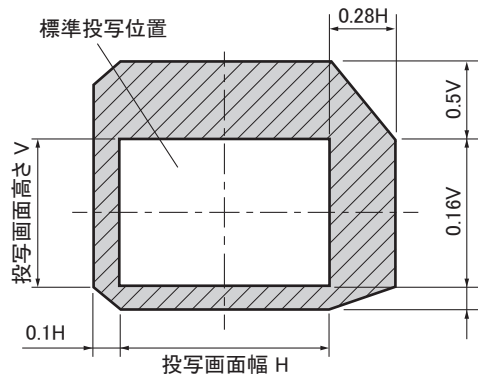

* ET-DLE055使用時は光軸シフト機能を使用できません。ET-DLE030使用時は光軸が固定となります。

■設置可能角度

下記の範囲内の角度で設置可能です。

全 360° 投写

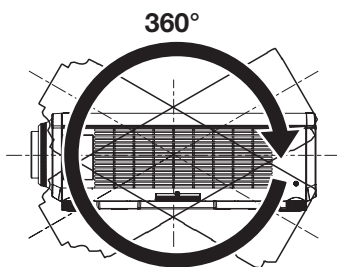

垂直 360°

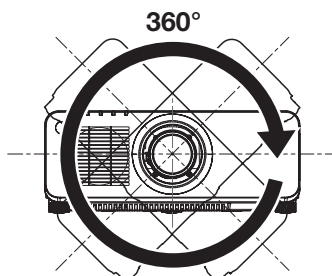

水平 360°

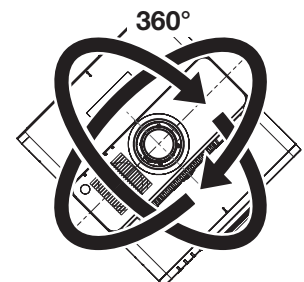

傾斜 360°
(垂直と水平の組み合わせ)

■対応信号リスト

本機に入力できる信号は下表の通りです。水平走査周波数=15 kHz~100 kHz、垂直走査周波数=24 Hz~120 Hz、ドットクロック周波数=162 MHz 以下の範囲で入力が可能です。

* 本機の表示ドット数は 1920 ドット×1200 ドットです。入力信号の解像度が本機の表示ドット数と異なる場合は、画像圧縮伸張処理により本機の表示ドット数内で表示できるように変換します。

表示モード	解像度※1	水平走査周波数 (kHz)	垂直走査周波数 (Hz)	ドットクロック周波数 (MHz)	フォーマット	
NTSC/NTSC4.43/PAL-M/PAL60	720 x 480i	15.7	59.9	-	ビデオ/Y・C	
PAL/PAL-N/SECAM	720 x 576i	15.6	50.0			
480i	720 x 480i	15.7	59.9	13.5	SDI/RGB	
576i	720 x 576i	15.6	50.0			
480i	720(1440) x 576i※2	15.7	59.9	27.0	HDMI/DVI-D	
576i		15.6	50.0			
480p	720 x 483	31.5	59.9		RGB HDMI/DVI-D	
576p	720 x 576	31.3	50.0			
720/60p	1280 x 720	45.0	60.0		74.3	SDI/RGB HDMI/DVI-D
720/50p		37.5	50.0			
1080/60i ※3	1920 x 1080i	33.8	60.0	24.0		
1080/50i		28.1	50.0			
1080/24p	1920 x 1080	27.0	48.0	148.5		
1080/24sF	1920 x 1080i		25.0			
1080/25p	1920 x 1080	28.1	30.0			
1080/30p		33.8	60.0			
1080/60p		67.5	50.0			
1080/50p		56.3	50.0			
VESA400	640 x 400	31.5	70.1	25.2	RGB HDMI/DVI-D	
		37.9	85.1	31.5		
VGA480	640 x 480	31.5	59.9	25.2		
		35.0	66.7	30.2		
		37.9	72.8	31.5		
		37.5	75.0			
		43.3	85.0	36.0		
SVGA	800 x 600	35.2	56.3	40.0		
		37.9	60.3			
		48.1	72.2	50.0		
		46.9	75.0	49.5		
		53.7	85.1	56.3		
MAC16	832 x 624	49.7	74.6	57.3		
XGA	1024 x 768	39.6	50.0	51.9		
		48.4	60.0	65.0		
		56.5	70.1	75.0		
		60.0	75.0	78.8		
		65.5	81.6	86.0		
		68.7	85.0	94.5		
		81.4	100.0	113.3		
MXGA	1152 x 864	53.7	60.0	81.6		
		64.0	70.0	94.2		
		67.5	74.9	108.0		
		77.1	85.0	119.7		
MAC21	1152 x 870	68.7	75.1	100.0		
1280 x 720	1280 x 720	37.1	49.8	60.5		
		44.8	59.9	74.5		
		76.3	100.0	131.8		
		92.6	120.0	161.6		
1280 x 768	1280 x 768	39.6	49.9	65.3		
	1280 x 768※4	47.8	59.9	79.5		
		47.4	60.0	68.3		
	1280 x 768	60.3	74.9	102.3		
		68.6	84.8	117.5		

※1 解像度中の“i”は、インターレース信号を示しています。

※2 ドットクロック周波数27 MHz (Pixel Repetition信号)のみ対応しています。

※3 1125 (1035) /60i 信号が入力された場合、1125 (1080) /60i 信号として表示します。

※4 VESA CVT-RB (Reduced Blanking)信号のみ対応しています。

※5 PT-RZ670

表示モード	解像度	水平走査 周波数 (kHz)	垂直走査 周波数 (Hz)	ドットクロック 周波数 (MHz)	フォーマット
1280 x 800	1280 x 800	41.3	50.0	68.0	RGB HDMI/DVI-D
		49.7	59.8	83.5	
	1280 x 800 ^{※1}	49.3	59.9	71.0	
		62.8	74.9	106.5	
MSXGA	1280 x 960	71.6	84.9	122.5	
		60.0	60.0	108.0	
SXGA	1280 x 1024	52.4	50.0	88.0	
		64.0	60.0	108.0	
		72.3	66.3	125.0	
		78.2	72.0	135.1	
		80.0	75.0	135.0	
1366 x 768	1366 x 768	91.1	85.0	157.5	
		47.7	59.8	85.5	
SXGA+	1400 x 1050	39.6	49.9	69.0	
		54.1	50.0	99.9	
		64.0	60.0	108.0	
		65.2		122.6	
		65.3		121.8	
78.8	72.0	149.3			
WXGA+	1440 x 900	82.2	75.0	155.9	
		55.9	59.9	106.5	
1600 x 900	1600 x 900	46.3	49.9	86.8	
		46.4	49.9	96.5	
UXGA	1600 x 1200	55.9	60.0	119.0	
		61.8	49.9	131.5	
WSXGA+	1680 x 1050	75.0	60.0	162.0	
		65.3	60.0	146.3	
1920 x 1080	1920 x 1080	54.1	50.0	119.5	
		55.6	49.9	141.5	
		66.6	59.9	138.5	
WUXGA	1920 x 1080 ^{※2}	67.2	60.0	173.0	RGB
		1920 x 1200	61.8	49.9	158.3
	1920 x 1200 ^{※1}	74.0	60.0	154.0	RGB HDMI/DVI-D
		1920 x 1200 ^{※2}	74.6	59.9	193.3

※1 VESA CVT-RB (Reduced Blanking) 信号のみ対応しています。

※2 画像処理回路で画素を間引いて投写します。

お知らせ ● デジタルリンク入力の対応信号は、HDMI入力の対応信号と同じです。