

単位：mm

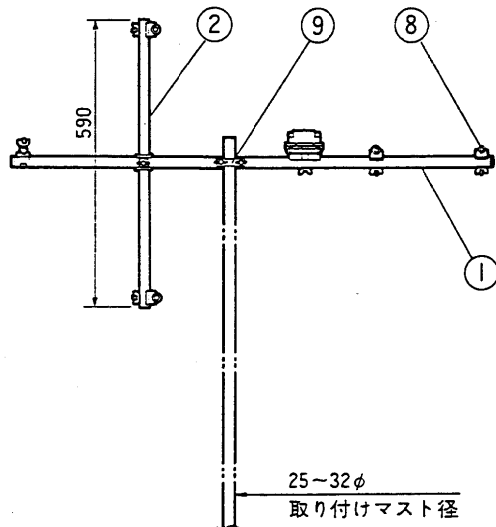

仕様

形名		TA-5VN	TA-5VMN
受信チャンネル		VHF ch1~12	
素子数		5	5
動作利得 [dB]	ローバンド	2.5~2.8	2.0~2.8
	ハイバンド	4.5~7.0	4.5~6.0
入ラインピーダンス [Ω]		—	75/200
出ラインピーダンス [Ω]		75	
電圧 [以下]	ローバンド	2.5	2.5
	ハイバンド	2.0	2.5
半値幅 [度]	ローバンド	72~74	72~74
	ハイバンド	52~62	48~65
前後比 [dB]	ローバンド	8~10	7~12
	ハイバンド	11~17	8~19
風圧荷重 [kg]		11.5	11.5
外形寸法[長さ×幅×高さmm]		995×1620×590	995×1620×590
質量(重量) [kg]		0.95	0.95
マスト径 [mm]		25~32φ	

材質

部番	名称	個数	材質
①	アーム	1	塩ビ
②	サブアーム	1	塩ビ
③	低域反射素子	1	アルミ
④	反射素子	2	アルミ
⑤	導波素子	2	アルミ
⑥	放射素子	1	アルミ
⑦	給電部	1	ポリプロピレン
⑧	素子支持台	4	ポリプロピレン
⑨	マスト取り付け金具	1	鉄 亜鉛メッキ
⑩	キャップ	2	ポリエチレン
	ビス・ボルト・あて金具		鉄 亜鉛メッキ

VHFオールバンド用(ch1~12)・75Ω専用型 水平/垂直偏波両用 U/V混合器内蔵型(TA-5VMNのみ)				整理図番	A-3132
				品名	家庭用屋外アンテナ
設計	製図	検印	承認	品番	<del>TA-5VN</del> TA-5VMN
				図番	