

ハイビジョンプロジェクションテレビ

TH-48FH10

機器仕様 (仕様および外観は、性能向上その他により予告なく変更することがあります)

<p>使用電源 AC100V 50/60Hz</p> <p>消費電力 275W</p> <p>[本体電源切時 0.2W、リセコン電源切時 約0.4W BS録画モード時 約40W]</p> <p>音声実用最大出力 30W (10W + 10W + 10W) E.A.J</p> <p>スピーカー 左右 14cm円型 2コ センタースピーカー 8cm x 13cm だ円型 1コ</p> <p>投影管 7型 90度偏向高輝度投影管 x 3本 レンズ一体液冷方式</p> <p>有効画面寸法 横幅 105.3cm ・高さ 59.4cm</p> <p>スクリーン 48型透過式広角スクリーン (16:9)</p> <p>実用視野角 水平方向 ± 約 80度、垂直方向 ± 約 36度</p> <p>外形寸法 横幅 71.5cm ・高さ 49.5cm ・奥行 48.0cm</p> <p>質量 64.0kg</p> <p>キャビネット スチロール樹脂成型</p> <p>接続端子</p> <p style="text-align: center;">NTSC端子</p> <p>UHF/VHF入力 75Ω一軸式 U/V混合入力 ビデオ入力 1、2、4 (前面) S2映像優先</p> <p>[映像 (ピンジャック) : 1Vp-p (75) S2映像 (S端子) : 輝度・色信号分離 (75) 音声 (ピンジャック) : 左右 0.5V m/s]</p> <p>ビデオ入力 3</p> <p>[映像 (ピンジャック) : 1Vp-p (75) 音声 (ピンジャック) : 左右 0.5V m/s]</p> <p>モニター出力 S2映像優先</p> <p>[映像 (ピンジャック) : 1Vp-p (75) S2映像 (S端子) : 輝度・色信号分離 (75) 音声 (ピンジャック) : 左右 0.5V m/s]</p> <p>ビデオ入力 1・コンポーネント色差ビデオ入力 1~3はモニター出力しません。 ビデオ入力 1、2、3</p> <p>[映像 (Y) : 1Vp-p (75) P_B/C_B・P_R/C_R : 0.7Vp-p (75) 音声 : 左右 0.5V m/s]</p> <p>入力 (525 ± 525p・HDビデオ) は自動切替式</p> <p>モニター出力</p> <p>[映像 (Y) : 1Vp-p (75) P_B/C_B・P_R/C_R : 0.7Vp-p (75) 音声 : 左右 0.5V m/s]</p> <p>コンポーネントビデオ入力 1~3に、入力した信号を出力</p> <p style="text-align: center;">MUSE</p> <p>MUSE入力 : 0.4Vp-p (75) 3-1ステレオ検出出力 (当社製 3-1ステレオ対応アンプ用)</p>	<p style="text-align: center;">BS関連</p> <p>BS拡張入力</p> <p>[映像 (ピンジャック) : 1Vp-p (75) 音声 (ピンジャック) : 輝度・色信号分離 (75) ビットストリーム出力 (ピンジャック) 検波出力 (ピンジャック)]</p> <p style="text-align: center;">音声モニター出力</p> <p>[その他] Irシステム、VTRシステム (M3プラグ用)</p> <p>ヘッドホン/イヤホン端子 (2系統) M3プラグ用 (16~32 推奨)</p> <p>環境条件 使用周囲温度 -10 ~ 40 使用周囲湿度 40% ~ 90% (非結露)</p> <p>TNQE153</p> <p>リモコン発信器 DC3V (単 3形乾電池 2コ)</p> <p>使用電源 約 7m 以内 (テレビ正面距離)</p> <p>操作距離 約 5m 以内 (受光部 左右 30° 以内)</p> <p>質量 約 170g (乾電池含)</p> <p>選局 12局 (ダイレクト) + 15局 (エキストラボジション) VHF (1~12) / UHF (13~62) / CATV (C13~C38) / BS (1~15) PLLシンセサイザー (自動設定方式、ラストチャンネルメモリー) 微調整可能 コーストリダクション設定 3次元 YC 分離、フレームライン切換 映像メニュー オート、シネマ、ゲーム、ダイナミック 各モード毎に色の濃さ、色あい、黒レベル、ピクチャー、シャープネス、色温度の調整が可能 スタンダード・シネマ 時のみ、テクニカル調整が可能 テレビ (BS・NTSC 含む) / ビデオ 1~4 / BS-MUSE / 色差 ビデオ 1~3 / パソコン 入力は独立に映像メニューの設定が可能 映像オス、ナチュライザー 画像モード (ノーマル/ズーム 1/ズーム 2 字幕/フル/ジャスト) セルフワイド テレビ (BS・NTSC 含む) / ビデオ 1~4 / 色差ビデオ 1~3 (525P・525のみ) / パソコン 入力は独立に画面モードの設定が可能 525P 信号の時は、フル・ジャストの切換が可能 各画面モード時、画面位置調整が可能</p> <p>音声 音声多重内蔵 オートスタンダード 快聴 1、快聴 2 各モード毎に BBE/センター音量/バランス/トレブル/バス の設定が可能</p> <p>S 拡張入力、ハイビジョン/放送設定 (チャンネルごとに設定可能) 入力レベル / BS録画 / コンバータ電源 / コンバータ電源シャット検知 電子番組ガイド (ADAMS-S-EPG / モジネット文字放送) 画面切換モード セルフワイド設定 地磁気補正 DVC 動画モード 525P 色マトリックス 無信号自動オフ / 無操作自動オフ ED2 検出</p>
--	--

プロジェクションテレビの型 (48型等) は画面寸法を表すものではなく、ブラウン管の外形対角寸法を基準とした大きさの目安です。

外形寸法図

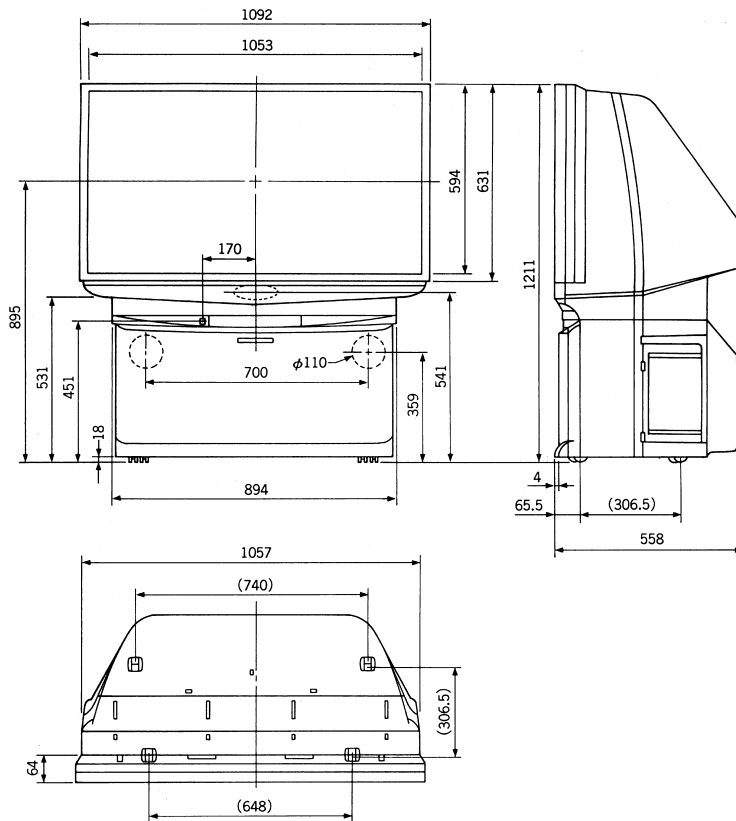

(内の寸法は底面キャスター間

(注) この画面は正確な縮尺ではありません。

(単位 :mm)