

■仕様

品名	アンテナコンセント (中継用 IN-OUT間電流通過型)						
品番	TY-CB7LW						
周波数帯域	10MHz~2150MHz						
入出力インピーダンス	75Ω						
電気性能 単位: dB (定在波比除く)	規格値	周波数 (MHz)	10~76	76~222	470~770	1032~1335	1335~2150
		挿入損失	1.6以下	1.4以下	1.8以下	2.5以下	3.6以下
		結合損失	12以下	11.5以下	12.5以下	13.5以下	15以下
		逆結合損失	15以下	25以下	20以下	18以下	15以下
		定在波比	2.0以下	1.8以下	1.8以下	2.0以下	2.5以下
電流通過機能	IN-OUT 間電流通過 定格: AC30V 1A以下 DC15V 0.8A以下						
使用温度範囲	-15℃~+45℃						
適用電線	高周波同軸ケーブル S-5CFB						
外形寸法	幅 44mm・高さ 23mm・奥行 32.6mm						
製品重量	35g						
梱包仕様	5個入り化粧箱 (1個毎ポリ袋入り)、50個入り外装箱						

■外形寸法図

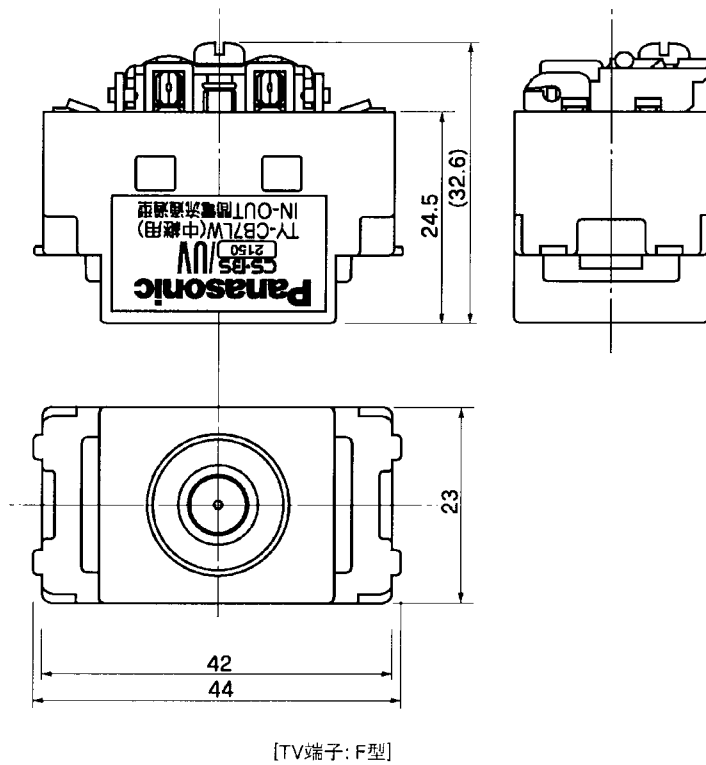

[TV端子: F型]

(単位: mm)

提出先	尺度	1/FREE	品名	アンテナコンセント (中継用 IN-OUT間電流通過型)	品番	TY-CB7LW
	図法		仕様/外形寸法図			
作成者	作成日付	検印	図面整理No.		改訂No.	1
	2000年9月1日					