

単位	mm
尺度	Free

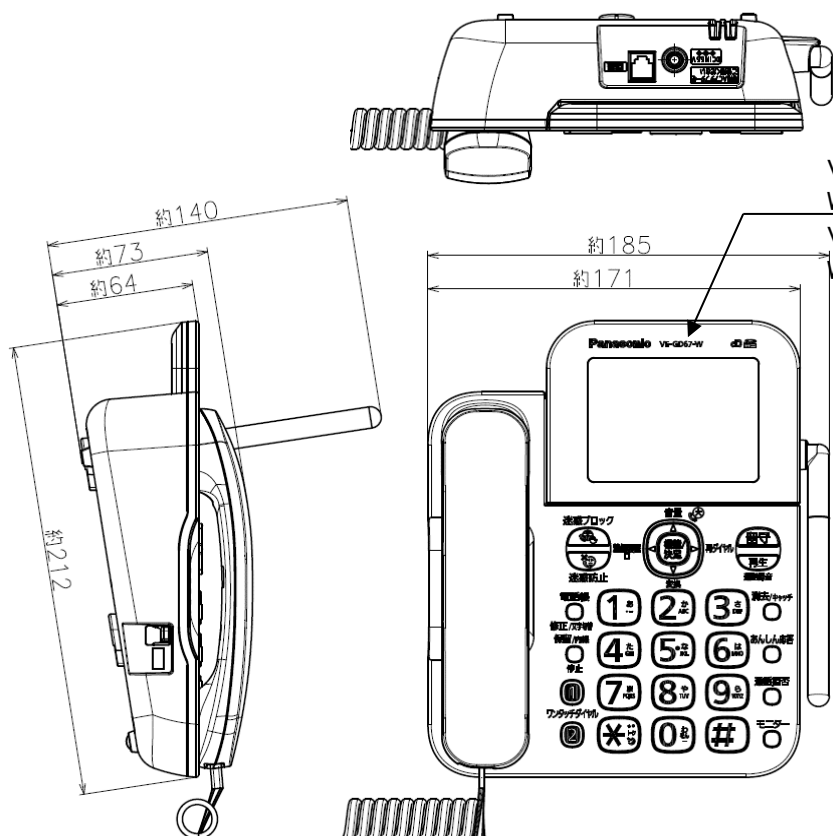

VE-GD67DL/DW-Wの場合の表示: VE-GD67-W

VE-GZ62DL/DW-Wの場合の表示: VE-GZ62-W

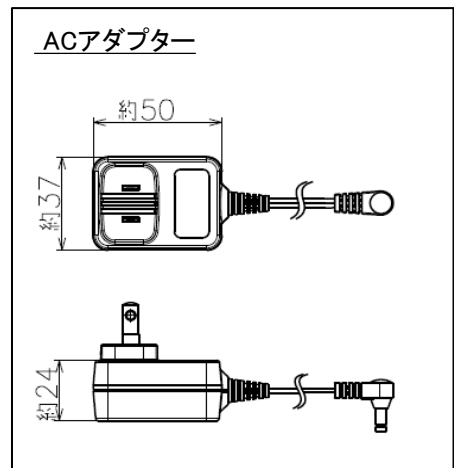

【親機】

電源	ACアダプター:(品番:PNLV249JP) AC100V(50 Hz/60 Hz)/(DC5.5 V)(500mA)	SDメモリーカード対応	
消費電力	待機時 : 約0.5 W 最大時 : 約3.0 W	対応カード種類	SDメモリーカード : 8MB~2GB SDHCメモリーカード: 4GB~32GB mini、microカード含む (使用時はアダプター装着)
外形寸法 (高さ×幅×奥行)	約73×171×212 mm (アンテナ除く)	フォーマット	SDメモリーカード : FAT16/FAT12 SDHCメモリーカード: FAT32
質量	約690 g	記録方式	音声情報: WAVE(μ-Law)方式 通話録音などの音声情報
使用環境	温度5℃~35℃ 湿度45%~85%	最大記録容量	: 約1,101時間、1,000件 (32GB SDHCメモリーカード時) 電話帳: 10ファイル、1,500件
適用回線	電話回線(ダイヤル回線、プッシュ回線) 新電電(NCC)回線		
直流抵抗値	350Ω (直流抵抗値が300Ωを超えておりますので、電話をかけることができない場合は、販売店にご相談ください)		
留守番電話	応答メッセージ: デジタル録音方式 オリジナル(約20秒、2件) 固定内蔵(2件) 留守番録音 : デジタル録音方式 録音時間 : 最大約12分		
本体メモリ容量のめやす	音声: 用件録音・通話録音の合計 最大約12分、最大件数50件		

外形寸法図/仕様	
品番	VE-GD67DL-W/DW-W VE-GZ62DL-W/DW-W
品名	コードレス電話機(親機)

単位	mm
尺度	free

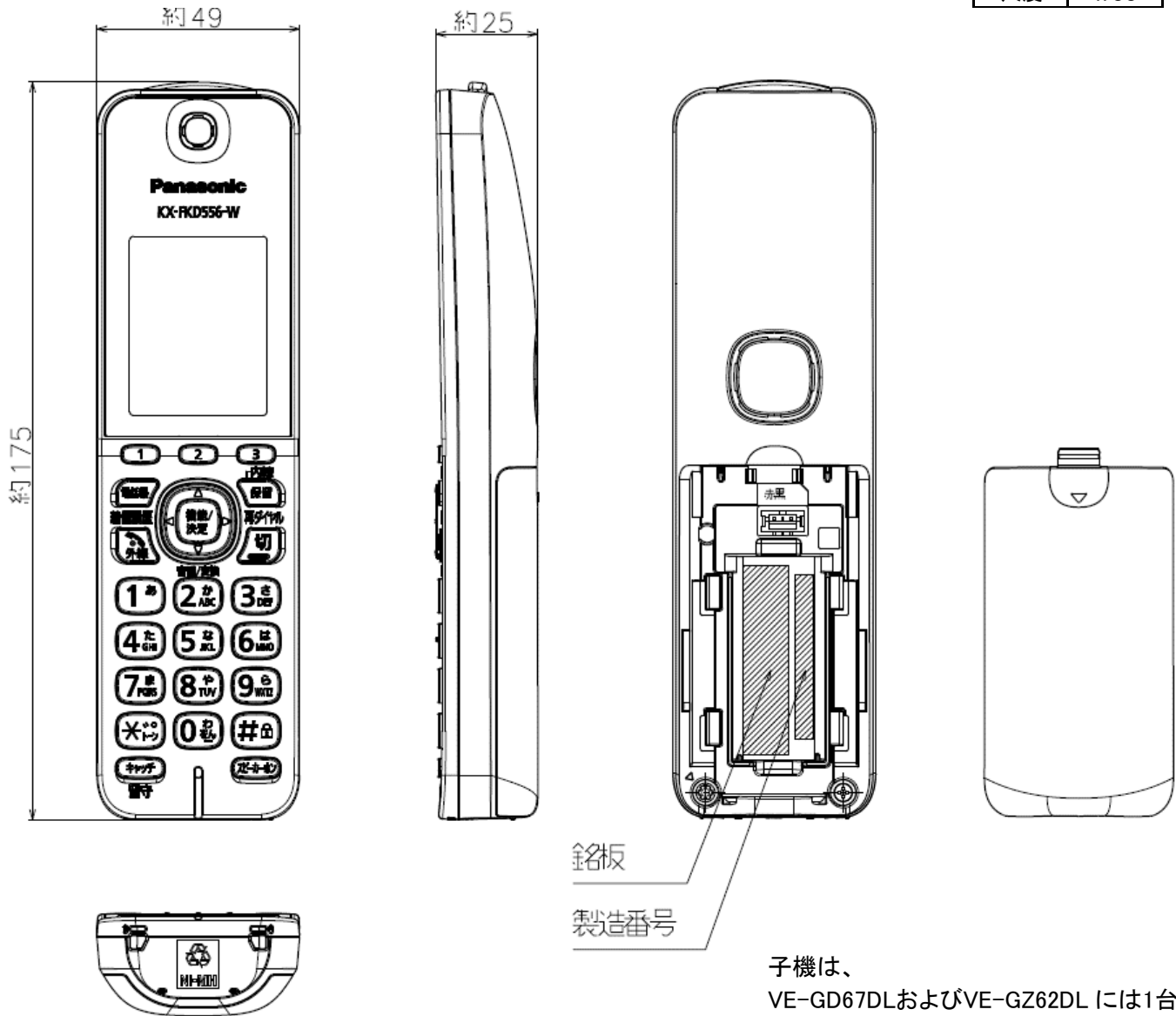

子機は、
VE-GD67DLおよびVE-GZ62DLには1台、
VE-GD67DWおよびVE-GZ62DWには2台
付属しています。

【子機】

電源	専用ニッケル水素電池 (品番:KX-FAN57) DC2.4V 630mAh	使用時間	連続通話時間:約10時間 待受時間 :約150時間 (着信お知らせLEDゆっくり 点滅時:約50時間 *1) (充電完了した状態で、 使用環境温度が20°Cの時)
外形寸法 (高さ×幅 ×奥行)	約175×49×25mm		充電時間
質量	約140g(電池パック含む)		
使用環境	温度5°C~35°C、湿度45%~85%)		
無線通信方式	1.9GHz TDMA-WB		
使用可能距離	約100m / 見通し距離		

*1 待受時間が短くならないように充電中のみ点滅させたり、点滅させないようにできます。

外形寸法図／仕様	
品番	KX-FKD556-W
品名	コードレス電話機(子機)

単位	mm
尺度	free

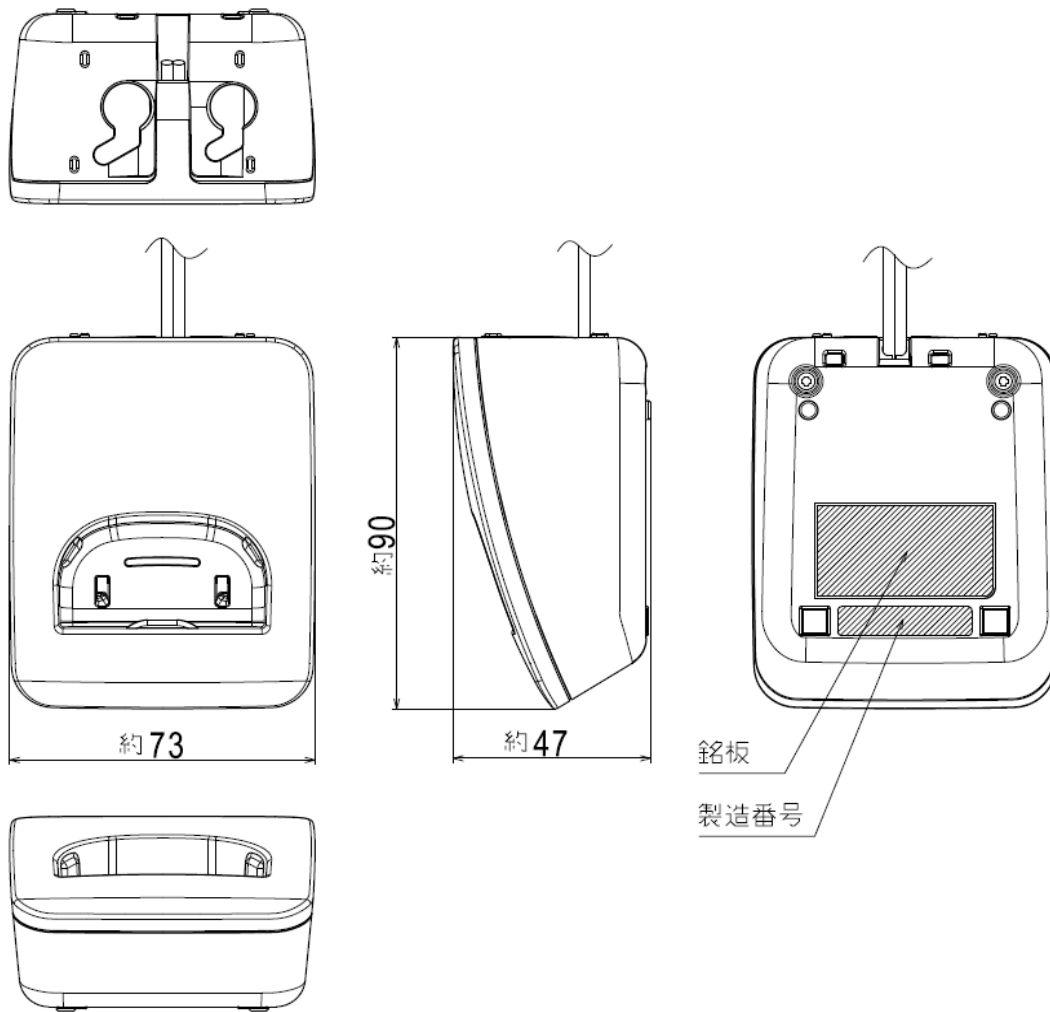

子機用充電台は、
VE-GD67DLおよびVE-GZ62DLには1台、
VE-GD67DWおよびVE-GZ62DWには2台
付属しています。

【子機用充電台】

電源	AC100V(50Hz/60Hz)
消費電力	待機時:約0.2W (子機を充電台から外している時) 充電時:約0.7W
外形寸法 (高さ×幅 ×奥行)	約47×73×90mm
質量	約155g
使用環境	温度5°C~35°C、湿度45%~85%

外形寸法図/仕様

品番	VE-GD67DL-W/DW-W VE-GZ62DL-W/DW-W
品名	コードレス電話機(子機用充電台)