

ACアダプター

単位	mm
尺度	free

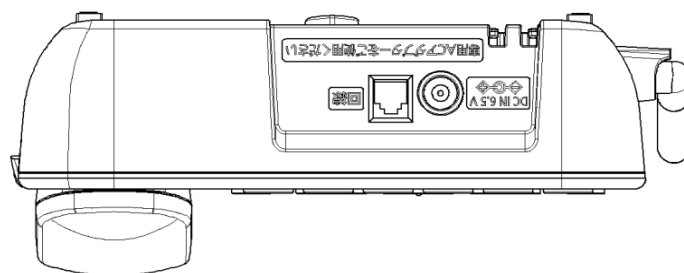

VE-GE10DL/DW-Wの場合、VE-GE10-W
VE-E10DL/DW-Wの場合、VE-E10-W

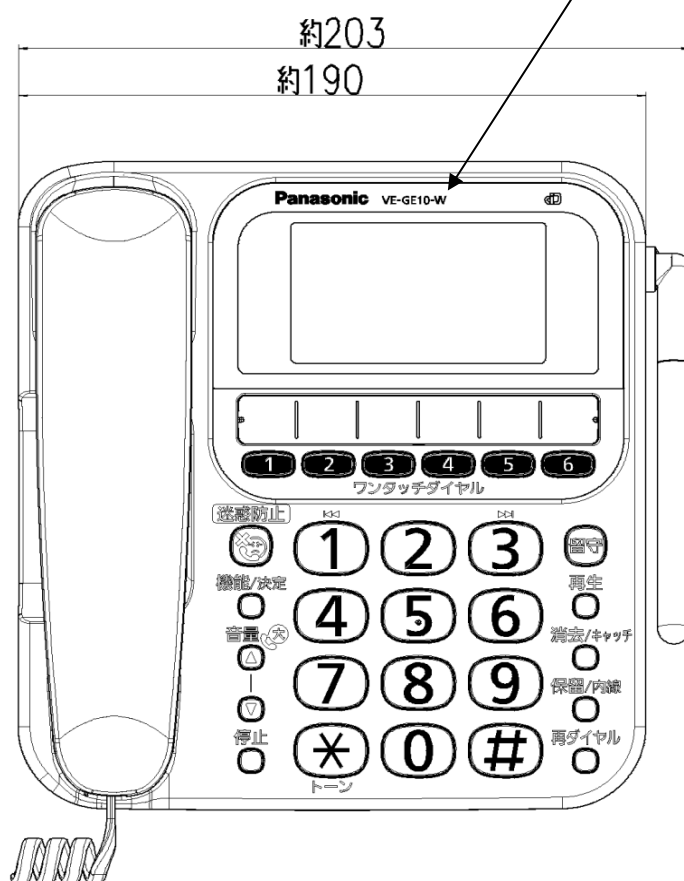
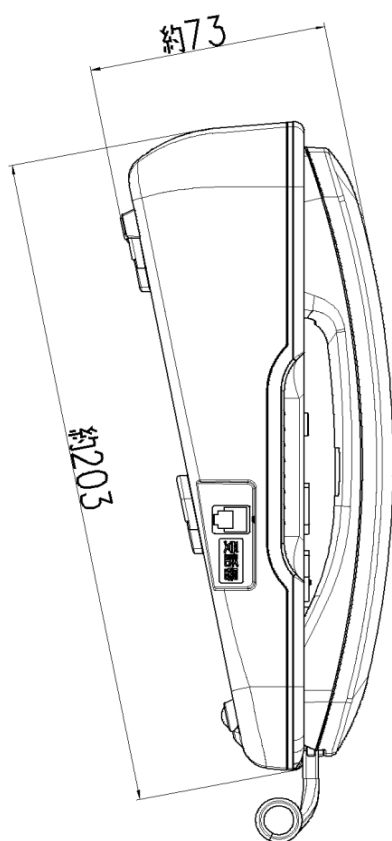

外形寸法 (高さ×幅×奥行)	約 73×190×203 mm (着信お知らせLEDを除く)	電源	ACアダプター : (品番 : PQLV247JP) AC100 V (50 Hz/60 Hz) / (DC6.5 V) (500 mA)
質量	約 650 g	適用回線	電話回線 (ダイヤル回線・プッシュ回線) 新電電 (NCC) 回線
消費電力	待機時 : 約 0.5 W 最大時 : 約 2.5 W	使用環境	温度 5 °C ~ 35 °C 湿度 45 % ~ 85 %
直流抵抗値	350 Ω *1	外観色調	-W(ホワイト)

*1 直流抵抗値が300Ωを超えておりますので、
電話をかけることができない場合は、販売店にご相談ください。

*2 品番
VE-GE10DL, VE-E10DL : 子機 (FKD404-W) 1 台付き
VE-GE10DW, VE-E10DW : 子機 (FKD404-W) 2 台付き

外形寸法図	
品番	VE-GE10DL/DW-W *2 VE-E10DL/DW-W
品名	デジタルコードレス電話機 (親機)

単位	mm
尺度	Free

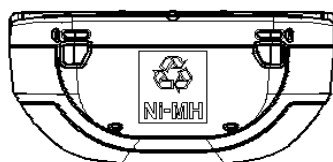
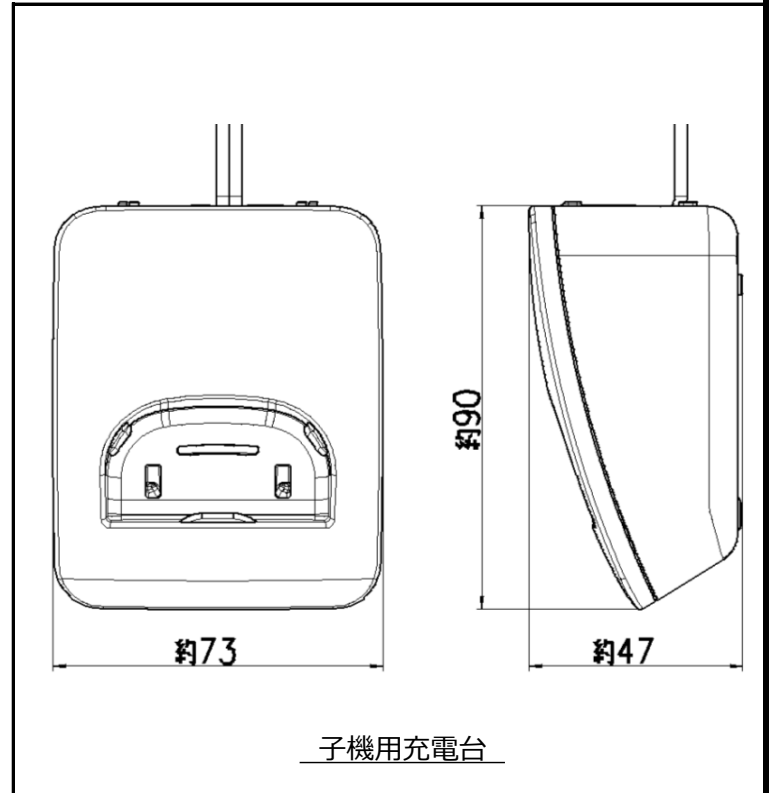
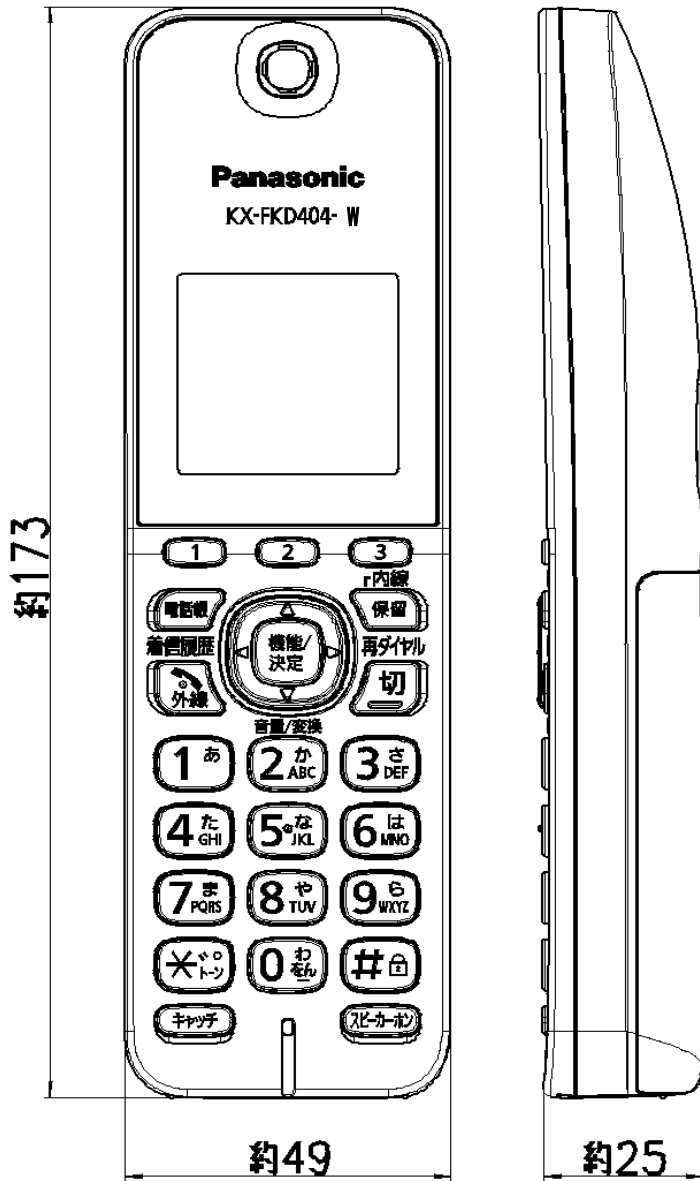

	子機	子機用充電台	使用時間	連続通話時間：約10時間 *1
電源	専用ニッケル水素蓄電池 (品番：KX-FAN57) (DC2.4 V) (630 mAh)	AC100 V(50 Hz/60 Hz)	使用環境	待受時間：約150時間 *1
			無線通信方式	温度5℃～35℃ 湿度45%～85%
			使用可能距離	1.9 GHz TDMA-WB
消費電力		待機時：約0.2 W (子機を 子機用充電台から外しているとき) 充電時：約0.7 W	充電時間	約10時間 *2
			外観色調	約100m/見通し距離
外形寸法 (高さ×幅×奥行)	約173×49×25 mm	約47×73×90 mm		
質量	約140 g (電池パック含む)	約155 g		

- *1 充電完了した状態で、使用環境温度が20℃のとき。
- *2 使用環境温度が20℃、電源電圧がAC100Vのときの時間です。
使用環境温度が低いときや、電源電圧が低いときは、充電時間が長くなります。

仕様/外形寸法図	
品番	KX-FKD404-W
品名	デジタルコードレス電話機 (ハンズフリー子機)