

シグナルセンサー WM-SS100A

概要

- 本機はスマートサウンドプロセッサー（WZ-DS100A：別売品）用の騒音検知器（無指向性）です。
- デパート、銀行、ホテルロビーなどの屋内スペースでの業務放送時に、放送される場所の騒音状況を検知します。

定格

感度	- 5 dB ± 2 dB (0 dB=1 V/Pa, 1 kHz)
最大入力音圧	110 dB SPL以上（4線接続） 94 dB SPL（2線接続）
動作電圧	DC 15 V (WZ-DS100Aより供給)
動作電流	10 mA以下
自己雑音	34 dB SPL以下
周波数帯域	200 Hz ~ 10 kHz
出力インピーダンス	75 ± 30 %

スマートサウンド プロセッサーとの 接続方法	4芯シールド線 (20m以内ならツイストペア線、平行 ビニール線も可)
取付穴加工径	φ70 mm ~ φ84 mm
使用温度範囲	- 10 ~ + 50
湿度範囲	0 ~ 90 %
寸法	103 (直径) × 59.2 (高さ) mm
質量	約 150 g
仕上げ	インテグレートドホワイト (マンセル10Y9/1近似色)

付属品

取扱説明書.....1

外観寸法図

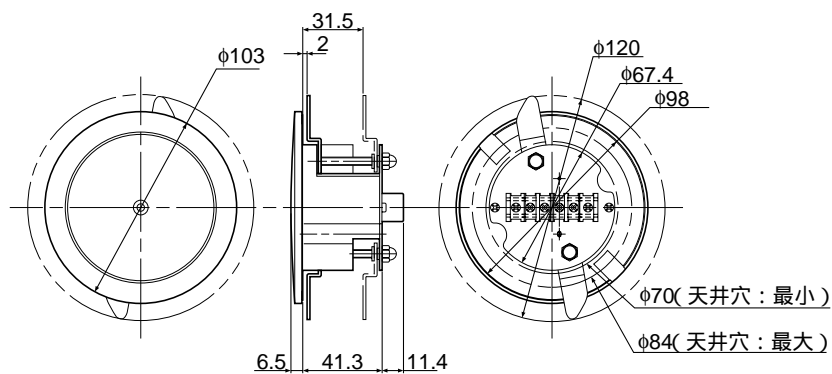

● 取り付け場所について

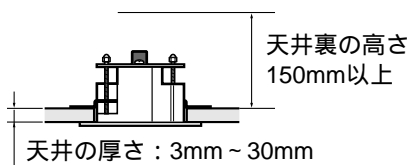

● 端子台仕様（電子バランス方式）

DC15V	電源 (DC 15V)
H	HOT
GND	アース
C	COLD

単位	mm
縮尺	1/4