

レコードプレーヤ卓 WR-LP10

■機器概要

- レコードプレーヤ卓WR-LP10は、卓脚とレコードプレーヤ置台をキットにしたものです。
- 別売のレコードプレーヤSL-1200MK2〔ステレオ(事)扱い〕を設置できます。

■部品構成

卓脚

左脚	1	右側板	1
右脚	1	バインドねじ(M5×10)	4
ビットカバー	1	バインドねじ(M5×20)	6
左側板	1		

レコードプレーヤ置台

置台	1	飾りパネル	1
----	---	-------	---

■機器定格

適合レコードプレーヤ	SL-1200MK2
寸法	630(幅)×717(高さ)×720(奥行)mm (レコードプレーヤ卓のみ)
重量	約38kg
仕上げ	置台：黒色アルファ塗装 卓脚：サンドシルバー塗装

*レコードプレーヤSL-1200MK2〔ステレオ(事)扱い〕

■付属品

工事説明書	1
-------	---

■外観寸法図

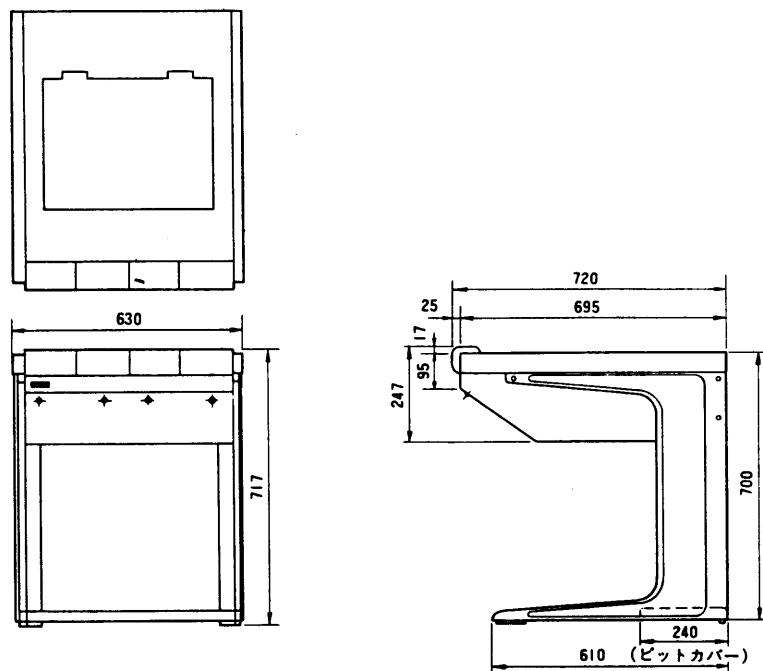

単位	mm
縮尺	1/20