

サンプルレートコンバータカード WR-SRCV

概要

本カードは、オーディオミキサー WR-DA7V（別売品）用のAES/EBU I/Oカード WR-AESSV（別売品）専用のカードです。8チャンネル分のサンプルレートコンバータを搭載しているため、WR-AESSVに装着することにより、AES/EBUのch1/2、3/4、5/6、7/8の各入力にサンプルレートコンバータを挿入することができます。本カードを使用することにより、システム全体のサンプルレートとは異なったサンプルレートの音声信号をWR-DA7Vに入力することができます。また、サンプルレートが同じであっても外部同期機能を持たない機器（例：民生用のCDプレーヤーなど）からの信号も入力することができます。

- サンプルレートコンバータ8ch内蔵（WR-AESSV上のディップスイッチにより、2ch単位でON/OFF切換）
- 変換周波数 32 kHz 48 kHz、44.1 kHz 48 kHz、32 kHz 44.1 kHz、48 kHz 44.1 kHz
- 入力信号のサンプルレートは自動検出（WR-DA7Vの設定不要）

仕様

基本仕様

サンプルレートコンバータ	8ch（2ch単位で、ON/OFF切換）
変換周波数	32 kHz 48 kHz、44.1 kHz 48 kHz、32 kHz 44.1 kHz、48 kHz 44.1 kHz
ダイナミックレンジ	110 dB
寸法	幅 105 mm 高さ 13 mm 奥行き 74 mm
質量	約 40 g

ディップスイッチ

WR-AESSV(別売品)へ装着時	WR-AESSV上のディップスイッチ1～4で設定
-------------------	--------------------------

付属品

基板固定具	4	保証書	1
取扱説明書	1		

外観寸法図

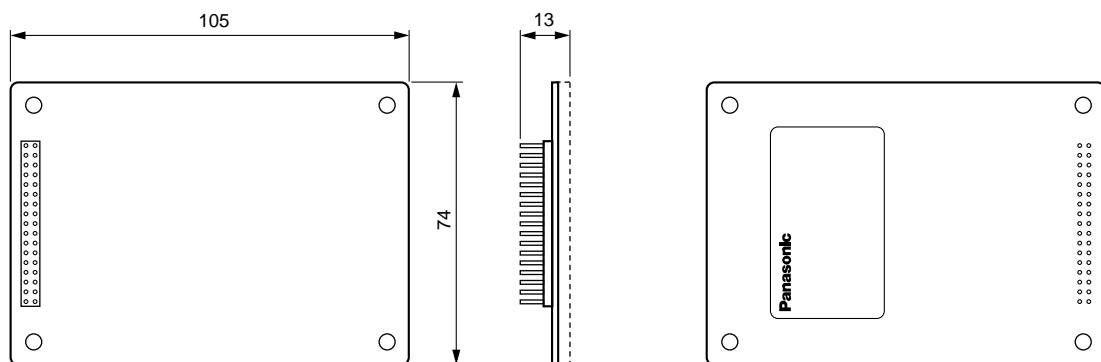

単位	mm
縮尺	1/2