

パイプ取付金具 WV-Q111

■ 概要

本製品は、屋外ハウジング一体型カメラ (WV-CW860) を現地で製作した天井取付金具に取り付けるための取付金具です。

■ 仕様

寸法 : 直径 58 mm×高さ 85 mm
質量 : 約200 g
仕上げ : メラミン焼付塗装 (マンセル5.5Y7.5/0.3近似色)

■ 付属品

カメラ取付ねじ 4
工事説明書 1

■ 外観寸法図

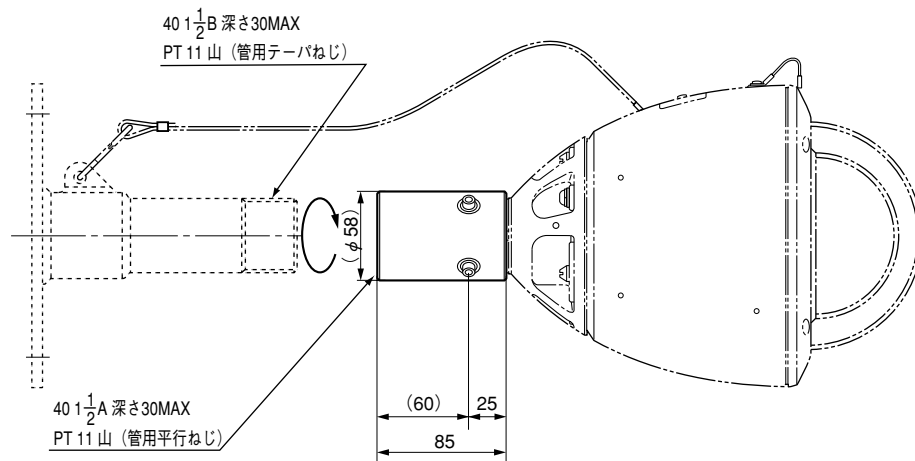

単位	mm
縮尺	1/5