

レクチュアアンプ WX-640

■概要

- 定格出力60W(8Ω負荷)、最大出力85W(8Ω負荷)です。
- オールミキシング方式です。
- 別売のダイバシティワイヤレスチューナユニットWX-D01シリーズを取り付けることにより、ワイヤレスマイクが使用できます。
- 主音量、エコー音量、低音、高音および音声多重バランス調節ができます。
- マイクイコライザつまみで、好みの音質に調節ができ、光るグライコで確認できます。
- エコーノイズを低減させるノイズリダクション回路付きです。
- テープスピード調節(カートリッジ、カセット)ができます。
- 手元を明るく照らすテーブル照明灯付きです。
- 移動に便利なキャスタ付きです。

カートリッジ部

- 8トラックデッキ2台を内蔵しています。
- 4曲、8曲および音声多重のカートリッジテープが使用できます。

カセット部

- 音声多重のカセットテープが使用できます。
- 9曲プログラム選曲機能、1曲頭出し選曲および録音機能付きです。

■定格・付属品

●定格

電源: AC100V 50/60Hz

消費電力: (⊕)122W

163W(60W/8Ω 定格出力時)

226W(80W/4Ω 定格出力時)

定格出力: 60W/8Ω、80W/4Ω

最大出力: 85W/8Ω、115W/4Ω

周波数特性: 100~10,000Hz(マイク入力にて)

S/N比: 60dB以上(マイク入力にて)

残留雑音: 0.5mV以下

マイク1入力: -50dB 600Ω 不平衡

マイク2入力: -62dB(スピーチ)/-52dB(ボーカル)

切換式200Ω~20kΩに適合

不平衡単式ジャック

マイク2入力: -62dB(スピーチ)/-52dB(ボーカル)

切換式200Ω~20kΩに適合

不平衡単式ジャック

テープ再生入: -22dB 20kΩ 不平衡

ピンジャック×2

(並列接続になっています。)

ライン出力: 0dB 10kΩ 不平衡

テープ録音: ピンジャック×2

(並列接続になっています。)

外部スピーカ: インピーダンス8Ω

(内部スピーカ入/切スイッチ付き)

使用スピーカ: ウーハ(低音用):1個

ツイータ(高音用):1個

カートリッジ部(2台内蔵)

トラック方式: 8トラック2チャンネル

音声多重/モノラル: 4曲

8トラック1チャンネルモノラル: 8曲

4曲[4]または

8曲[⁸A]、[⁸B]切換式

テープ速度: 9.5cm/秒

速度調節範囲: 約±10%

ワウフラック: 0.35% RMS以下

早送り: 定格速度約3.5倍

カセット部

トラック方式: 4トラック2チャンネル音声多重/モノラル

録音方式: 交流バイアス式

テープ速度: 4.8cm/秒

速度調節範囲: 約±10%

ワウフラック: 0.1% WRMS以下

音質調節

テープ(カートリッジ、カセットおよびテープ再生入力):

低音: 100Hz±10dB

高音: 10kHz±10dB

マイク: 125Hz、250Hz、500Hz、1kHz

2kHz、4kHz、8kHz±12dB

エコー方式: BBD電子式(ノイズリダクション付き)

スペクトラムグラフィックディスプレイ部

スペクトラムグラフィックディスプレイ:

マイク、マイク/テープ選択式

(感度切換スイッチ付き、×1、×10)

周波数7ポイント、10点レベル表示

出力オーバー: 定格出力オーバー時点灯表示

テーブル照明: 10W2灯スイッチ付き

テーブルマイク(付属): -69dB 600Ω 平衡(単一指向性ECM)

寸法: 750(幅)×1095(高さ)×530(奥行)mm

重量: 約50kg

仕上げ: 白色塗装

*インピーダンス4Ωとは「内部スピーカ+外部スピーカ」の場合です。

●付属品

テーブルマイク(ウインドスクリーン付き)……………1

■外観寸法図

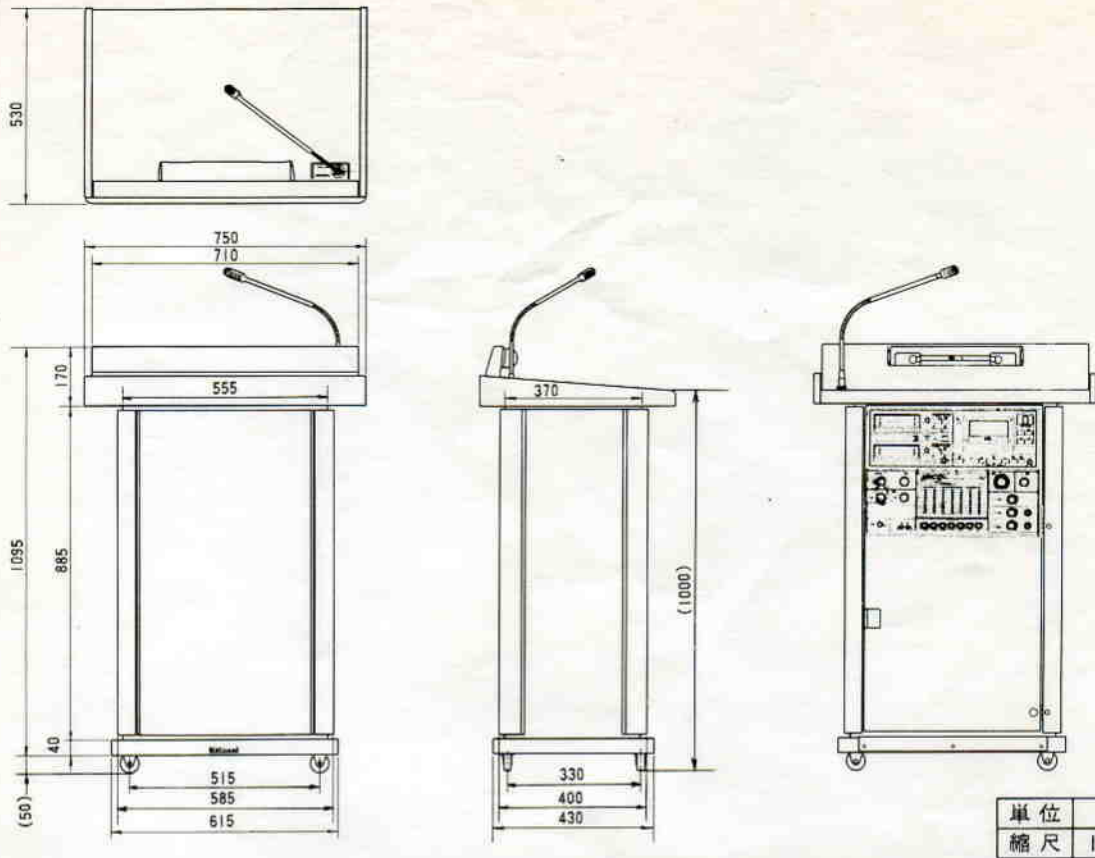

■ブロックダイアグラム

