

## アンテナ用フィルター

### 工事説明書

品番 **W2-CHX50**

N0497-5010

A8QA4605FN

このたびは アンテナ用フィルターをお買い上げいただきまことにありがとうございました。

工事を行う前に、この説明書よくお読みのうえ、正しくお使いください。そのあと保存し、必要なときにお読みください。

本製品は パナソニック ワイヤレスアンテナWX-4950,4950A専用です。WX-4950,4950Aのベースプレートと交換し、BNCコネクタでアンテナ用同軸ケーブルに接続することによって、電灯器具等の電源をON-OFFした場合に同軸ケーブルに飛びこむ外来ノイズを低減できます。

#### ご注意

本製品を取り付けると、防塵、防水性能が損なわれますので屋外に設置するアンテナには使用しないでください。

## 安全上のご注意

必ずお読み ください

お使いになる人や他の人への危害、財産への損害を未然に防止するため、必ずお守りいただくことを、次のように説明しています。

■表示内容を無視して誤った使い方をしたときに生じる危害や損害の程度を、次の表示で区分し、説明しています。



### 警告

この表示の欄は、「死亡または重傷などを負う可能性が想定される」内容です。

■お守りいただく内容の種類を、次の絵表示で区分し、説明しています。



この絵表示は、してはならない「禁止」の内容です。



この絵表示は、必ず実行していただく「強制」の内容です。

# 安全上のご注意

必ずお読み ください

## 警告

### 工事は販売店に依頼する



工事には、技術と経験が必要です。火災、感電、けが、器物損壊の原因となります。

- 必ず販売店に依頼してください。

### 異物を入れない



禁止

水や金属が内部に入ると、火災の原因となります。

- ただちに使用を中止し、販売店にご連絡ください。

### 分解しない、改造しない



分解禁止

火災やけがの原因となります。

- 修理や点検は販売店にご連絡ください。

### ねじや固定機構はしっかり締め付ける



締め付けがゆるむと落下などでけがの原因となります。

### 定期的に点検する



金具やねじがさびると、落下などでけがの原因となります。

- 点検は販売店に依頼してください。

## 取り付けかた

静電気にご注意ください。

故障の原因となりますので、作業を始める前にラックなどの金属物に触れるなどし、人体や衣類に帯電している静電気を必ず除去してください。

### 1 アンテナWX-4950又は4950Aのアンテナケースを外す。

設置済のアンテナに取り付ける場合は、取り外してください。

- ①化粧カバーを外す。  
化粧カバー取付ねじをゆるめ化粧カバーを外します。

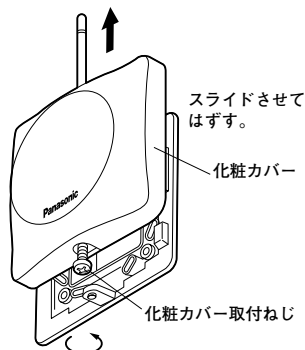

### ②アンテナケースを外す。

WX-4950の場合はアンテナケース取り付けねじ4本をゆるめ、アンテナケースを矢印の方向へ引くと外れます。

WX-4950Aの場合はアンテナケースを矢印の方向へ引くと外れます。

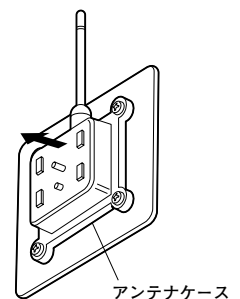
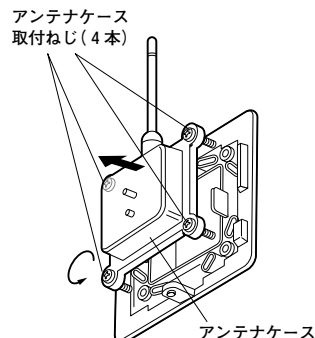

# 取り付けかた

## 2 アンテナ用同軸ケーブルの先端にBNCコネクタを取り付ける。

BNCコネクタは、市販のものをご用意します。(下記接続例は5C-2Vケーブル用です)

- ①BNCコネクタに付属されているケーブル保護ゴムを同軸ケーブルに通し、ケーブル外被を約13.5mm切り取る。



- ②シールドをほぐし、等分によじる。

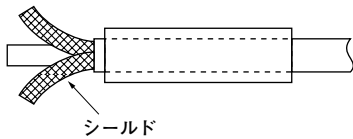

- ③絶縁体を末端から約5mmのところまで切り取る。

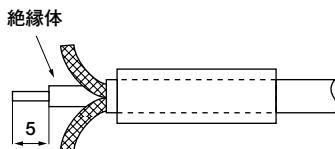

- ④シールドを内部シェルに挿入しやすいようにつぶし、絶縁体外径より約5mm残して切り取る。

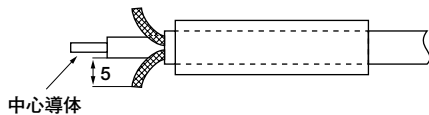

- ⑤内部シェルにケーブルを挿入する。

- シールドを内部シェルのハンダ付け穴(2箇所)に挿入します。
- ケーブルの中心導体をコネクタ側の中心導体溶剤カップの穴に完全に挿入します。
- 図のようにシェルと中心導体をそれぞれハンダ付けします。

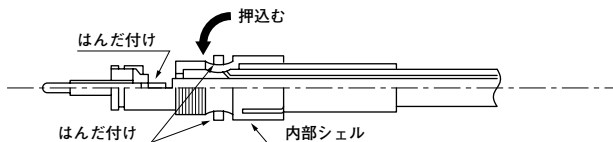

- ⑥ケーブルを接続した内部シェルをコネクタ本体にねじ込んだ後、締め付けナットで固く締め付ける。

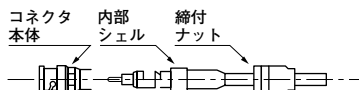

## 3 アンテナ用フィルターを取り付ける。

- ①本製品のTMPコネクタを1-②で取り外したアンテナケースに接続し、アンテナケース取付ねじ4本で固定する。(WX-4950Aの場合は本機付属のねじ4本を使用する。)

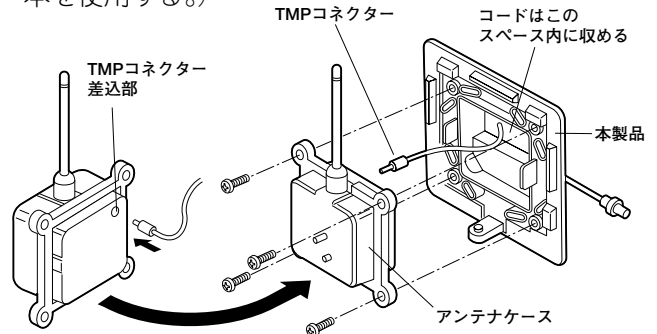

- ②アンテナ用同軸ケーブルのBNCコネクタを接続する。

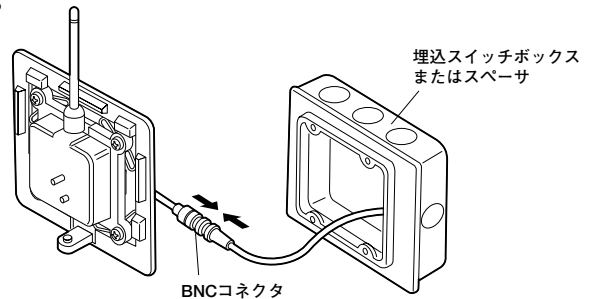

- ③BNCコネクタ接続部を埋込みスイッチボックスまたはスペーサー(WX-4950,4950A付属)の内部に押し込む。

- ④アンテナ用フィルターをベースプレート取付ねじ4本で取り付ける。

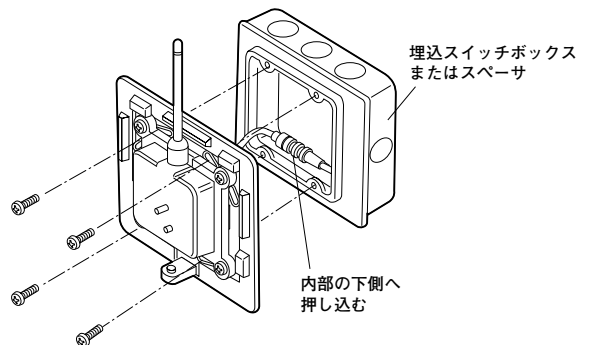

## 4 化粧カバーを取り付ける。

- 1-①の逆の手順で取り付け、化粧カバー取付ねじ1本で固定します。

# 仕様

電源電圧	: 12 V (入力同軸ケーブルに重畳、入出力通過型)	入出力インピーダンス	: 50 Ω ~ 75 Ω
消費電流	: 約 3mA	寸法	: 120(幅)×44(高さ)×120(奥行き) mm
周囲温度	: -10 °C ~ +50 °C	質量	: 100 g
通過周波数帯	: 260 MHz帯 45 MHz帯	仕上げ	: AES樹脂OAアイボリー色 マンセル6.5Y7.8/0.9近似色
通過損失			
260 MHz	: -3 dB		
45 MHz	: 0 dB		

# 付属品

アンテナケース取付ねじ .....4

■当社製品のお買物・取り扱い方法・その他ご不明な点は下記へご相談ください。

パナソニック システムお客様ご相談センター

フリーダイヤル

パナハ ヨイワ



**0120-878-410**

受付：9時～17時30分（土・日・祝祭日は受付のみ）

ホームページからのお問い合わせは <https://sec.panasonic.biz/solution/info/>

## ご相談窓口における個人情報のお取り扱いについて

パナソニック株式会社および関係会社（以下「当社」）は、お客様の個人情報やご相談内容をご相談への対応や修理、その確認などのために利用し、その記録を残すことがあります。また、折り返し電話をさせていただくために、ナンバーディスプレイを採用している場合があります。当社は、お客様の個人情報を、適切に管理し、修理業務等を委託する場合や正当な理由がある場合を除き、第三者に提供しません。お問い合わせはご相談された窓口にご連絡ください。

便利メモ おぼえのため 記入されると 便利です	お買い上げ日	年	月	日	品番	W2-CHX50
	販売店名	電話 ( )	—			

## パナソニック システムネットワークス株式会社

〒153-8687 東京都目黒区下目黒二丁目3番8号