

工事キット 取扱説明書

品番 **WX-AZ910**



※WX-T3400を取り付けた状態です。

- このたびは、工事キットをお買い上げいただき、まことにありがとうございました。
本キットは、ワイヤレスマイクロホン WX-T3400の天井取付専用の工事キットです。
- この取扱説明書をよくお読みのうえ、正しくお使いください。そのあと保存し、必要なときにお読みください。

安全上のご注意

必ずお守りください

お使いになる人や他の人への危害、財産への損害を未然に防止するため、必ずお守りいただくことを、次のように説明しています。

- 表示内容を無視して誤った使い方をしたときに生じる危害や損害の程度を、次の表示で区分し、説明しています。



警告

この表示の欄は、「死亡または重傷などを負う可能性が想定される」内容です。

- お守りいただく内容の種類を、次の絵表示で区分し、説明しています。



このような絵表示は、してはいけない「禁止」の内容です。



この絵表示は、必ず実行していただく「強制」の内容です。

安全上のご注意

必ずお守りください

警告

工事は販売店に依頼する



工事には技術と経験が必要です。
けが、器物損壊の原因となります。

指定の機器以外は取り付けない



落下などでけがの原因となります。

禁止

取り扱い上のお願ひ

- ワイヤレス受信機とワイヤレスマイクロホンの接続ケーブルは、AWG22(φ0.3 mm)～AWG20(φ0.5 mm)の2芯シールド線を使用してください。細い線材や単線を使用した場合、接続距離が長いと外来ノイズなどの影響を受けやすくなったり、線路抵抗で電圧降下を起こし十分な性能を発揮しないことがあります。
- ワイヤレスマイクロホン WX-T3400を取り付ける際は、乾電池や充電電池パックを装着しないでください。マイクロホンの電源は、ワイヤレス受信機 WX-R8600, WX-R8601から供給されます。誤って乾電池または充電電池パックを装着した場合、液漏れで機器を損傷する場合があります。
- ワイヤレスマイクロホンを本キットのアタッチメントに取り付ける際は、アンテナを最後まで伸ばしてください。伸縮途中で使用した場合、性能が劣化します。
また、アンテナ部分がアタッチメントの金属部分に接触しないように注意し、まっすぐ取り付けてください。アンテナと金属部が接触するとノイズが発生したり、電波の到達距離が短くなります。
- 本キットに取り付けたワイヤレスマイクロホン WX-T3400と、ワイヤレス受信機 WX-R3100、R3101の使用距離は、屋内で約20mです。この距離は、天井の低さ、周囲の障害物により低下します。
極力、ワイヤレス受信機の近くで見やすく、天井の高い位置に取り付けてください。
- 雑音が多いときは、次の点にご注意ください。
 - ・本キットに取り付けたワイヤレスマイクロホンと、ワイヤレス受信機は極力近づけて使用してください。そのときの距離は2～10mにしてください。なお、ワイヤレスマイクロホンから1m以内に近づきますと、使用していないチャンネルへの飛び込みや混信など誤動作することがあります。
 - ・本キットに取り付けたワイヤレスマイクロホンは、デジタル機器や高周波雑音の出る機器などから、できるだけ離して設置してください。(5m以上)

商品構成

アタッチメント×1

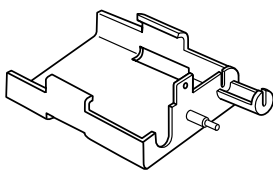

天井取付金具×1

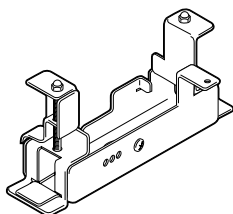

端子台×1

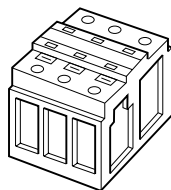

接続コード×1

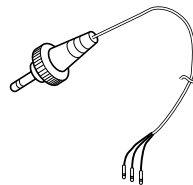

バインド小ねじM3 x 6
×1



天井取付パネル×1



型紙×1

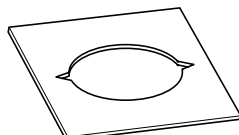

取り付けかた

- 1** 型紙(付属品)を天井にあて、φ120の穴をあける天井にマーキング部のしるしもつけてください。

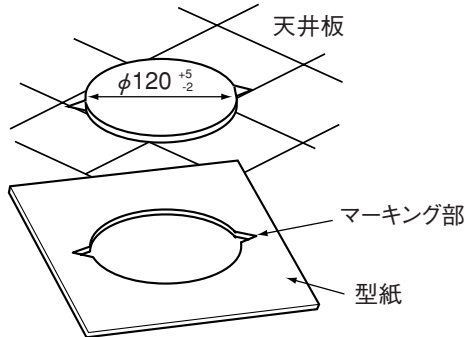

- 2** マイクロホンの内部スイッチを設定する
電池カバーを開け、マイク利得設定スイッチを「LO」、マイク感度切換スイッチを「SENS1」に設定します。また、グループ・チャンネルスイッチは、ワイヤレス受信機と合わせてください。

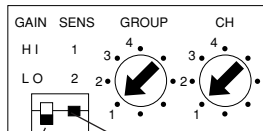

マイク利得設定スイッチ マイク感度切換スイッチ

お願い

マイク利得設定スイッチとマイク感度切換スイッチを他の設定にすると音がひずむ場合があります。必ず上記のとおり設定してください。

- 3** 接続コードを取り付ける
マイクロホンのプラグカバーを外し、接続コードを取り付けます。

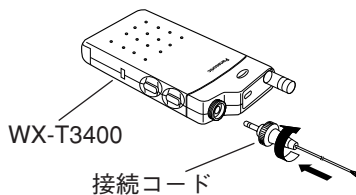

- 4** 天井取付金具に端子台を取り付ける

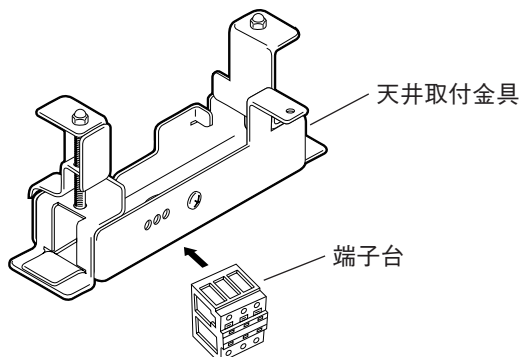

- 5** マイクロホンを取り付ける
アンテナは必ず最後まで伸ばしてください。

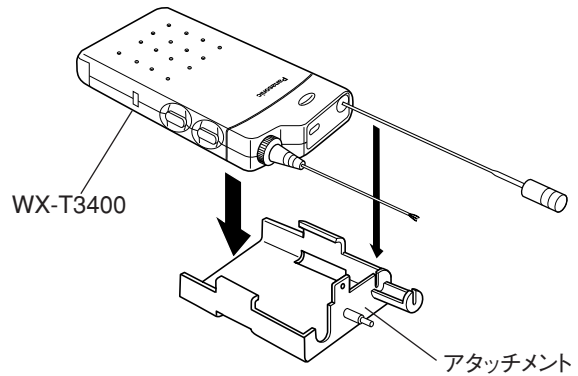

- 6** 接続コードを端子台に差し込む

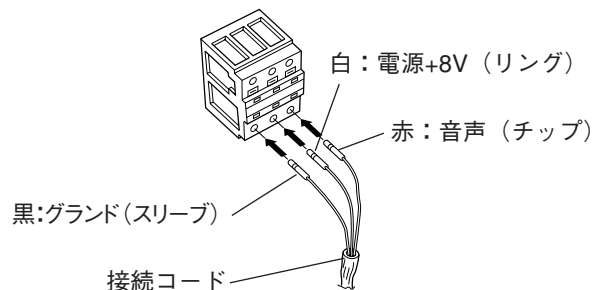

- 7** 手順5のアタッチメントを天井取付金具に付属のねじで固定する

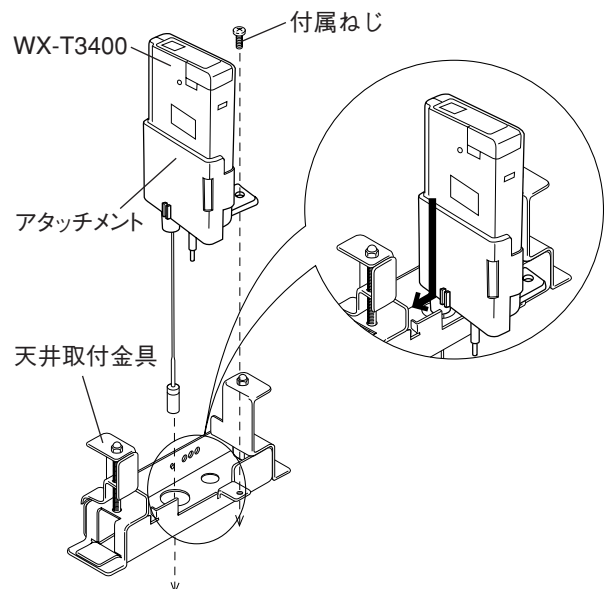

(次ページへつづく)

取り付けかた

- 8** 受信機からの接続ケーブルを端子台に差し込む
マイクロホンからの接続コードの信号線とあわせて差し込んでください。

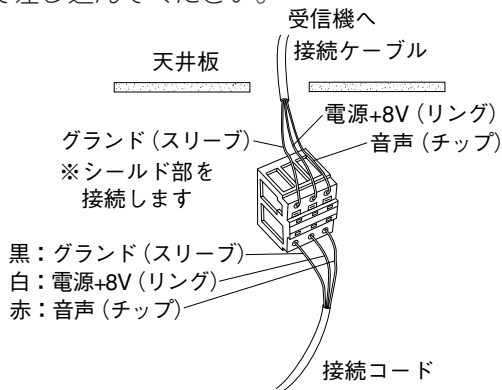

- 9** アンテナを金具ごと天井の穴にとおす

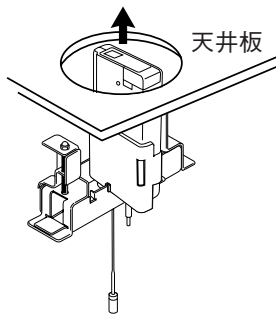

- 10** 天井に取付金具(アンテナ)を固定する
天井板締付ねじ(2本)を右にまわすと、押え金具が天井板をはさみこみます。
手順1で天井につけたマーキング部のしるしに合わせて固定してください。

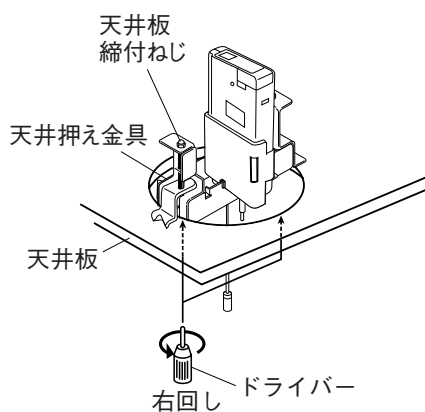

- 11** パネルを取り付ける
パネル裏側の爪部を天井取付金具に差し込みます。

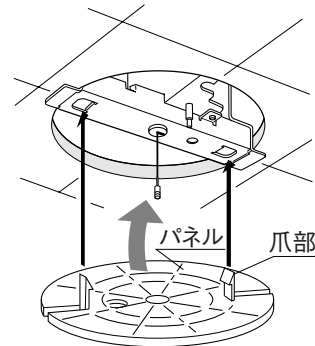

●アンテナの外しかた

- 1** 天井取付パネルを外す
天井取付パネルの溝部にマイナスドライバーを差し込んで下側に引き、天井取付パネルを外します。
溝部は側面両側にあります。

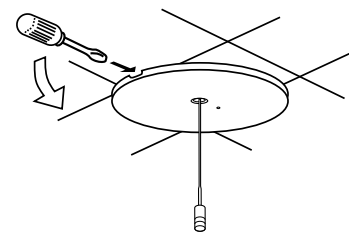

- 2** 天井板締付ねじ(2本)をゆるめ、天井取付金具ごと天井から外す

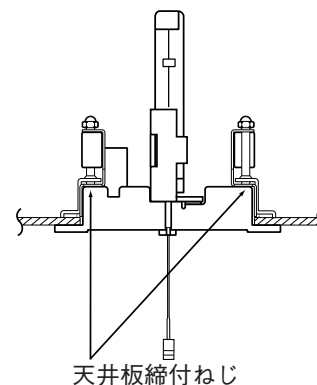

便利メモ おぼえのため 記入されると 便利です	お買い上げ日	年	月	日	品番	WX-AZ910
	販売店名	電話 ()	-			

パナソニック システムネットワークス株式会社

〒153-8687 東京都目黒区下目黒二丁目3番8号

電話 フリーダイヤル 0120-878-410