

# Panasonic

取付ガイド

---

HD/SD SDI入力ボード

品番 **AG-YA600G**

AG-YA600G を取り付ける際は、必ず販売店にご相談ください。

- 本ボードを装着することにより〈SDI OUT/IN (OP)〉端子より入力したSDI信号の記録が可能になります。
- 本機を誤って装着すると、火災・感電やその他の事故により、けがをしたり周辺の物品に損害を与えたりすることがあります。危険を避けるため、装着はサービストレーニングを受けた技術者にご依頼ください。
- ご使用にあたっては、カメラレコーダーに付属の取扱説明書をよくお読みください。

#### **本書内のイラストについて**

- カメラ本体などのイラストは、実際とは異なることがあります。

#### **同梱品**

- 取付ねじ x 3本
- SDIケーブル 1本
- クランパー 1個

# カメラレコーダーへの取り付け

- 1 カメラレコーダーの電源がOFFになっていることを確認してください。バッテリー、あるいはDC IN端子に入力がないことを確認してください。

## サイドLパネルの取り外し

- 2 カメラレコーダーの正面から見て左側面（サイドLパネル）のねじを7箇所外します。

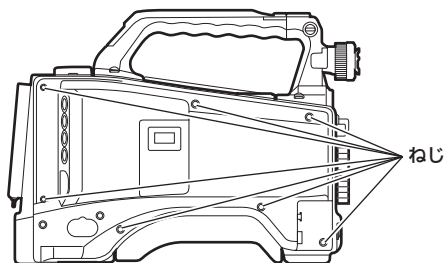

- 3 サイドLパネルを外します。サイドLパネルを外したときにSDIケーブルおよびコネクタに負荷がかからないようにお気を付けください。

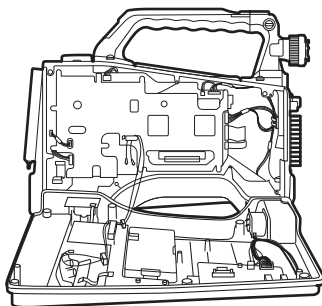

## 本ボードの取り付け

- 4 LSIDE\_RELAY基板のコネクタ位置と本ボードのコネクタの位置が合うように差し込んで取り付けを行います。

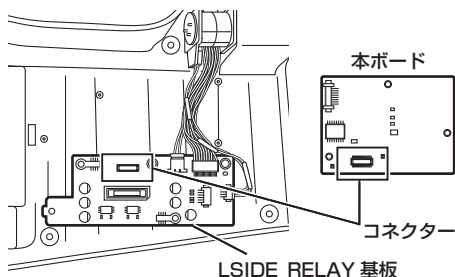

- 5 同梱しているねじで3箇所留め、本ボードを固定します。

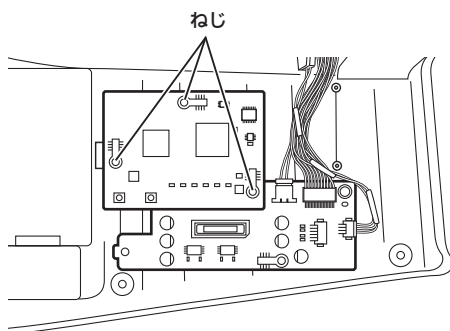

- 6 付属のクランパーをLSIDE\_RELAY基板に下図のように取り付けてください。

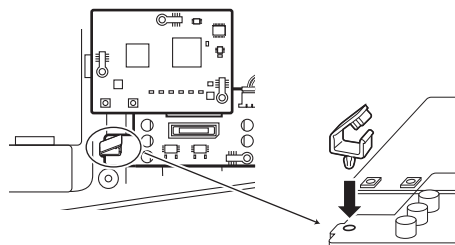

## SDIケーブルの取り付け

- 7 クランパー 2箇所 (丸印) のロックを外して、MAIN基板のJK1800端子 (a) に接続されているSDIケーブル (緑タグ) を外します。

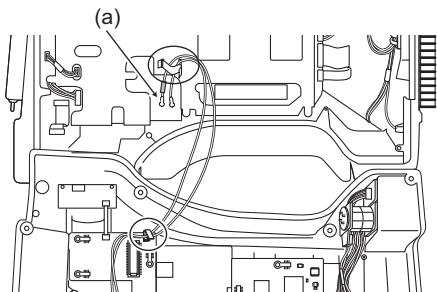

- 8 7でSDIケーブルを外したJK1800端子 (a) に付属のSDIケーブル (赤タグ) を取り付け、下図のように3箇所のクランパーを通して本ボードのJK201端子 (MAIN表示側端子) (b) に取り付けをします。

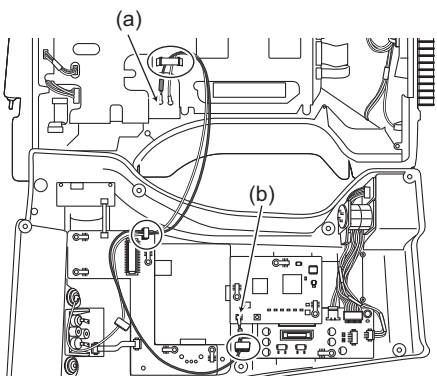

- 9 7で取り外したSDIケーブル (緑タグ) を下図のように点線 (2箇所) 内にかからないように引き直し本ボードのJK200端子 (REAR表示側端子) (c) に取り付けます。余分なケーブルはETHERNET\_CN基板 (d) の下の方に収めてください。ケーブル処理後、3箇所のクランパー (丸印) をロックしてください。

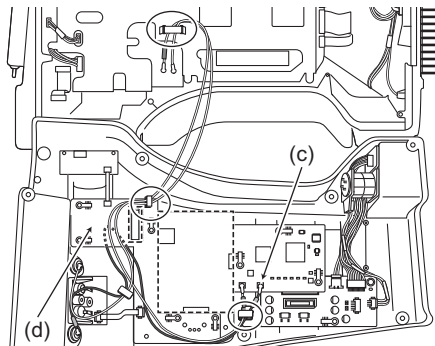

## サイドパネルの取り付け

- 10 サイドパネルの取り付けを行い、外したねじで7箇所固定します。(このとき、MAIN基板からの2本のSDIケーブルはコネクタの横のみぞにはわせるようにしてください。)

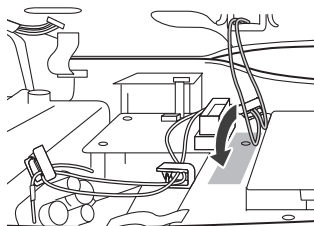

### NOTE

- 取付けの際はケーブルを本体に挟み込まないようにお気をつけください。
- 本ボードが斜め差しになっている場合、カメラレコーダーが記録障害などを起こす場合があります。