

Panasonic

オーディオ 4CH カメラアダプター

AJ-CA910

取扱説明書

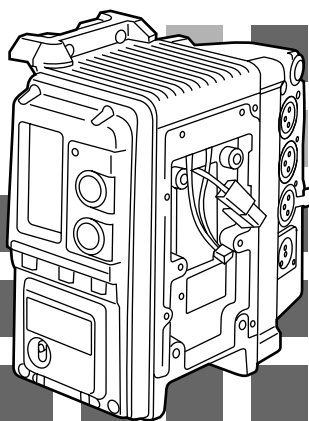

保証書別添付

保証書は、必ず「お買い上げ日・販売店名」等の記入をお確かめのうえ、お受け取りください。

製造番号は、品質管理上重要なものです。お買い上げの際は、製品本体と保証書の製造番号をお確かめください。

ご使用前に本誌をよくお読みのうえ、正しくお使いください。そのあと大切に保管し、わからないときは再読してください。

目次

対応モデル	2
定格	2
安全上のご注意	3
各部の名称と機能	10
カメラへの取り付け	12
アフターサービスについて	14

対応モデル

カメラレコーダー

- AJ-D910WA、AJ-D900W、AJ-D900WA、
AJ-PD900W、AJ-PD900WA

定格

電源 : DC 12V (11V ~ 17V)
消費電力 : 5 W

 は安全項目です。

動作周囲温度 :

0 ~ + 40

保存温度 :

- 20 ~ + 60

動作周囲湿度 :

85%以下 (相対湿度)

音声サンプリング周波数 :

48 kHz (ビデオに同期)

音声量子化 :



16 ビット

安全上のご注意



必ずお守りください

お使いになる人や他の人への危害、財産への損害を未然に防止するため、必ずお守りいただくことを、次のように説明しています。

表示内容を無視して誤った使い方をしたときに生じる危害や損害の程度を、次の表示で区分し、説明しています。

	警告	この表示の欄は、「死亡または重傷などを負う可能性が想定される」内容です。
	注意	この表示の欄は、「傷害を負う可能性または物的損害のみが発生する可能性が想定される」内容です。

お守りいただく内容の種類を、次の絵表示で区分し、説明しています。(下記は、絵表示の一例です。)

	このような絵表示は、気をつけていただきたい「注意喚起」内容です。
	このような絵表示は、してはいけない「禁止」内容です。
	このような絵表示は、必ず実行していただく「強制」内容です。

安全上のご注意

必ずお守りください

設置について



警告

不安定な場所に置かない！



落ちたり、倒れたりしてけがの原因となります。

禁止

水場に設置しない！



火災・感電の原因となります。

水場使用禁止

ぬれた手で、プラグの抜き差しはしない！



感電の原因となります。

禁止

確実に固定する



外れると、落下したりしてけがの原因となります。

安全上のご注意

必ずお守りください

使用方法について



警告

本機を改造しない！



火災・感電の原因となります。

分解禁止

水場で使用しない！



火災・感電の原因となります。

水場使用禁止

本機の裏ぶた・キャビネット・カバーなどを外さない！



感電の原因となります。

分解禁止

- 点検・整備・修理は、お買い上げの販売店に、ご依頼ください。

機器が濡れたり、水が入らないようにする！



火災・感電のおそれがあります。

禁止

雨天・降雪・海岸・水辺での使用は、特にご注意ください。

プラグは、根元まで確実に差し込む！



感電の原因になります。

機器の開口部から異物を差し込んだり、落とし込んだりしない！



火災・感電のおそれがあります。

禁止

表示された電源電圧以外は、使用しない！



火災・感電のおそれがあります。

禁止

異常時の処理について



警告

本機を落としたり、破損した場合は、電源スイッチを切り、バッテリーを外す！



そのまま使用すると、火災・感電を起こすおそれがあります。

本機の内部に水などが入った場合は、電源スイッチを切り、バッテリーを外す！



そのまま使用すると、火災・感電を起こすおそれがあります。

本機の内部に異物が入った場合は、電源スイッチを切り、電源バッテリーを外す！



そのまま使用すると、火災・感電を起こすおそれがあります。

- お買い上げの販売店に、ご依頼ください。

煙が出ている、変なにおいや音がするなどの異常状態の場合は、プラグを抜く！



火災・感電の原因となります。

- お買い上げの販売店に、修理をご依頼ください。

コードが傷んだ場合は、交換を依頼する！



そのまま使用すると、火災・感電を起こすおそれがあります。

- お買い上げの販売店に、ご相談ください。

安全上のご注意

必ずお守りください

乾電池/バッテリー
について



警告

乾電池/バッテリーを分解・加熱しない！
火中・水中に投げ入れない！



禁止

ショートや破裂、液漏れなどを起こし、けが・やけどをするおそれがあります。

乾電池/バッテリーは、極性（+，-）を正しくつなぐ！



間違えると、乾電池の破裂、液漏れにより、火災・けが、周囲の汚染原因となります。

安全上のご注意

必ずお守りください

設置について



注意

油煙や湯気が当たる場所に置かない！



火災・感電の原因となることがあります。

禁止

ぬれた手でプラグを抜き差ししない！



感電の原因となることがあります。

禁止

湿気やほこりの多い場所に置かない！



火災・感電の原因となることがあります。

禁止

プラグを抜くときは、コードを引っ張らない！



コードが傷つき、火災・感電の原因となることがあります。

禁止

- 必ずプラグを持って抜いてください。

乾電池/バッテリーについて



注意

指定外のバッテリーは使用しない！



バッテリーの破裂・液漏れにより、火災・けがの原因となるおそれがあります。

禁止

1年に1度ぐらいは、販売店に内部の掃除の相談を！



本機の内部にほこりがたまったまま、使用し続けると、火災・故障の原因となることがあります。

安全上のご注意

必ずお守りください

使用方法について



注意

本機の上に重い物を置かない！



バランスがくずれて、落下し、けがの原因となります。

禁止

本機に乗らない！



倒れたり、壊れたりし、けがの原因になります。

禁止

専用 AC アダプター以外は、使用しない！



定格外の AC アダプターを使用すると、火災の原因となることがあります。

禁止

お手入れについて



注意

お手入れの際は安全のため、電源スイッチを切り、バッテリーをはずす！



火災・感電の原因となることがあります。

1年に1度ぐらいは、販売店に内部の掃除の相談を！



本機の内部にほこりがたまったまま、使用し続けると、火災・故障の原因となることがあります。

各部の名称と機能

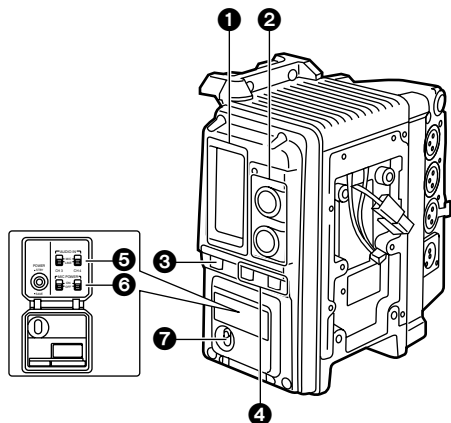

① 音声 CH 3/CH 4 レベルメータ

② AUDIO LEVEL CH 3/CH 4 (音声チャンネル 3/4 録音レベル調整) つまみ
AUDIO SELECT CH 3/CH 4 スイッチ ④ を「MAN」にすると、これらのつまみで音声チャンネル 3・4 の録音レベルが調整できます。

③ MONITOR SELECT (音声チャンネル選択) スイッチ

AUDIO OUT 端子や PHONES 端子から出力される音声チャンネルを切り替えます。

CH 3 : 音声 CH 3 信号を出力します。

CH 4 : 音声 CH 4 信号を出力します。

ST/MIX : AUDIO OUT 端子に音声 CH 3 と CH 4 のミックス信号を出力します。

PHONES 端子には、ステレオの音声信号を出力します。

④ AUDIO SELECT CH 3/CH 4 (音声チャンネル 3/4 自動/手動レベル調整切り替え) スイッチ

音声チャンネル 3・4 の録音レベルを調整する方法を選びます。

AUTO : 自動調整

MAN : 手動調整

⑤ AUDIO IN CH 3/CH 4 (音声入力切り替え) スイッチ

音声チャンネル 3・4 に録音する入力信号を選びます。

MIC : マイク入力からの音声信号を録音します。

LINE : オーディオ機器からの音声入力信号を録音します。

⑥ MIC POWER CH 3/CH 4 (マイク電源切り替え) スイッチ

AUDIO IN CH 3/CH 4 端子に接続したマイクへの電源供給を選びます。

ON : ファントムマイク用の電源 (+48V) を供給します。

OFF : 電源を供給しません。

⑦ POWER (電源) スイッチ

カメラアダプターの電源を制御します。

STBY : カメラ側の電源スイッチに連動して電源を制御します。

SAVE : カメラ側の電源スイッチに関係なく、カメラアダプターの電源を OFF にします。

各部の名称と機能

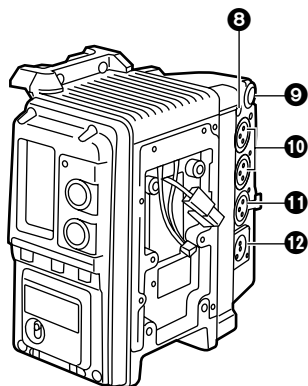

⑧ PHONES (ヘッドホン) 端子

ステレオミニジャック

⑨ PHONES LEVEL (ヘッドホン出力レベル調整) つまみ

PHONES 端子からの音声出力レベルが調整できます。

⑩ AUDIO IN CH 3/CH 4 (音声入力チャンネル3/4) 端子 (XLR、3ピン)

オーディオ機器または、マイクロホンを接続します。

XLR、3ピン、オス

LINE/MIC 切り替え式

LINE : + 4dBu (内部スイッチにて 0dBu に変更可能)

MIC : - 60dBu (内部スイッチにて - 40dBu に変更可能)

ファントム電源対応

⑪ AUDIO OUT 端子

オーディオ機器に接続します。
出力チャンネルは MONITOR SELECT スイッチ ③ で選択します。

XLR、3ピン、メス

+ 4dBu (内部 VR にて変更可能)

⑫ DC IN (外部電源入力) 端子 (XLR、4P)

本機を AC 電源で動作させるとき、AC アダプタ AJ-B75 (別売品) と接続します。

XLR、4ピン、オス

DC12V (DC11V ~ 17V)

使用上のご注意

- カメラ本体の AUDIO メニューの ENPHASIS 項目は、「OFF」で使用してください。
- 内部スイッチや内部 VR を変更するときは、お買い上げの販売店やサービスセンターにご相談ください。

カメラへの取り付け

- 本製品を取り付ける場合は、カメラ本体の改造が必要です。
お買い上げの販売店やサービスセンターにご相談ください。
- カメラ本体の改造後、CH3/CH4にはカメラアダプターからの信号が記録されます。
- コネクターの端子に、直接手を触れないようにしてください。

1 カメラ本体からバッテリーマウントを外します。

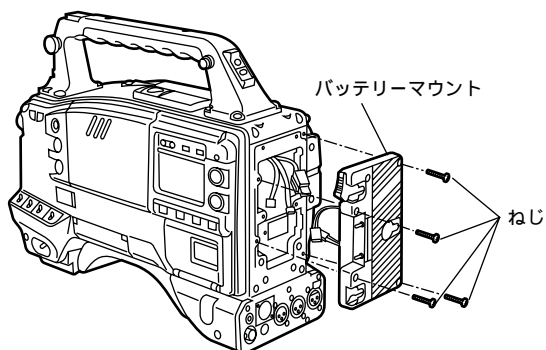

2 カメラ本体のコネクタとカメラアダプターのコネクタを接続します。

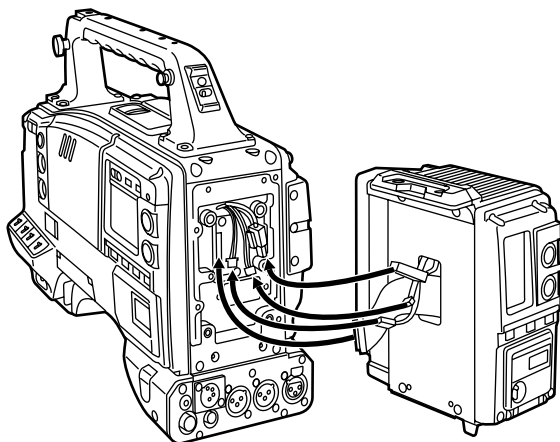

< ノート >

- フレキシブルボードを傷つけないように注意して取り付けてください。
- 接続コードがカミ込まないように注意して取り付けてください。

カメラへの取り付け

- 3 同梱のねじ 4 本で、カメラ本体にカメラアダプターをねじ止めします。

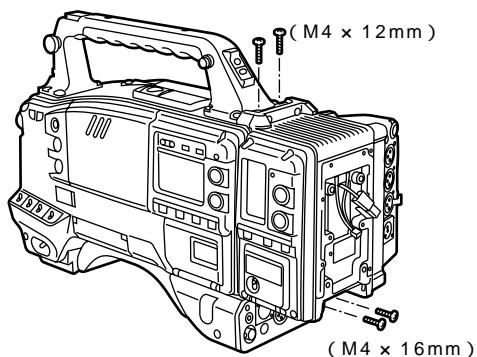

- 4 カメラアダプターのコネクタとバッテリーマウントのコネクタを接続します。

< ノート >

接続コードがカミ込まないように
注意して取り付けてください。

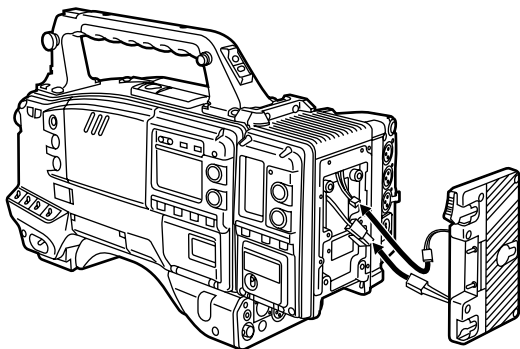

- 5 カメラアダプターにバッテリーマウントをねじ止めします。

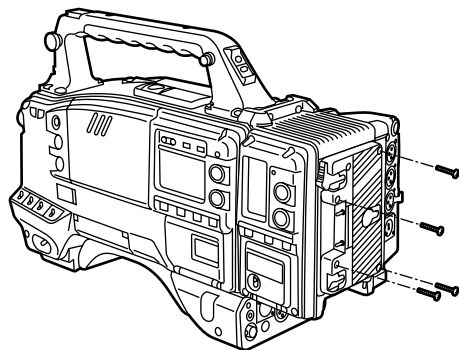

アフターサービスについて

1. 保証書...内容のご確認と保存のお願い

保証書は、必ず「お買い上げ日・販売店」等の記入を確かめて、お買い上げの販売店から受け取っていただき、内容をよくお読みのうえ、大切に保管してください。

2. 保証期間...お買い上げ日から1年間

取扱説明書および本体貼付ラベル等の注意事項に従った正常なご使用状態で、保証期間内に万一故障を生じた場合には、保証書記載事項に基づき、販売店で「無料修理」させていただきます。保証期間内でも次の場合には、原則として有料にさせていただきます。

(イ) 使用上の誤りおよび不当な修理や改造による故障および損傷

(ロ) お買い上げ後の取付場所の設置、輸送、落下などによる故障および損傷

(ハ) 火災、地震、水害、落雷、その他天災地変および公害、塩害、ガス害(硫化ガスなど)、異常電圧、指定外の使用電源(電圧、周波数)などによる故障および損傷

(ニ) その他指定外の使用条件で使用された場合に生じた故障および損傷

(ホ) 他の接続機器および接続部材に起因して生じた故障および損傷

(ヘ) 付属品の故障および損傷

3. 補修用性能部品の最低保有期間

本機の補修用性能部品(機能維持のために必要な部品)の最低保有期間は、製造打ち切り後8年です。

4. 修理を依頼される前に

この取扱説明書をよくお読みのうえ、なお異常があるときは、プラグを抜いてから、販売店にお申しつけください。

5. ご転居・定期保守サービス等ご不明な点は、お買い上げの販売店にご相談ください。

松下電器産業株式会社 AVC 社 システム事業グループ

☎ 571-8503 大阪府門真市松葉町 2 番 15 号 ☎ (06) 6901 - 1161

VQT9057

F0401W 