

Panasonic®

Operating Instructions/Bedienungsanleitung Mode d'emploi/Istruzioni per l'uso Instrucciones de funcionamiento 取扱説明書

View Finder/Sucher
Viseur/Mirino
Visor
ビューファインダー

Model No. **AJ-CVF50G**

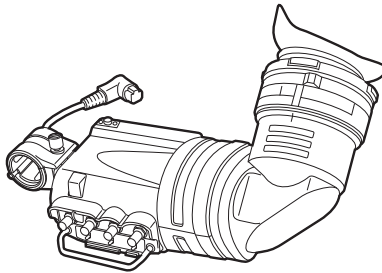

Before operating this product, please read the instructions carefully and save this manual for future use.

Bitte lesen Sie diese Bedienungsanleitung vor der Inbetriebnahme dieses Produkts aufmerksam durch, und bewahren Sie sie für späteres Nachschlagen auf.

Avant d'utiliser l'appareil, lire attentivement ce mode d'emploi, et le conserver à des fins de référence ultérieure.

Prima di far funzionare questo prodotto, leggere attentamente le istruzioni e conservare questo manuale per riferimenti futuri.

Antes de utilizar este producto, lea cuidadosamente las instrucciones y guarde este manual por si tiene que utilizarlo en el futuro.

このたびは、パナソニック製品をお買い上げいただき、まことにありがとうございます。

- 取扱説明書をよくお読みのうえ、正しく安全にお使いください。
- ご使用前に「安全上のご注意」(J-2～J-3ページ)を必ずお読みください。
- 保証書は「お買い上げ日・販売店名」などの記入を確かめ、取扱説明書とともに大切に保管してください。

保証書付き

もくじ

安全上のご注意	J-2
ご使用の前に	J-4
特長	J-4
付属品	J-4
各部の名称	J-5
ランプ表示	J-6
ビューファインダーの調整	J-7
取り付け	J-7
左右位置調整	J-8
前後位置調整	J-8
視度調整	J-9
画面調整	J-9
アイカップのお手入れ	J-10
取り外し	J-10
マイクの取り付け	J-11
保管上のお願い	J-11
保証とアフターサービス（よくお読みください）	J-12
修理を依頼される時	J-12
定格	J-13

- 本書に記載されている各種名称、会社名、商品名などは各社の商標または登録商標です。

本書の見かた

■ 本書内のイラストについて

- カメラ本体、ビューファインダーなどのイラストは、実際とは異なることがあります。

■ 表記について

- [] の語句はビューファインダーに表示される内容を示しています。
- 〈 〉 の語句はボタン名など本機の意匠文字を示しています。

■ 参照ページについて

- 本書では、参照ページを（00 ページ）のように示しています。

安全上のご注意

必ずお守りください

人への危害、財産の損害を防止するため、必ずお守りいただくことを説明しています。

■ 誤った使い方をしたときに生じる危害や損害の程度を区分して、説明しています。



警告

「死亡や重傷を負うおそれがある内容」です。



注意

「軽傷を負うことや、財産の損害が発生するおそれがある内容」です。

■ お守りいただく内容を次の図記号で説明しています。



してはいけない内容です。



実行しなければならない内容です。



警告

	<p>■ 乗り物を運転しながら使わない (事故の誘発につながります。) ⇒ 歩行中でも周囲の状況、路面の状態などに十分ご注意ください。</p>
	<p>■ 接続ケーブルを破損するようなことはしない [傷つける、加工する、高温部や熱器具に近づける、無理に曲げる、ねじる、引っ張る、重いものを載せる、束ねるなど (傷んだまま使用すると、火災・ショートの原因になります。) ⇒ 接続ケーブルの修理は、お買い上げの販売店にご相談ください。]</p>
 分解禁止	<p>■ 分解や改造をしない (火災の原因になります。また、使用機器を損傷することがあります。)</p>
	<p>■ 異常があったときは、接続プラグを抜く [内部に金属や水などの液体、異物が入ったとき、落下などで外装ケーブルが破損したとき、煙や異臭、異音などが出たとき (そのまま使用すると、火災の原因になります。) ⇒ 販売店にご相談ください。]</p>
	<p>■ 本機がぬれたり、水などの液体や異物が入らないようにする (火災の原因になります。) ⇒ 雨天・降雪・海岸・水辺での使用は、特にご注意ください。 ⇒ 機器の上や近くに、水などの液体が入った花瓶などの容器を置かないでください。</p>
	<p>■ 接続ケーブルのプラグは、根元まで確実に差し込む (差し込みが不完全ですと、発熱による火災の原因になります。) ⇒ 傷んだプラグは、使わないでください。</p>

警告 (つづき)



- 確実に固定する
(外れると、落下したりしてけがの原因になります。)

注意



- 本機の放熱を妨げない
[押し入れや本箱など、狭いところに入れない、テーブルクロスを掛けたり、じゅうたんや布団の上に置かない
(内部に熱がこもり、火災の原因になります。)]
- アイカップを太陽や強い光源に向けない
(レンズにより集光されると、内部部品が加熱・破損し、火災、故障の原因となります。)
- 直射日光の当たる場所や異常に温度が高くなる場所に置かない
(特に真夏の車内、車のトランクの中は、想像以上に高温(約60℃以上)になります。本機を絶対に放置しないでください。外装ケースや内部部品が劣化するほか、火災の原因になることがあります。)
- 油煙や湯気、湿気やほこりの多い場所に置かない
(電気が油や水分、ほこりを伝わり、火災の原因になります。)
- 病院内や機内では、病院や航空会社の指示に従う
(本機からの電磁波などにより、計器類に影響を及ぼすことがあります。)
- お手入れのときは、安全のため、接続プラグを抜く
(火災の原因になります。)



ご使用前に

■ 対応カメラについて

本機は次のカメラに対応しています。

● カメラレコーダー

AJ-PX5000、AJ-PX800、AJ-PX380、AJ-HPX3100、AG-HPX600、AG-HPX610

● システムカメラ

AK-HC3800、AK-HC3500A、AK-UC3000、AK-HC5000

その他の対応機種については、販売店にご相談ください。

機種により、初期設定ではビューファインダー出力が白黒になっていることがあります。

カラー映像に出力を切り替える方法については、それぞれのカメラの取扱説明書を参照してください。

■ 低温環境での使用について

低温環境下では、色相がずれて見えることがありますが、故障ではありません。

■ 液晶画面の輝点や暗点について

液晶部は精密度の高い技術で作られています。有効画素 99.99% 以上の透過型液晶パネルを採用しておりますが、画面上に黒い点や白い点が見える場合があります。また、パネルの特性上、長期間のご使用の間に新たに生じることもあります。これらは故障ではありません。また、これらの点は記録されません。

■ 映像の輪郭の色について

ビューファインダーをカラーモードで使用すると、次のような場合に映像の輪郭に色がついて見えることがあります。故障ではありません。

- ビューファインダー内ですばやく視線を動かした場合
- 映像がすばやく移動した場合

特長

- マルチフォーマット (1080i/720P) に対応しています。
- 高解像度カラー液晶パネルがきめ細かな映像を映し出し、フォーカス操作を容易にできます。
- 1.5 インチ RLCOS パネルの採用で、CRT 並みの高速な応答、高解像度を実現しています。
- 本機の表示パネルは、当社従来の白黒 HD ビューファインダーとほぼ同サイズです。アイポイントを鏡筒から離しても、当社従来の白黒 HD ビューファインダーと同様に使用できます。
- 〈CHROMA〉スイッチを使って、簡単にカラー / 白黒モードの切り替えができます。

付属品

- アイカップ (ビューファインダーにあらかじめ取り付けられています)
- 接眼フィルター (ビューファインダーにあらかじめ取り付けられています)

NOTE

- ・包装材料は商品を取り出した後、適切に処理してください。

各部の名称

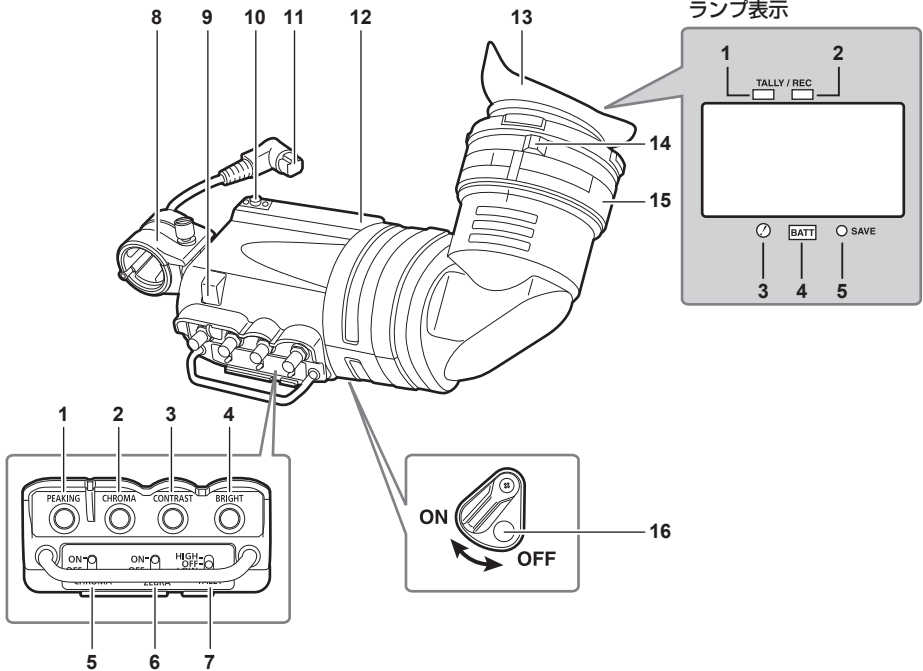

1 〈PEAKING〉(ピーキング) つまみ

ピントを合わせやすくするために、ビューファインダー内の映像の輪郭を調整します。カメラの出力信号には影響ありません。

2 〈CHROMA〉(色) つまみ

ビューファインダー内に写った映像の色の濃さを調整します。カメラの出力信号には影響ありません。

 **NOTE**

・低温下でカメラの電源を入れた直後は、映像の色合いが薄くなる場合があります。

3 〈CONTRAST〉(濃淡) つまみ

ビューファインダー内の画面の濃淡を調整します。カメラの出力信号には影響ありません。

4 〈BRIGHT〉(明るさ) つまみ

ビューファインダー内の画面の明るさを調整します。カメラの出力信号には影響ありません。

5 〈CHROMA〉スイッチ

ビューファインダーに表示する映像を切り替えます。

〈ON〉：カラー映像を表示します。

〈OFF〉：白黒映像を表示します。

6 〈ZEBRA〉(ゼブラパターン) スイッチ

ビューファインダー内にゼブラパターンを表示させます。

〈ON〉: ゼブラパターンを表示します。

〈OFF〉: ゼブラパターンを表示しません。

ゼブラパターンの種類など表示内容は、組み合わせるカメラによって異なります。詳しくは、カメラの取扱説明書を参照してください。

7 〈TALLY〉 スイッチ

フロントタリーランプをコントロールします。

〈HIGH〉: フロントタリーランプが明るくなります。

〈OFF〉: フロントタリーランプが消灯します。

〈LOW〉: フロントタリーランプが暗くなります。

8 マイクホルダー**9 フロントタリーランプ**

〈TALLY〉スイッチが〈HIGH〉または〈LOW〉の位置のときに動作し、撮影中に点灯します。また、ビューファインダー内のRECランプと同様に点滅し、ワーニング表示も行います。

点灯時の明るさは、〈TALLY〉スイッチ (〈HIGH〉または〈LOW〉) で切り替えることができます。

10 ビューファインダーストッパー

ビューファインダーの取り付け、取り外しに使用します。

11 接続プラグ**12 スライドレール****13 アイカップ**

アイカップを太陽に向けたままにしないでください。内部の機器が損傷するおそれがあります。

14 視度調整リング

カメラマンの視度に合わせて、ビューファインダー画面上の映像が最もはっきり見えるように調整します。老視用の接眼レンズについては、販売店にご相談ください。

15 ロックリング**16 バックタリーランプ**

撮影中に点灯します。また、ビューファインダー内のRECランプと同様に点滅し、ワーニング表示も行います。レバーを〈OFF〉側にすると、バックタリーランプが隠れます。

ランプ表示

詳しくは、カメラの取扱説明書を参照してください。

1 グリーントリーランプ

カメラコントロールユニットからグリーントリー信号を受けると、緑に点灯します。

2 TALLY/REC (記録) ランプ

記録中、またはカメラコントロールユニットからレッドタリー信号を受けると、赤に点灯します。また異常が発生したときは赤色に点滅します。

3 (変則動作状態ワーニング) ランプ

カメラ本体メニューの[LED]で点灯条件が設定できます。各種操作の誤操作防止などに使用できます。

4 BATT (バッテリー) ランプ

バッテリーの状態によって、点滅または点灯します。点滅や点灯する条件は、カメラの設定によって変わります。

5 SAVE ランプ

カメラの設定によって、点滅または点灯します。点滅や点灯する条件は、カメラの設定によって変わります。

ビューファインダーの調整

取り付け

ビューファインダー左右位置固定リング



図 1

ビューファインダーstopper

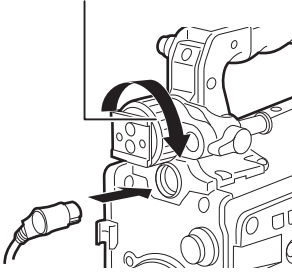

図 2

- 1 カメラの電源を切る。
- 2 カメラの〈VF〉端子に接続プラグを接続する。(図 1)

NOTE

・しっかり確実に押し込んでください。

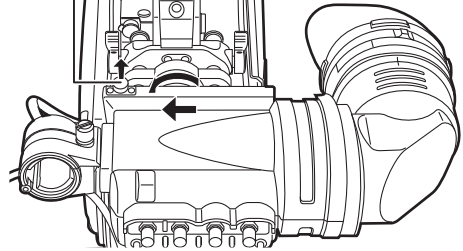
- 3 ビューファインダー左右位置固定リングをゆるめる。(図 1)
- 4 ビューファインダーstopperを引き上げながら、ビューファインダーを矢印の方向へスライドさせて取り付ける。(図 2)
取り付け後、stopperがかかっていることを確認してください。
- 5 ビューファインダー左右位置固定リングを締める。

取り外し

- 1 カメラの電源を切る。
- 2 ビューファインダー左右位置固定リングをゆるめる。
- 3 ビューファインダーstopperを引き上げながら、ビューファインダーを取り付けたときと反対の方向へスライドさせて取り外す。
- 4 ビューファインダーケーブルとマイクケーブルをクランプから外し、それぞれのケーブルを抜く。

左右位置調整

ビューファインダー左右位置固定リング

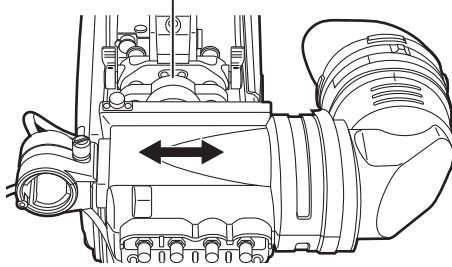

- 1 ビューファインダー左右位置固定リングをゆるめる。
- 2 ビューファインダーを左右にスライドさせ、見やすい位置に調整する。
- 3 ビューファインダー左右位置固定リングを締める。

前後位置調整

ビューファインダー前後位置固定レバー

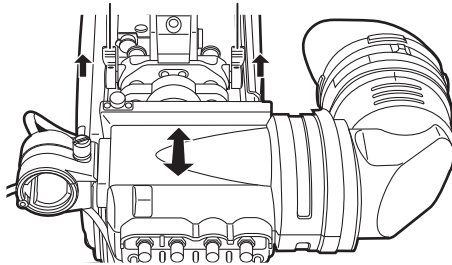

- 1 ビューファインダー前後位置固定レバーをゆるめる。
- 2 ビューファインダーを前後にスライドさせ、見やすい位置に調整する。
- 3 ビューファインダー前後位置固定レバーを締める。

視度調整

視度調整リング

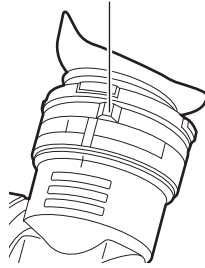

1 カメラの電源を入れる。

ビューファインダーに映像が写ります。

2 視度調整リングを回して、ビューファインダーの映像がはっきり写るように調整する。

画面調整

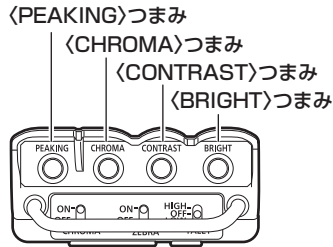

1 カメラの電源を入れる。

ビューファインダーに映像が写ります。

2 カメラの〈OUTPUT〉選択スイッチを〈BARS〉に設定する。

3 ビューファインダーの画面の状態を調整する。

- 〈PEAKING〉つまみ：輪郭
- 〈CHROMA〉つまみ：色の濃さ
- 〈CONTRAST〉つまみ：濃淡
- 〈BRIGHT〉つまみ：明るさ

NOTE

- 輪郭を調整して映像をシャープにすると、ピント合わせを行いやすくなります。
- ビューファインダーをカラーモードで使用すると、ビューファインダー内で視線を動かした場合などに原色（赤、青、緑）が見えることがあります。故障ではありません。

アイカップのお手入れ

ミラーにほこりが付着した場合、アイカップを取り外して除去してください。

NOTE

- ・ミラーは表面に特殊処理をほどこしていますので、絶対にふかないでください。ほこりが付着した時はブロワーなどで、ふき飛ばしてください。

取り外し

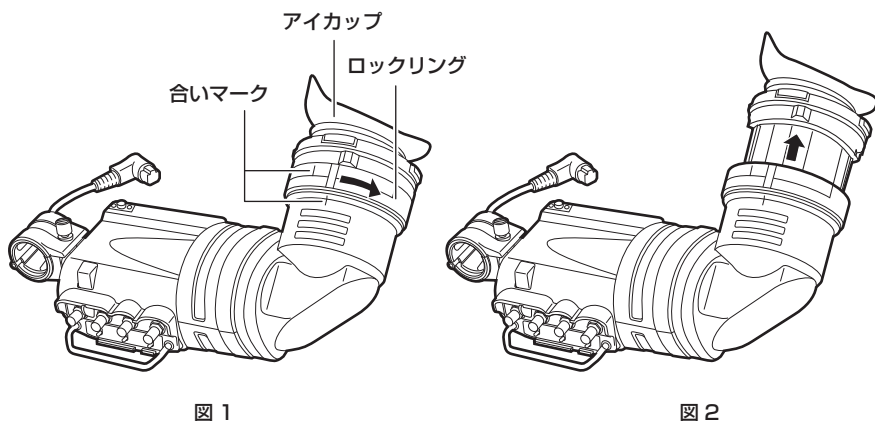

- 1 ロックリングを時計と反対方向にいっぱい回し、ロックリングとビューファインダーの筒の合いマークを合わせる。(図 1)
- 2 アイカップを抜き取る。(図 2)

取り付け

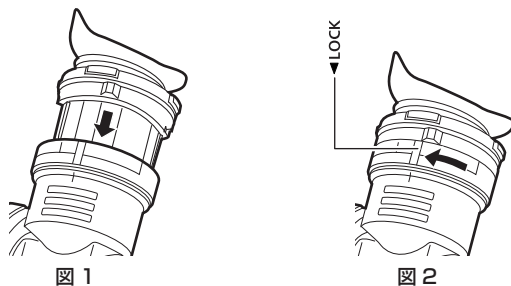

- 1 ロックリングの合いマークをビューファインダーの筒にある合いマークに合わせ、アイカップを差し込む。(図 1)
- 2 ロックリングを時計方向に、〈LOCK〉の位置まで確実に回す。(図 2)

マイクの取り付け

ステレオマイクキット AJ-MC700P/AJ-MC900G (別売品)などのマイクを取り付けることができます。



図 1



図 2

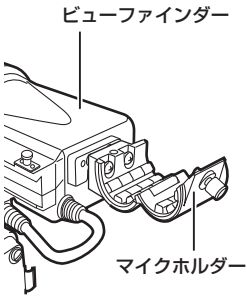

図 3

- 1 マイクホルダーを開ける。(図 1)
- 2 マイクを取りつけ、固定ねじを締める。(図 2)
- 3 マイクの接続ケーブルをカメラの〈MIC IN〉端子に接続する。(図 3)

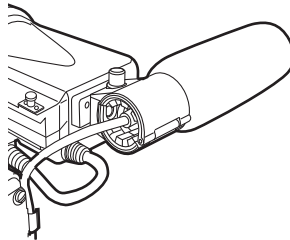
保管上のお願ひ

湿気が少なく、比較的湿度が一定な場所にそれぞれ保管してください。

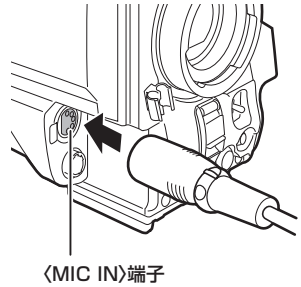
■ 本体

- ほこりが入らないように、柔らかい布で包んでください。

保証とアフターサービス（よくお読みください）

故障・修理・お取扱い・メンテナンスなどのご相談は、
まず、**お買い上げの販売店**へ、お申し付けください。

お買い上げの販売店がご不明の場合は、当社（裏表紙）までご連絡ください。

* 内容により、お近くの窓口をご紹介させていただく場合がございますので、ご了承ください。

■ 保証書（本書に付属）

お買い上げ日・販売店名などの記入を必ずお確かめのうえ、お買い上げの販売店からお受け取りください。

内容をよくお読みいただいたうえ、大切に保管してください。

万一、保証期間内に故障が生じた場合には、保証書記載内容に基づき、無料修理させていただきます。

保証期間：お買い上げ日から本体 1 年間

■ 補修用性能部品の保有期間 **8 年**

当社は、このビューファインダーの補修用性能部品を、製造打ち切り後、8 年保有しています。

* 補修用性能部品とは、その製品の機能を維持するために必要な部品です。

■ 保守・点検

- 保守・点検は機器の機能を常に良好な状態に維持し、お客様が安心してご使用していただくためのものです。
- 部品の劣化、ごみ、ほこりの付着などにより突発的な故障、トラブルを未然に防ぐとともに、安定した機能、性能の維持のために、定期的な保守・点検を行ってください。
- 保守・点検（有料）についての詳しい内容は、お買い上げの販売店にご相談ください。

修理を依頼される時

この取扱説明書を再度ご確認くださいのうえ、お買い上げの販売店までご連絡ください。

■ 保証期間中の修理は...

保証書の記載内容に従って、修理させていただきます。詳しくは、保証書を参照してください。

■ 保証期間経過後の修理は...

修理により、機能、性能の回復が可能な場合は、ご希望により有料で修理させていただきます。

ご連絡いただきたい内容

品名	ビューファインダー
品番	AJ-CVF50G
製造番号	
お買い上げ日	
故障の状況	

定格

電源
DC 12 V (カメラ本体より供給)
消費電力
9.5 W

は安全項目です。

表示パネル	1.5 インチ RLCOS パネル
映像方式	次の映像に自動切り替え対応 1080/50i、1080/59.94i、1080/60i、720/59.94P、720/60P
外部調整器	コントロールつまみ <ul style="list-style-type: none"> • 〈BRIGHT〉、〈CONTRAST〉、〈CHROMA〉、〈PEAKING〉 スイッチ <ul style="list-style-type: none"> • 〈TALLY〉:〈HIGH〉 / 〈OFF〉 / 〈LOW〉、〈ZEBRA〉:〈ON〉 / 〈OFF〉、〈CHROMA〉:〈ON〉 / 〈OFF〉
動作周囲温度	0 °C ~ 40 °C
動作周囲湿度	10% ~ 85% 以下 (結露なし)
保存温度	-20 °C ~ 60 °C
質量	約 0.9 kg
外形寸法 (幅 × 高さ × 奥行)	263 mm × 86 mm × 211 mm (突起部分を除く)

〈無料修理規定〉

1. 取扱説明書、本体貼付ラベル等の注意書に従った使用状態で保証期間内に故障した場合には、無料修理をさせていただきます。
2. 無料修理をご依頼になる場合には、お買い上げの販売店にお申しつけください。
3. この商品は出張修理させていただきますので、修理に際し、本書をご提示ください。
4. 保証期間内でも次の場合には原則として有料にさせていただきます。
 - (イ) 使用上の誤り及び不当な修理や改造による故障及び損傷
 - (ロ) お買い上げ後の取付場所の移設、輸送、落下等による故障及び損傷
 - (ハ) 火災、地震、水害、落雷、その他天災地変および公害、塩害、ガス害（硫化ガスなど）、異常電圧、指定外の使用電源（電圧、周波数）などによる故障および損傷
 - (ニ) 他の接続機器及び接続部材に起因して生じた故障及び損傷
 - (ホ) 一般使用環境以外（例えば、強震、高温などの場所）に使用された場合の故障及び損傷
 - (ヘ) 取扱説明書に指定する摩耗性の部品、あるいは付属品の故障及び損傷
 - (ト) 本書のご提示がない場合
 - (チ) 本書にお買い上げ年月日、お客様名、販売店名の記入のない場合、あるいは字句を書き替えられた場合
 - (リ) 離島または離島に準ずる遠隔地へ出張修理を行なう場合の出張に要する実費
5. 故障、その他により正常に記録ができなかった場合のデータ補修・記録内容の補償、及び営業上の機会損失等の損害に対する補償は致しかねます。また本機を修理した場合においても同様です。
6. 本書は日本国内においてのみ有効です。
7. 本書は再発行いたしませんので大切に保管してください。

修理メモ

製造番号をご記入ください。

- ※ お客様にご記入いただいた個人情報（保証書控）は、保証期間内の無料修理対応及びその後の安全点検活動のために利用させていただく場合がございますのでご了承ください。
- ※ この保証書は、本書に明示した期間、条件のもとにおいて無料修理をお約束するものです。従ってこの保証書によって、保証書を発行している者（保証責任者）、及びそれ以外の事業者に対するお客様の法律上の権利を制限するものではありませんので、保証期間経過後の修理についてご不明の場合は、お買い上げの販売店にお問い合わせください。
- ※ 保証期間経過後の修理や補修用性能部品の保有期間については、取扱説明書をご覧ください。
- ※ This warranty is valid only in Japan.

ヨーロッパ連合以外の国の廃棄処分に関する情報



このシンボルマークは EU 域内でのみ有効です。

製品を廃棄する場合には、最寄りの市町村窓口、または販売店で、正しい廃棄方法をお問い合わせください。

ビューファインダー保証書

本書はお買い上げの日から下記期間中故障が発生した場合には〈無料修理規定〉の記載内容で無料修理を行うことをお約束するものです。ご記入いただきました個人情報の利用目的は〈無料修理規定〉に記載しております。お客様の個人情報に関するお問い合わせは、お買い上げの販売店にご連絡ください。詳細は〈無料修理規定〉をご参照ください。

品番	AJ-CVF50G		
保証期間	お買い上げ日から 本体 1年間		
* お買い上げ日	年 月 日		
* お客様	ご住所 _____		
	お名前 _____		様
	電話 () -		
* 販売店	住所・販売店名		
	電話 () -		

ご販売店様へ ※印欄は必ず記入してお渡しく下さい。

パナソニック株式会社 AVCネットワークス社

〒571-8504 大阪府門真市松生町1番15号 TEL (06) 6901-1161

Panasonic Corporation

Web Site: <http://www.panasonic.com>

パナソニック株式会社 AVCネットワークス社

〒 571-8504 大阪府門真市松生町1番15号 ☎ (06) 6901-1161

© Panasonic Corporation 2016