

Panasonic

Digital Video Interface Board

AJ-**YAD455**P

Operating Instructions

ENGLISH

DEUTSCH

FRANÇAIS

ITALIANO

ESPAÑOL

日本語

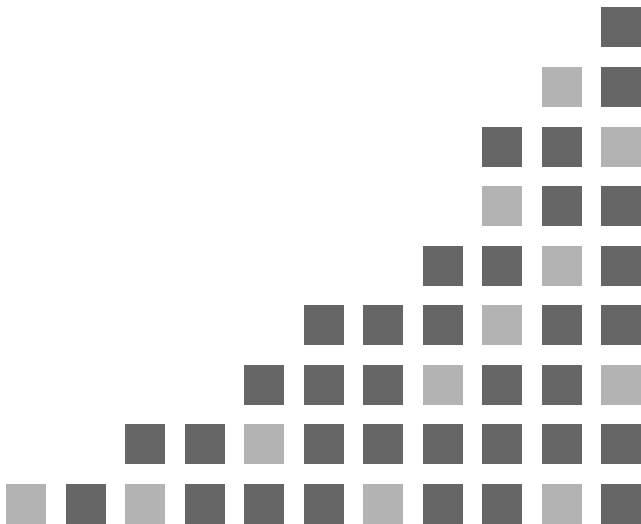

ご注意

- 本製品をぬれた手で触れないでください。
- 本製品を落としたり、強い衝撃を加えないでください。
- 本製品を改造しないでください。故障を起こす原因となります。

AJ-YAD455P は、デジタルVTR : AJ-D455 専用のデジタルビデオインターフェイスボードです。AJ-D450 や AJ-D440 には使用できません。

AJ-D455 への取り付けは、お買い上げの販売店にご相談ください。

対応モデル

デジタルVTR : AJ-D455

特長

AJ-YAD455P は、AJ-D455 専用のデジタルビデオインターフェイスボードです。

AJ-YAD455P を AJ-D455 に装着することで、パソコンまたはデジタルVTR に、AV 信号やタイムコードをデジタルで伝送できます。(IEEE1394-1995 規格に準拠)

コンピューターのアプリケーションソフトによっては、伝送できないものがあります。

目 次

ご注意	J-1
対応モデル	J-1
特 長	J-1
定 格	J-3
同梱品	J-3
AJ-D455 への取り付け	J-4
AJ-D455 の設定	J-9
使用上のご注意	J-11
セットアップメニュー	J-12
ダイアグメニュー	J-14
ワーニングメッセージ	J-15

定 格

■ デジタルビデオインターフェースボード

外形寸法(幅×高さ×奥行)：

143 × 140 × 13 mm

重量：

112 g

■ 入出力

コネクタ：

6 ピンタイプ

伝送速度：

100 Mbps

伝送データ：

IEC-61883/FDIS (Part-1,2) 準拠
制御コマンド：

AV/C Command Set 準拠

同 梱 品

端子基板 × 1

接続ケーブル × 1

AJ-D455 への取り付け

デジタルビデオインターフェースボードの取り付けは、販売店にご相談ください。

本製品を使用するには、AJ-D455 への取り付けが必要です。次の手順で取り付けてください。

1. 電源コードを本体より抜いてください。
2. 本製品の DIP スイッチが、下図の設定になっていることを確認します。

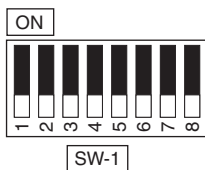

3. 2本のコインビスを外し、天板を本体より外します。

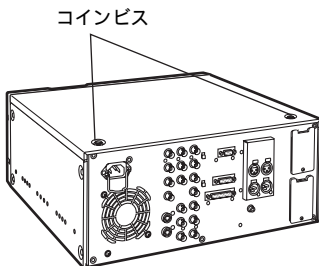

AJ-D455 への取り付け

4. 1本のビスを外し、ボード押さえ金具を外します。

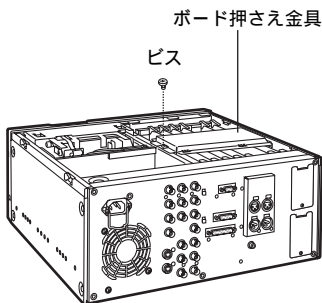

5. 6本のビスを外し、ジャック板を本体より平行に後方にずらして外します。

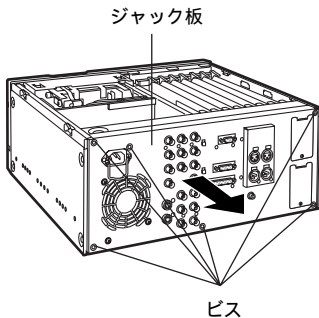

AJ-D455 への取り付け

6. 1本のビスを外し、ジャック板よりブランクパネルを外します。

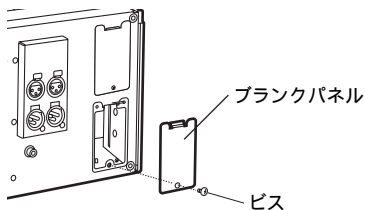

7. 付属の端子基板をジャック板に取り付けます。
下図のように、ジャック板に線材を通した後、端子基板の上側を差し込み、下側をビス1本で止めます。

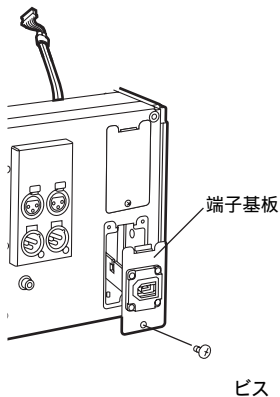

AJ-D455 への取り付け

8. 本体内部に線材を通した後、ジャック板を6本のビスで取り付けます。このとき、下図の仕様図のように、線材の配線と、ボードとの結線を行ってください。

クランパー

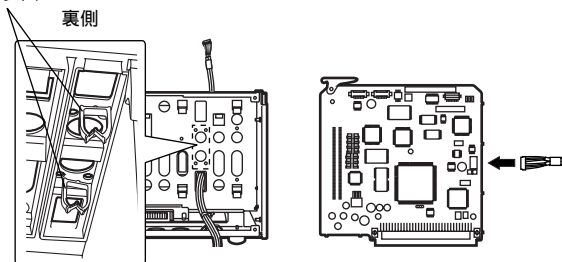

配線仕様図

結線仕様図

9. 本ボードを、本体側 F3 と刻印されたフロントパネル側のスロットに差し込みます。

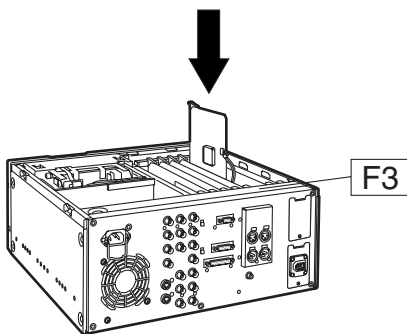

AJ-D455 への取り付け

- 10.** 1本のビスでボード用押さえ金具を取り付け、2本のコインビスで天板を本体に固定します。

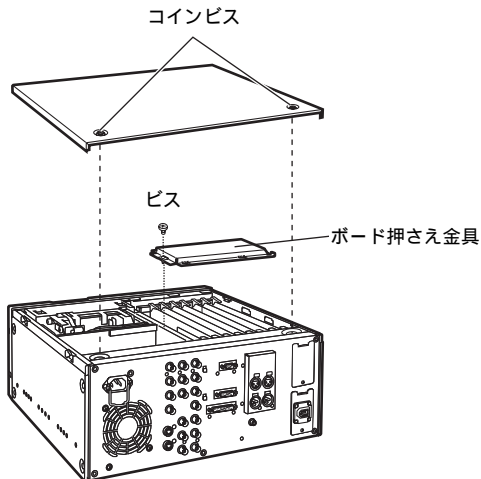

AJ-D455 の設定

1. セットアップメニュー No. 220 「AV/C CMD SEL」が “ ON ” であることを確認してください。
2. セットアップメニュー No. 882 「DIF IN CH」および No. 883 「DIF OUT CH」の設定が、 “ AUTO ” になっているのを確認してください。
3. デジタルビデオインターフェースから入力する場合、フロントパネルの「VIDEO IN」スイッチを、“ DV/DVCPRO ” の位置にします。

< ノート >

- 記録テープの種類によって、入力データのフォーマットは自動的に変換されます。

記録テープ	入力データ	記録フォーマット
DVCPRO	DVCPRO	DVCPRO
	DV	DVCPRO * 1
DV	DVCPRO	DV
	DV	DV

- * 1 入力データのオーディオが 32KHz/4CH の場合、セットアップメニュー No.889 「DIF AUD IN」で CH1/CH2 と CH3/CH4 を選択できます。

AJ-D455 の設定

< ノート >

- セットアップメニュー No. 881 「DIF TYPE」の設定により、出力データのフォーマットを変換できます。

「DIF TYPE」の設定	再生テープ	出力フォーマット
DVCPRO	DVCPRO	DVCPRO
	DV	DVCPRO * 2
DV	DVCPRO	DV
	DV	DV
AUTO	DVCPRO	DVCPRO
	DV	DV

- * 2 再生テープのオーディオが 32KHz/4CH の場合、セットアップメニュー No.890 「DIF AUD OUT」で CH1/CH2 と CH3/CH4 を選択できます。

使用上のご注意

- 他の機器とは、1対1で接続してください。
- AJ-D455、AJ-D250、AJ-D230Hと接続する場合は、専用ケーブル（AJ-DTC2PまたはAJ-DTC4P）をご使用ください。
- 接続された機器の電源ON/OFFおよび、I/Fケーブルの抜き差しなどで、AV信号が乱れることがあります。
- 入力信号の切り替え時やモード移行の際に、システムが安定するまで数秒かかることがあります。システムが安定した後に、記録動作を行ってください。
- デジタルビデオインターフェース入力選択で記録を行う場合、フロントパネルの「AUDIO REC LEVEL」ボリュームが動作しません。
- AJ-D455を、記録側VTRとして使うとき、デジタルビデオインターフェース入力によるインサート/アセンブル編集はできません。
- スロー再生された信号を、デジタルビデオインターフェースで入力して記録する場合、オーディオ信号はミュート記録されます。
- デジタルビデオインターフェースでは、CUE信号は伝送できません。また、入力データに多重されたオーディオ信号をCUEトラックに記録することはできません。

セットアップメニュー

本製品を AJ-D455 に装着すると、下記のセットアップメニューが有効になります。

項目		設定値		設定内容
No.	スーパー表示	No.	スーパー表示	
220	AV/C CMD SEL	<u>0000</u> 0001	<u>OFF</u> ON	REMOTE/LOCAL スイッチが REMOTE のとき、デジタルビデオ インターフェースの AV/C コマ ンドを使うか、使わないかを選択。 0: 使用しない 1: 使用する
881	DIF TYPE (* 1)	0000 0001 <u>0002</u>	DVCPRO DV <u>AUTO</u>	出力時のフォーマット設定 0: 強制的に DVCPRO で出力 1: 強制的に DV で出力 2: 再生テープのフォーマットに従 う。
882	DIF IN CH	0000 0063 <u>0064</u>	0 63 <u>AUTO</u>	入力チャンネルの設定 0 ~ 63: 指定値で固定。 64: 指定値で固定しない。 電源 ON または、ケーブルを 抜き差ししたときは、63 に 初期化される。

* 1 PAL ではこの項目は表示されません。

_____ は、工場出荷モードです。

セットアップメニュー

項目		設定値		設定内容
No.	スーパー表示	No.	スーパー表示	
883	DIF OUT CH	0000 0063 <u>0064</u>	0 63 <u>AUTO</u>	出力チャンネルの設定 0 ~ 63: 指定値で固定。 64: 指定値で固定しない。電源 ON または、ケーブルを抜き差ししたときは、63に初期化される。
886	DIF CONFIG	<u>0000</u> 0001 0255	<u>DFLT</u> 1 255	拡張用のメニュー 通常はDFLTでご使用ください。 詳しくは、お買い上げの販売店にご 相談ください。
889	DIF AUD IN (* 1)	<u>0000</u> 0001	<u>CH1&2</u> CH3&4	オーディオ信号が4CHモードであるDVフォーマットデータを受信し、DVCPROテープに記録する場合のテープ上に記録されるチャンネルの選択。 0: DVフォーマット受信データのCH1およびCH2を選択。 1: DVフォーマット受信データのCH3およびCH4を選択。
890	DIF AUD OUT (* 1)	<u>0000</u> 0001	<u>CH1&2</u> CH3&4	オーディオ信号が4CHモードであるDVテープを再生し、DVCPROフォーマットとして出力する場合のチャンネルの選択。 0: DVテープのCH1およびCH2を選択。 1: DVテープのCH3およびCH4を選択。

* 1 PALではこの項目は表示されません。

_____ は、工場出荷モードです。

ダイアグメニュー

本製品を AJ-D455 に装着することにより、デジタルビデオインターフェース関連の情報を表示するダイアグメニュー画面が追加されます。

ダイアグメニューの表示方法については AJ-D455 の取扱説明書をご覧ください。

項目	内容
EUI-64	この機器の NODE UNIQUE ID を表示。
NODE CNT	ローカルバスの接続数を表示。
MY ID	この機器の現在の PHY ID を表示。
ROOT ID	ローカルバス上の ROOT の PHY ID を表示。
IRM ID	Isochronous Resource Manager の PHY ID を表示。
IN-CH	現在の入力チャンネル番号を表示。
OUT-CH	現在の出力チャンネル番号を表示。
DIF SPEED	現在の転送速度を表示。
GAP CNT	現在のギャップカウントの値を表示。
STA	入出力の状態を表示。
DIF	送受信データのフォーマットを表示。
N/P	送受信データの NTSC/PAL 情報を表示。
VIDEO	送受信データのビデオ情報を表示。
AUDIO	送受信データのオーディオ情報を表示。

ワーニングメッセージ

本製品を AJ-D455 に装着することにより、下記のワーニングメッセージが追加されます。

セットアップメニュー No.003 「DISPLAY SEL」で“T&S&M”が選択されている場合、ワーニングメッセージはモード表示部に表示されます。

モニタ画面の表示 (カウンタ表示)	内容	動作
UNKNOWN SIG (E-04)	デジタルビデオインターフェースから入力された信号が、DVCPRO/DV フォーマットではない。	* 1
INVALID VIDEO SIG (E-16)	デジタルビデオインターフェースから入力された圧縮ビデオ信号が無効。	* 1
INVALID AUDIO SIG (E-17)	デジタルビデオインターフェースから入力されたオーディオ信号が無効。	* 2
INVALID TC SIG (E-18)	デジタルビデオインターフェースから入力されたタイムコード情報が無効。	* 3
COPY PROTECTED (E-91)	DV カセット挿入時に、デジタルビデオインターフェースから入力されたコピーガード情報が記録禁止状態。	* 4

- *1 ワーニングは記録動作中のみ表示されます。この場合、ビデオはブラック画面が記録され、オーディオ信号はミュート記録されます。
- *2 ワーニングは記録動作中のみ表示されます。この場合、オーディオ信号はミュート記録されます。
- *3 ワーニングは記録動作中のみ表示されます。この場合、内部発生されたタイムコードが記録されます。
- *4 ワーニングは常に表示されています。この場合、記録動作以外のモードから記録動作に入れません。記録動作中の場合は、STOP に移行します。

Panasonic

PANASONIC BROADCAST & TELEVISION SYSTEMS COMPANY
DIVISION OF MATSUSHITA ELECTRIC CORPORATION OF AMERICA

Executive Office:

3330 Cahuenga Blvd W., Los Angeles, CA 90068 (323) 436-3500

EASTERN ZONE:

One Panasonic Way 4E-7, Secaucus, NJ 07094 (201) 348-7621

Southeast Region:

1225 Northbrook Parkway, Ste 1-160, Suwanee, GA 30024 (770) 338-6835

Central Region:

1707 N Randall Road E1-C-1, Elgin, IL 60123 (847) 468-5200

WESTERN ZONE:

3330 Cahuenga Blvd W., Los Angeles, CA 90068 (323) 436-3500

Government Marketing Department:

52 West Gude Drive, Rockville, MD 20850 (301) 738-3840

Broadcast PARTS INFORMATION & ORDERING:

9:00 a.m. – 5:00 p.m. (EST) (800) 334-4881/24 Hr. Fax (800) 334-4880

Emergency after hour parts orders (800) 334-4881

TECHNICAL SUPPORT:

Emergency 24 Hour Service (800) 222-0741

Panasonic Canada Inc.

5770 Ambler Drive, Mississauga, Ontario L4W 2T3 (905) 624-5010

Panasonic de Mexico S.A. de C.V.

Av angel Urza Num. 1209 Col. de Valle 03100 Mexico, D.F. (52) 1 951 2127

Panasonic Sales Company

Division of Matsushita Electric of Puerto Rico Inc.

San Gabriel Industrial Park, 65th Infantry Ave., Km. 9.5, Carolina, Puerto Rico
00630 (787) 750-4300

Panasonic Broadcast Europe

Panasonic Broadcast Europe Ltd

West Forest Gate, Wellington Road, Wokingham, Berkshire RG40 2AQ U.K.

Tel: 0118 902 9200

松下電器産業株式会社 AVC社 システム事業グループ

☎ 571-8503 大阪府門真市松葉町2番15号 ☎ (06) 6901-1161

Printed in Japan
VQT9174

S0401Y □