

Panasonic®

Operating Instructions

Analog Interface Board

AJ-YA93P

Model No. AJ-YA93

Before operating this product, please read the instructions carefully and save this manual for future use.

Bitte lesen Sie diese Bedienungsanleitung vor der Inbetriebnahme dieses Produkts aufmerksam durch, und bewahren Sie sie für späteres Nachschlagen auf.

Avant d'utiliser l'appareil, lire attentivement ce mode d'emploi, et le conserver à des fins de référence ultérieure.

Prima di far funzionare questo prodotto, leggere attentamente le istruzioni e conservare questo manuale per riferimenti futuri.

Antes de utilizar este producto, lea cuidadosamente las instrucciones y guarde este manual por si tiene que utilizarlo en el futuro.

在操作本机之前，请仔细阅读本说明书，并将说明书妥善保管，以备将来使用。

お買い上げいただき、まことにありがとうございました。
この取扱説明書をよくお読みのうえ、正しくお使いください。
特に「安全上のご注意」は、ご使用前に必ずお読みいただき、安全にお使
いください。お読みになったあとは、保証書と一緒に大切に保管し、必要
なときにお読みください。

S0704A1035 -M 

Printed in Japan

VQT0L59

ENGLISH

DEUTSCH

FRANÇAIS

ITALIANO

ESPAÑOL

中
文

日
本
語

目次

ご注意	J-1
対応モデル	J-1
特長	J-2
AJ-SD93への取り付け	J-2
定格	J-8
保証とアフターサービス	J-9

ご注意

- 本製品をぬれた手で触れないでください。
- 本製品を落としたり、強い衝撃を加えないでください。
- 本製品を改造しないでください。

故障を起こす原因となります。

AJ-YA93は、デジタルVTR : AJ-SD93専用のアナログインターフェースボードです。
AJ-SD93以外の機器には使用できません。
AJ-SD93への取り付けは、お買い上げの販売店にご相談ください。

対応モデル

デジタルVTR : AJ-SD93

特長

AJ-YA93は、AJ-SD93専用のアナログインターフェースボードです。

AJ-YA93をAJ-SD93に装着すると、コンポジット／コンポーネントビデオ、4chのアナログオーディオ、タイムコードの入出力ができます。

また、REFビデオ入力により、外部ビデオ信号に同期させた映像信号の出力が可能です。さらに、RS-422 (9pin) 端子を装備していますので、AJ-SD93を外部のコントローラ等を用いて制御することが可能となります。

AJ-SD93への取り付け

アナログインターフェースボードの取り付けは、販売店にご相談ください。

本製品を使用するには、AJ-SD93への取り付けが必要です。次の手順で取り付けてください。

1. 電源コードをAJ-SD93から抜いてください。

2. トップパネル天面のねじ2本をゆるめ、トップパネルをフロントパネル側へスライドさせて取り外します。

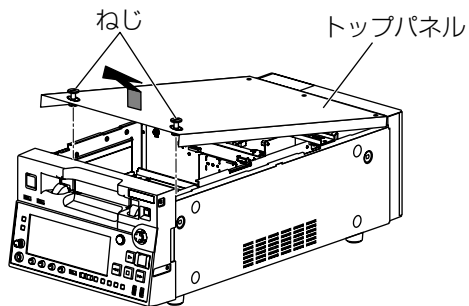

3. ねじ2本を外し、基板押さえ金具を取り外します。

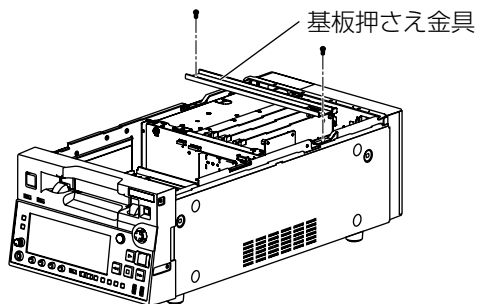

4. オプションパネル固定ねじ4本を外し、オプションパネルを取り外します。

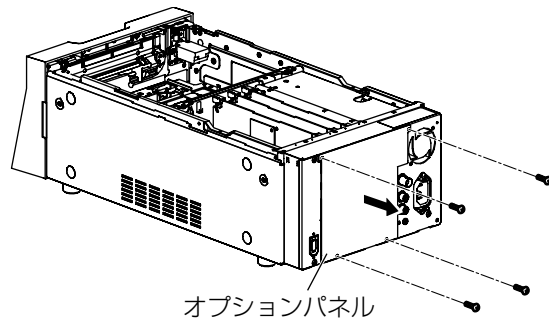

5. AJ-YA93の端子板を取り付けます。
※端子板の下部にコネクター接続部があります。しっかりと押さえて、確実に差し込んでください。

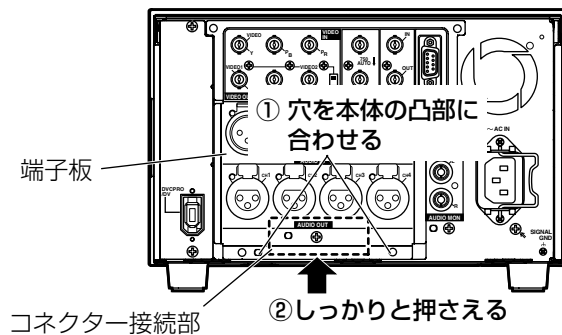

6. 端子板をねじ4本で取り付けます。

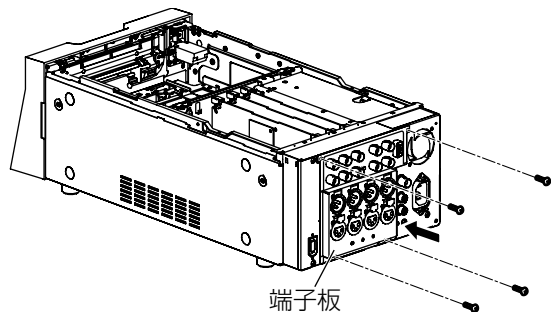

7. オプション基板の設定をします。

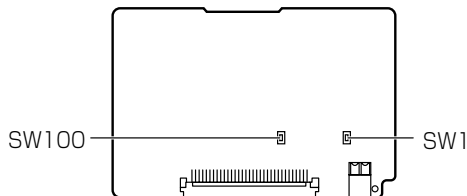

スイッチNo.	設定目的
SW1	AUDIO INPUT IMPEDANCE SW CH1/2のAUDIO入カインピーダンスを設定します。 <u>HIGH/600Ω</u>
SW100	AUDIO INPUT IMPEDANCE SW CH3/4のAUDIO入カインピーダンスを設定します。 <u>HIGH/600Ω</u>

下線部の項目は、工場出荷モードです。

8. オプション基板のコンネクターがリアパネル側にくるようにして、AJ-SD93のロット(「4」)に差し込みます。

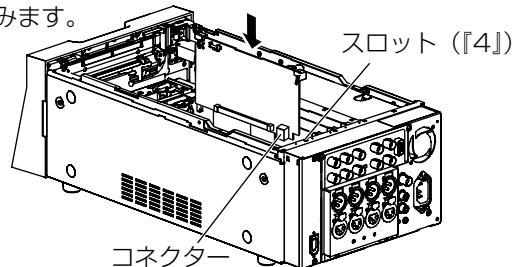

※ DV端子ケーブルを挟み込まないように注意してください。
DV端子ケーブルが飛び出しているときは、基板と基板の間に入れてください。トップパネルを閉めたとき、噛み込まないように処理してください。

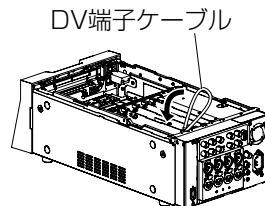

9. 基板押さえ金具をねじ2本で取り付けます。

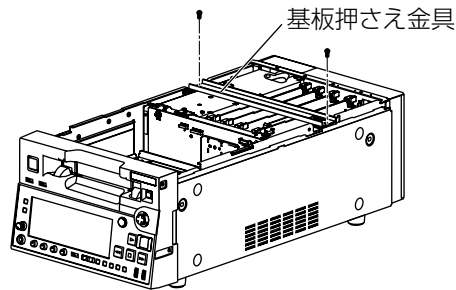

10. トップパネルをリアパネル側へスライドさせて、ねじ2本で取り付けます。

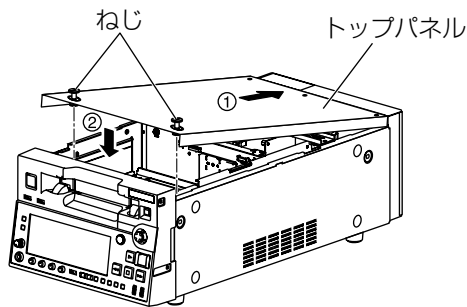

11. 取り付けの確認をします。

AJ-SD93の電源を入れ、フロントパネルの「INPUT SELECT VIDEO」ボタンを押します。正しく取り付けられている場合は、何度か押すと「Y PB PR」（コンポーネント入力）→「CMPST」（コンポジット入力）が表示されます。

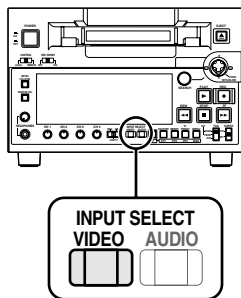

※ 「Y PB PR」と「CMPST」が表示されない場合は、取り付けが正常に行われていない可能性があります。再度取り付けを行ってください。

定格

(AJ-SD93本体の取扱説明書も合わせて参照してください。)

外形寸法（幅×高さ×奥行） および質量：

オプション基板 165×115×15 mm、113 g

端子板 133×123×33 mm、370 g

アナログビデオ入力：

BNC×3（Composite/Component共用）

アナログビデオ出力：

BNC×3（Composite/Component共用）

アナログオーディオ入力：

XLR×4

アナログオーディオ出力：

XLR×4

REF入力：

BNC×1 ループスルー BNC×1

TC入力：

BNC×1

TC出力：

BNC×1

REMOTE端子：

RS-422A D-sub 9pin×1

保証とアフターサービス

故障・修理・お取扱い
などのご相談は、まず、
お買い上げの販売店
へ、お申し付けください。

お買い上げの販売店がご不明の場合は、当社（裏表紙）までご連絡ください。

※ 内容により、お近くの窓口をご紹介させていただく場合がございますので、ご了承ください。

■保証書（別添付）

お買い上げ日・販売店などの記入を必ずお確かめの上、お買い上げの販売店からお受け取りください。

内容をよくお読みいただいた上、大切に保管してください。万一、保証期間内に故障が生じた場合には、保証書記載内容に基づき、「無料修理」させていただきます。

保証期間：お買い上げ日から本体1年間

■補修用性能部品

当社では、アナログインターフェースボードの補修用性能部品を、製造打ち切り後、8年間保有しています。

※ 補修用性能部品とは、その製品の機能を維持するために必要な部品です。

修理をご依頼されるとき

この取扱説明書を再度ご確認くださいの上、お買い上げの販売店までご連絡ください。

- 保証期間中の修理は...
保証書の記載内容に従って、修理させていただきます。詳しくは、保証書をご覧ください。
- 保証期間経過後の修理は...
修理により、機能、性能の回復が可能な場合は、ご希望により有料で修理させていただきます。

ご連絡いただきたい内容	
品名	アナログインターフェースボード
品番	AJ-YA93
製造番号	
お買い上げ日	
故障の状況	



PANASONIC BROADCAST & TELEVISION SYSTEMS COMPANY
UNIT COMPANY OF PANASONIC CORPORATION OF NORTH AMERICA

Executive Office:

One Panasonic Way 4E-7, Secaucus, NJ 07094 (201) 348-7000

EASTERN ZONE:

One Panasonic Way 4E-7, Secaucus, NJ 07094 (201) 348-7621

Southeast Region:

1225 Northbrook Parkway, Ste 1-160, Suwanee, GA 30024 (770) 338-6835

Central Region:

1707 N Randall Road E1-C-1, Elgin, IL 60123 (847) 468-5200

WESTERN ZONE:

3330 Cahuenga Blvd W., Los Angeles, CA 90068 (323) 436-3500

Government Marketing Department:

52 West Gude Drive, Rockville, MD 20850 (301) 738-3840

Broadcast PARTS INFORMATION & ORDERING:

9:00 a.m. — 5:00 p.m. (EST) (800) 334-4881/24 Hr. Fax (800) 334-4880

Emergency after hour parts orders (800) 334-4881

TECHNICAL SUPPORT:

Emergency 24 Hour Service (800) 222-0741

Panasonic Canada Inc.

5770 Ambler Drive, Mississauga, Ontario L4W 2T3 (905) 624-5010

Panasonic de Mexico S.A. de C.V.

Av angel Urraza Num. 1209 Col. de Valle 03100 Mexico, D.F. (52) 1 951 2127

Panasonic Puerto Rico Inc.

San Gabriel Industrial Park, 65th Infantry Ave., Km. 9.5, Carolina,
Puerto Rico 00630 (787) 750-4300

Panasonic Broadcast Europe

Panasonic Marketing Europe GmbH

Hagenauer Str. 43, 65203 Wiesbaden-Biebrich Deutschland Tel: 49-611-235-481

松下电器产业株式会社

Web Site: <http://www.panasonic.co.jp/global/>

松下電器産業株式会社 システム事業グループ

〒571-8503 大阪府門真市松葉町2番15号 ☎ (06) 6901-1161

© 2004 Matsushita Electric Industrial Co., Ltd. All Rights Reserved.