

Panasonic®

取扱説明書

7インチCRTビューファインダー

品番 AK-HVF985B

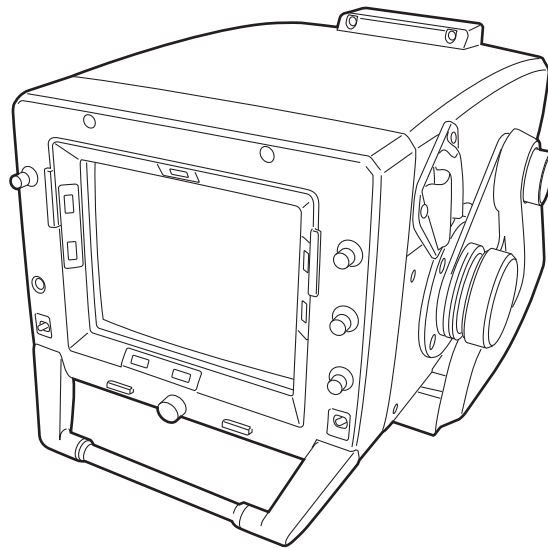

上手に使って上手に節電

保証書別添付

このたびはCRTビューファインダーをお買い上げいただき、まことにありがとうございました。

■この取扱説明書をよくお読みのうえ、正しくお使いください。

特に「安全上のご注意」(3～4ページ)は、ご使用前に必ずお読みいただき、安全にお使いください。

お読みになったあとは、保証書と一緒に大切に保管し、必要なときにお読みください。

■保証書は、「お買い上げ日・販売店名」などの記入を必ず確かめ、販売店からお受け取りください。

目次

概要	2	調整のしかた	10
付属品	2	■ビューファインダーのチルト操作	10
安全上のご注意	3	■ビューファインダーのパン操作	11
使用上のお願い	4	外形寸法図	12
各部の名前と働き	5	定 格	13
ビューファインダーの操作	7	保証とアフターサービス	14
■カメラへの取り付けかた	7		
■取り外しかた	8		
■フードの取り付けかた	8		
■ナンバーシートの取り付けかた	9		

概 要

本機は、マルチフォーマットカメラAK-HC980用のCRTビューファインダーです。

付属品

- 取扱説明書
- ナンバーシート 1セット (1～12)
- フード

安全上のご注意

必ずお守りください

お使いになる人や他の人への危害、財産への損害を未然に防止するため、必ずお守りいただくことを、次のように説明しています。

■表示内容を無視して誤った使い方をしたときに生じる危害や損害の程度を、次の表示で区分し、説明しています。



警告

この表示の欄は、「死亡または重傷などを負う可能性が想定される」内容です。



注意

この表示の欄は、「傷害を負う可能性または物的損害のみが発生する可能性が想定される」内容です。

■お守りいただく内容の種類を、次の絵表示で区分し、説明しています。
(下記は、絵表示の一例です。)



このような絵表示は、してはいけない「禁止」内容です。



このような絵表示は、必ず実行していただく「強制」内容です。



警告

不安定な場所に置かない!



禁止

落ちたり、倒れたりして、けがの原因になります。

機器の開口部から異物を差し込んだり、落とし込んだりしない!



禁止

火災や感電の原因になります。

本機を改造しない!



分解禁止

火災や感電の原因になります。

機器が濡れたり、水が入らないようにする!



火災や感電の原因になります。
雨天・降雪・海岸・水辺での使用は、特にご注意ください。

水場で使用しない!



水場
使用禁止

火災や感電の原因になります。

⚠ 注意

本機の通風孔をふさがない!



内部に熱がこもり、火災の原因になる恐れがあります。

禁止

- 風通しの悪い所に押し込まないでください。
- テーブルクロスを掛けたり、じゅうたんや布団の上に置かないでください。

個人情報の保護について

本機を使用したシステムで撮影された本人が判別できる映像情報は、「個人情報の保護に関する法律」で定められた個人情報に該当します。*

法律にしたがって、映像情報を適正にお取り扱いください。

* 経済産業省「個人情報の保護に関する法律についての経済産業分野を対象とするガイドライン」における【個人情報に該当する事例】を参照してください。

使用上のお願い

- 取り扱いはていねいに
落としたり、強い衝撃を与えますと故障や事故の原因になります。
- 使用温度範囲は、0℃～+40℃でお使いください。
0℃以下の寒い所や、+40℃以上の暑い所では内部の部品に悪影響を与えるおそれがあります。
- コネクターの抜き差しは電源を切って
コネクターの抜き差しは、必ず機器の電源を切ってから行ってください。
- 屋外での使用はさけてください。
- モニター周囲より 1 m 以上離して設置してください。
- お手入れは
電源を切ってから、乾いた布で拭いてください。汚れが取れにくいときは、うすめた台所用洗剤を布にしみ込ませ、よく絞り、軽く拭いてください。

ご注意

- ベンジンやシンナーなど揮発性のものは使用しないでください。
- 化学ぞうきんを使用するときは、その注意事項をよくお読みください。

各部の名前と働き

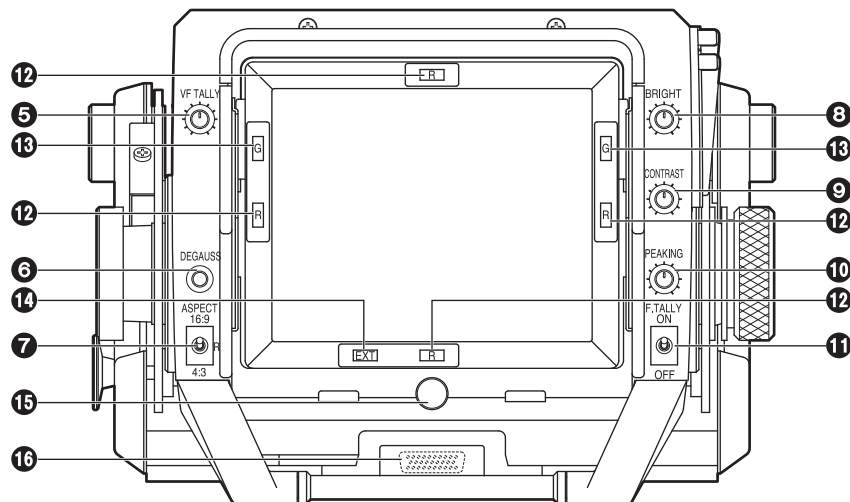
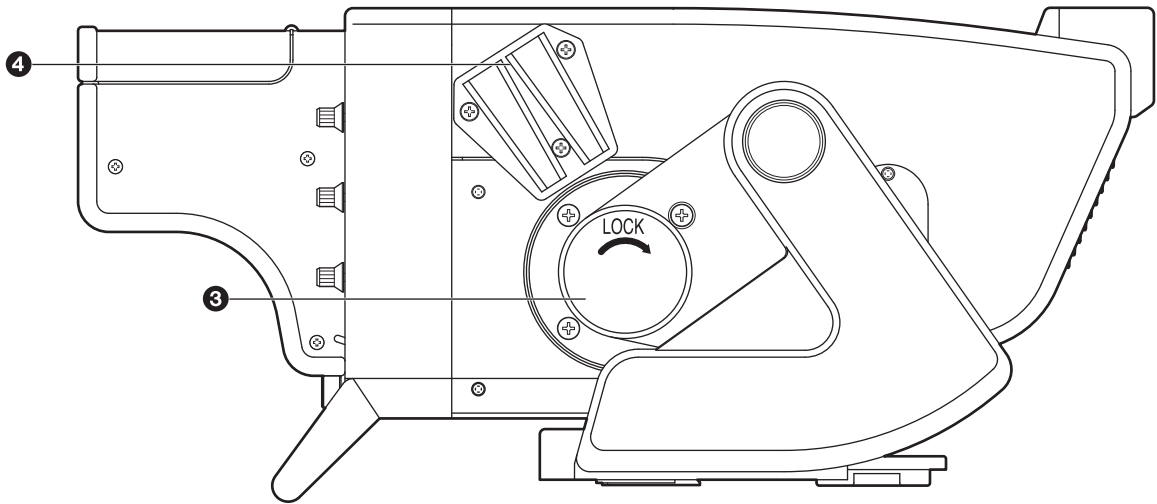
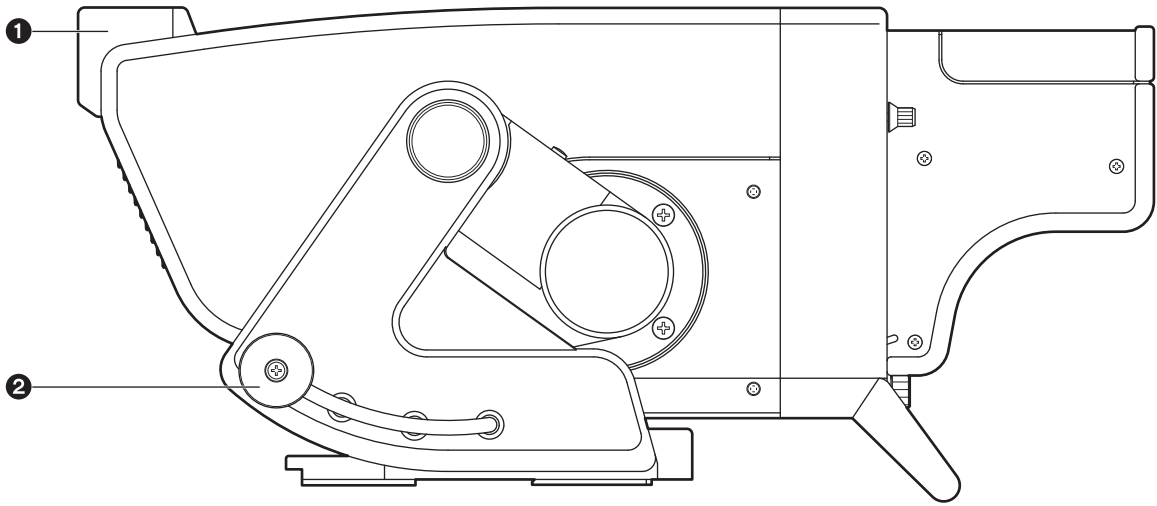

各部の名前と働き

① フロントタリーランプ

タリーランプスイッチが「ON」の場合、レッドタリー入力で点灯します。
付属のナンバーシートを取り付けることができます。

② リフトロック解除ノブ

このノブを引っ張りながら高さを調節します。高さは4段階に調節できます。凹部に合わせてノブを離すと、その高さに固定されます。

③ チルトつまみ

チルティング操作の重さを調節します。

④ ペンホルダー

2本のペンを収納できます。

⑤ ビューファインダー内LED明るさ調整ボリューム [VF TALLY]

ビューファインダーLED（赤、緑、EXT）の明るさを調整します。

⑥ 消磁スイッチ [DEGAUSS]

ビューファインダー画面の消磁を行います。

⑦ アスペクト切換スイッチ [ASPECT]

液晶画面を16:9 / 4:3に切り換えます。
「R」（REMOTE）の位置に設定すると、カメラ側のコントロールで16:9 / 4:3が自動的に切り換わります。

⑧ 明るさ調整ボリューム [BRIGHT]

ビューファインダー画面の明るさを調整します。

⑨ コントラスト調整ボリューム [CONTRAST]

ビューファインダー映像のコントラストを調整します。

⑩ ピーキング調整ボリューム [PEAKING]

ビューファインダー画像の輪郭を補正します。

⑪ フロントタリー切換スイッチ [F.TALLY]

フロントタリー点灯のON/OFFを切り換えます。

⑫ Rタリー表示 [R]

Rタリー入力時に点灯します。

⑬ Gタリー表示 [G]

Gタリー入力時に点灯します。

⑭ レンズEXT表示 [EXT]

レンズにエクステンダーが装着された時に点灯します。

⑮ フード固定つまみ

付属のフードを固定します。

⑯ カメラ/Fコネクター

マルチフォーマットカメラ（AK-HC980）と接続するD-Subコネクターです。

ピン#	信号
1	VF VIDEO (Y)
2	Pb VIDEO (B)
3	Pr VIDEO (R)
4	NC
5	I2C DATA
6	R TALLY
7	TALENT TALLY
8	NC
9	NC
10	NC
11	VF VIDEO (Y) GND
12	Pb VIDEO (B) GND
13	Pr VIDEO (R) GND
14	PEAKING GND
15	I2C DATA,CLK,GND
16	NC
17	DC +24V GND
18	DC +24V GND
19	F (Frame) GND
20	NC
21	NC
22	NC
23	PEAKING VR CENTER
24	I2C CLK
25	G TALLY
26	VF POWER ON REQ
27	NC
28	DC +24V
29	DC +24V

(JAE製 : D02-29PF-N-F0)

ビューファインダーの操作

■カメラへの取り付けかた

下記の手順に従って、本機をカメラ上面のパンベース受け台（下図）に取り付けます。

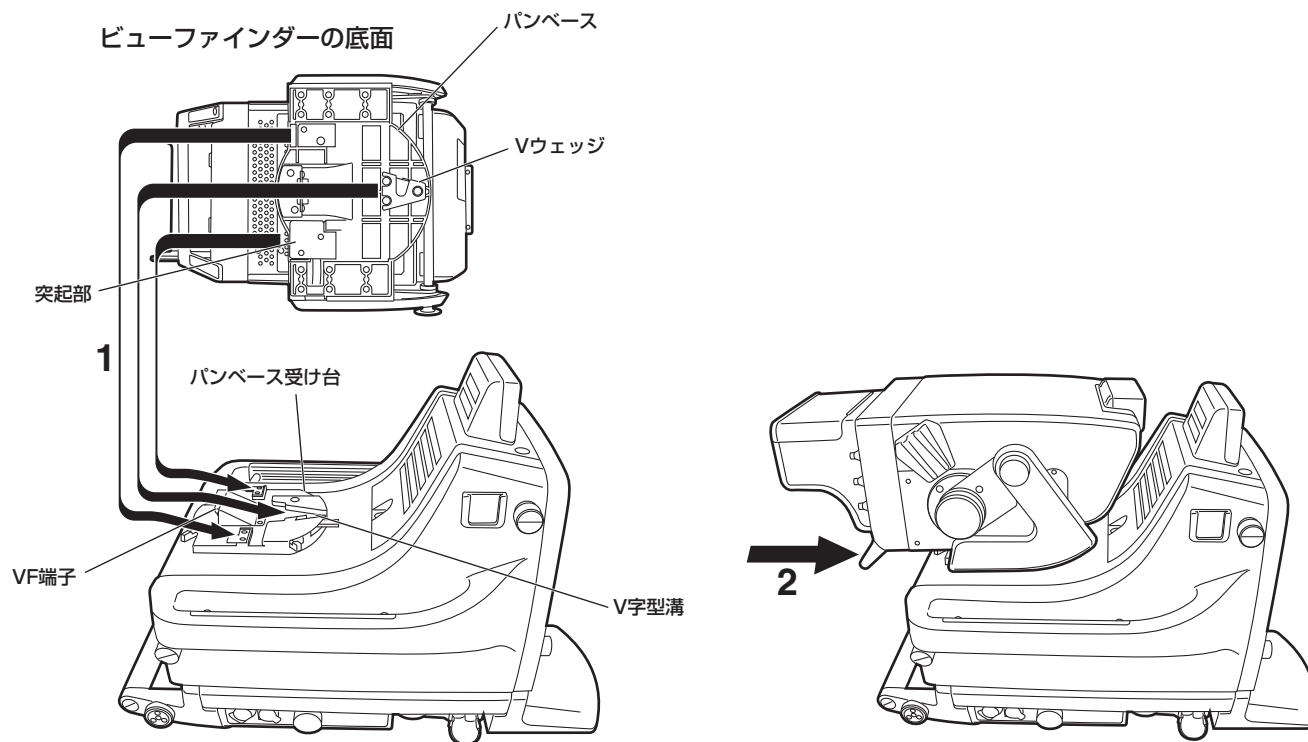

- 1** ビューファインダーのパンベース裏側にあるVウェッジが、カメラのパンベース受け台のV字型溝の中に入るように、また、パンベース裏側の突起部が上図に示す位置にくるように、ビューファインダーをパンベース受け台に載せます。
- 2** 取手を押して、ビューファインダーをパンベース受け台にしっかりと差し込みます。取手を引っ張り、確実に固定されていることを確認してください。

ご注意

ビューファインダーは確実に固定してください。
正しく取り付けられていないと、落下してけがの原因となることがあります。

ビューファインダーの操作

■取り外しかた

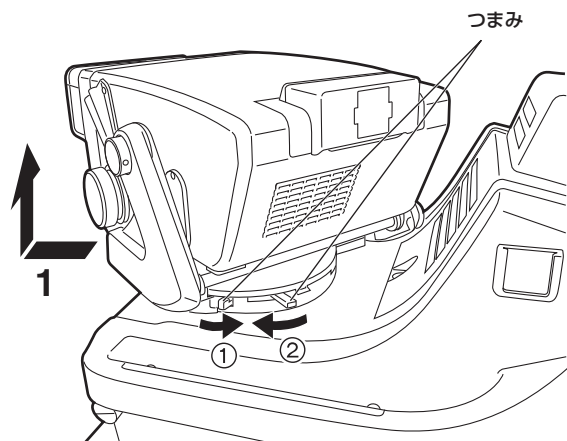

- 1 ①②のつまみを矢印方向に回しながらビューファインダーの取手を手前に引き、持ち上げて外します。

■フードの取り付けかた

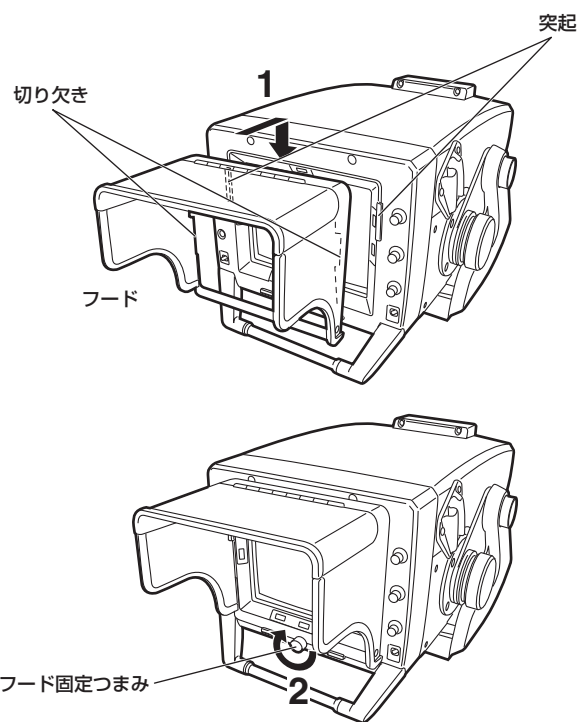

- 1 ビューファインダーの突起にフードの切り欠きを合わせ、下側にスライドして取り付けます。
- 2 下にあるフード固定つまみを回して、フードを固定します。

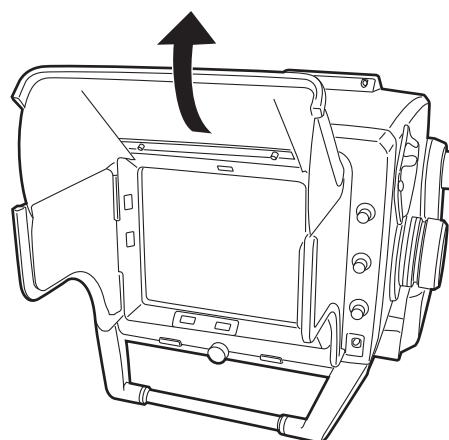

フードは上下に開閉することができます。

ビューファインダーの操作

■ナンバーシートの取り付けかた

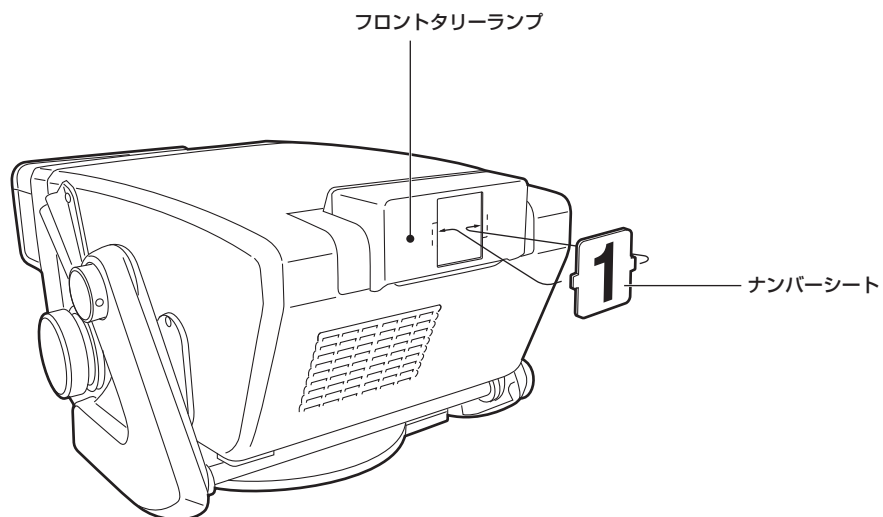

- 1** ナンバーシート（付属品）の左右のつめをフロントタリールランプの溝に差し込みます。

調整のしかた

■ビューファインダーのチルト操作

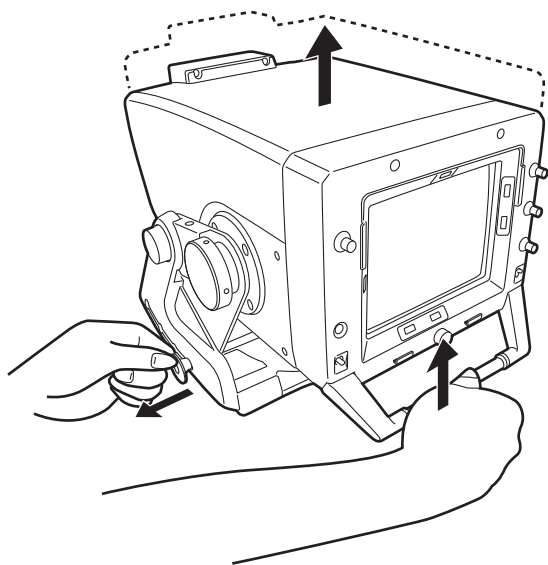

- 1** リフトロック解除ノブを引っ張りながら、本機の取手を持って、2～4段目の位置まで引き上げます。

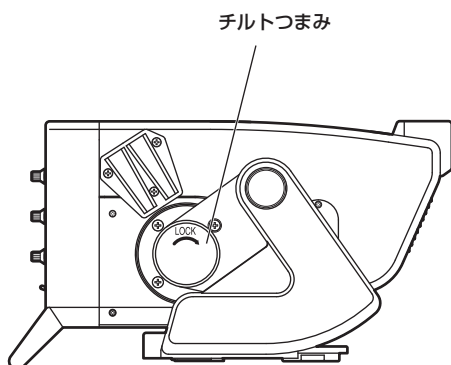

- 2** チルトつまみを回して、重さを調節します。

チルティング角度について

リフトロック解除ノブが2～4段目の位置にあるときのチルティング角度は、以下の通りになります。

● 2段目

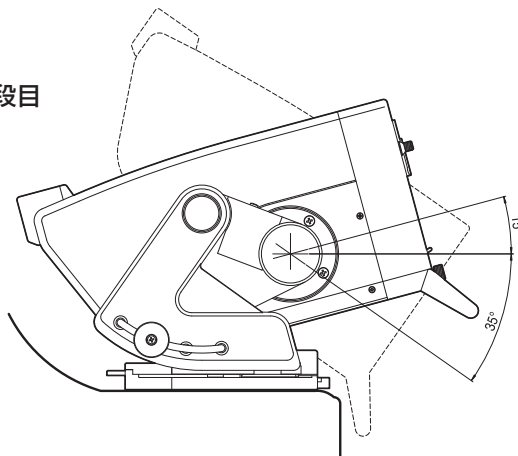

● 3段目

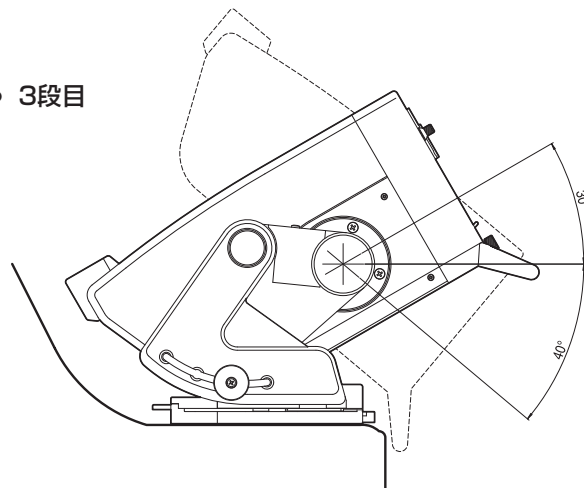

● 4段目

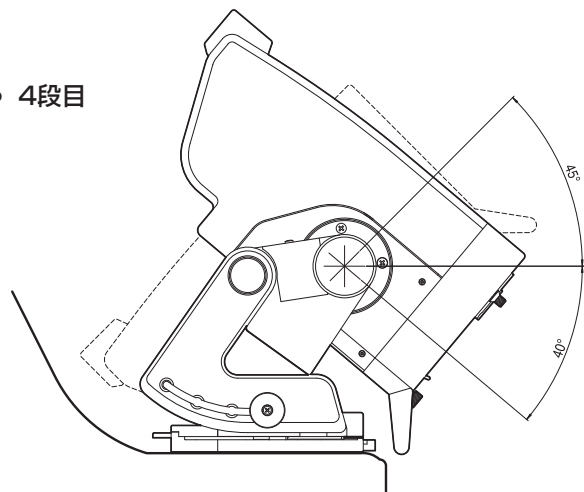

ご注意

下側にチルトした際、指をはさまないように注意してください。

調整のしかた

■ビューファインダーのパン操作

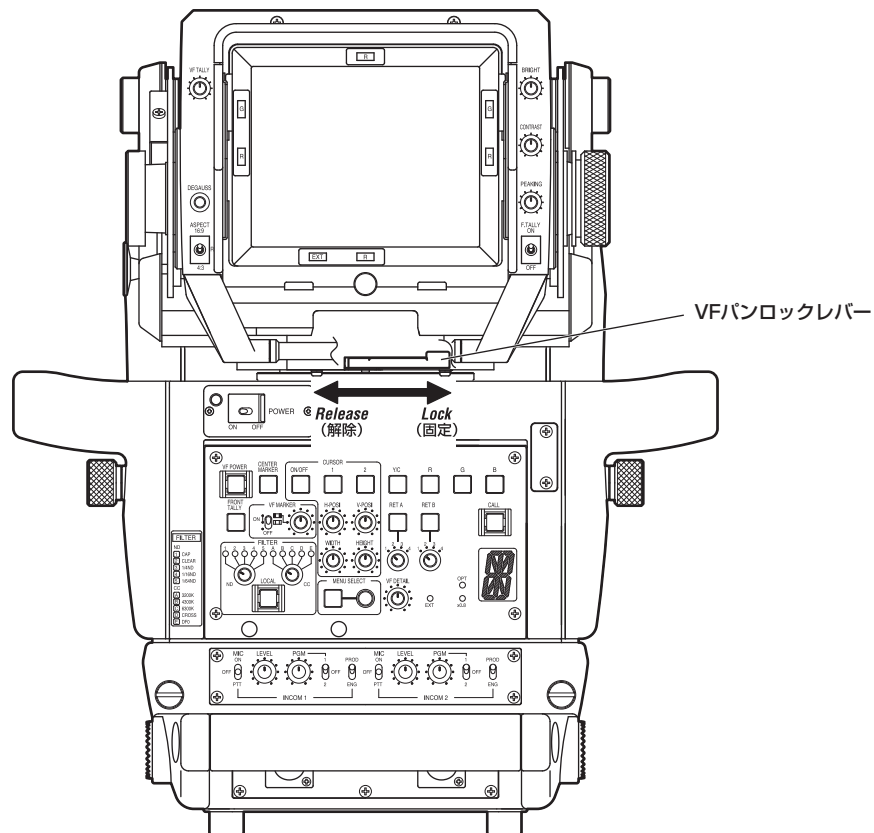

- マルチフォーマットカメラ (AK-HC980) のVFパンロックレバーをRelease (解除) 方向に回すことで、ビューファインダーを左右90度ずつ回転することができます。
- 位置を固定したい場合は、VFパンロックレバーをLock (固定) 方向いっぱいに戻してください。

外形寸法図

単位：mm

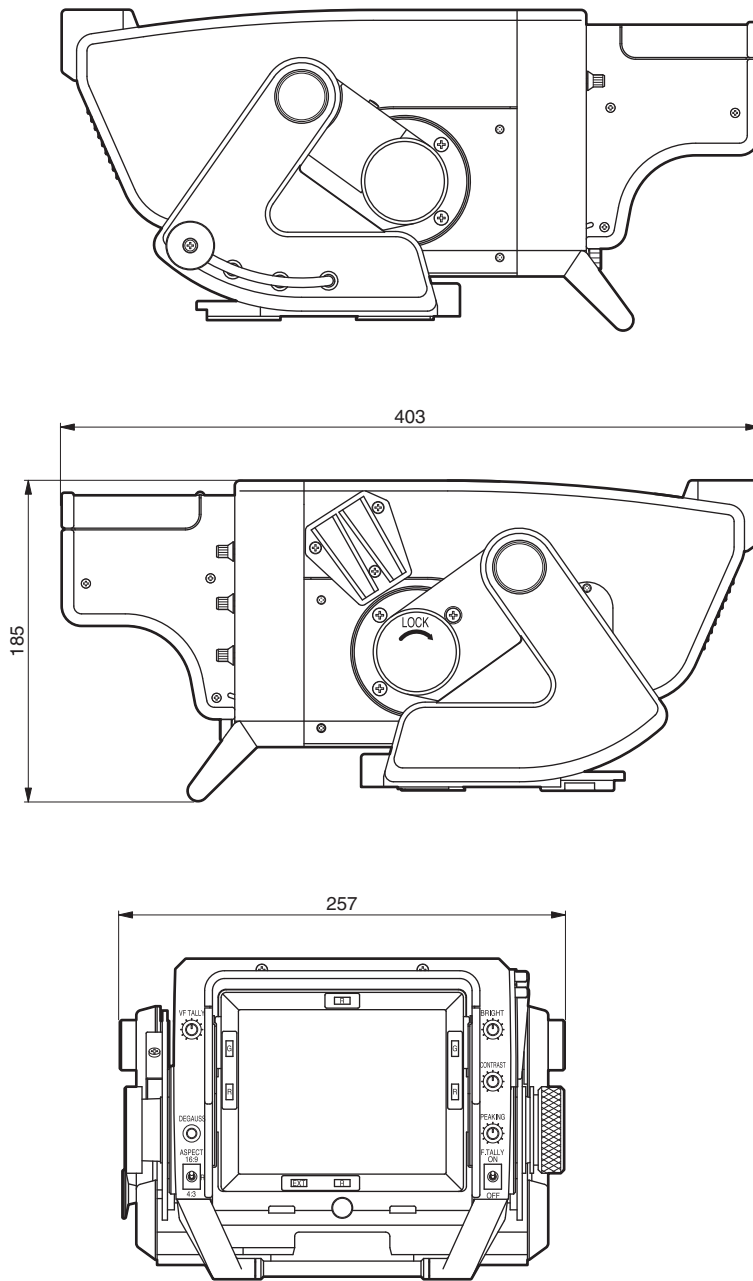

定 格

電 源 : DC +24 V (カメラより供給)
消費電力 : 38 W

 は安全項目です。

スイッチ機能	: フロントタリ- ON/OFF切換、アスペクト切換
調整機能	: 明るさ調整、コントラスト調整、ピーキング調整
使用温度範囲	: 0 °C ~ 40 °C
保存温度範囲	: - 20 °C ~ 60 °C
動作周囲湿度	: 85 %以下
寸 法 (幅×高さ×奥行)	: 257 × 185 × 403 mm
重 量	: 約 7.7 kg

保証とアフターサービス (よくお読みください)

修理・お取り扱い・お手入れなどのご相談は・・・
まず、お買い上げの販売店へお申し付けください。

■保証書 (別添付)

お買い上げ日・販売店名などの記入を必ず確かめ、お
買い上げの販売店からお受け取りください。よくお読
みのあと、保存してください。

保証期間：お買い上げ日から本体1年間

■補修用性能部品の保有期間

当社は、CRTビューファインダーの補修用性能部品を、
製造打ち切り後8年保有しています。

注) 補修用性能部品とは、その製品の機能を維持する
ために必要な部品です。

■修理を依頼されるとき

まず電源プラグを抜いて、お買い上げの販売店へご連
絡ください。

ご連絡いただきたい内容	
製品名	CRTビューファインダー
品番	AK-HVF985B
お買い上げ日	年 月 日
故障の状況	できるだけ具体的に

● 保証期間中は

保証書の規定に従って、出張修理をさせていただきます。

● 保証期間を過ぎているときは

修理すれば使用できる製品については、ご希望によ
り有料で修理させていただきます。下記修理料金の
仕組みをご参照のうえご相談ください。

● 修理料金の仕組み

修理料金は、技術料・部品代・出張料などで構成さ
れています。

技術料 は、診断・故障箇所の修理および部品交換・
調整・修理完了時の点検などの作業に
かかる費用です。

部品代 は、修理に使用した部品および補助材料代
です。

出張料 は、お客様のご依頼により製品のある場所
へ技術者を派遣する場合の費用です。

Memo

A series of horizontal dashed lines for writing.

松下電器産業株式会社 ブロードメディア本部

〒223-8639 横浜市港北区綱島東4丁目3番1号  フリーダイヤル 0120-878-410

© 2007 Matsushita Electric Industrial Co., Ltd. (松下電器産業株式会社) All Rights Reserved.