

Panasonic®

取扱説明書

HDカラービューファインダー

品番 **AU-VCVF1G**



VARICAM

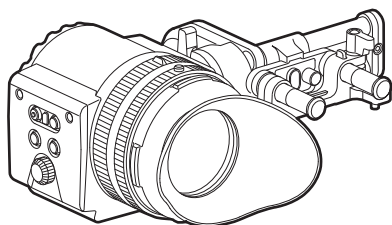

詳細は、当社Webサイト (<http://panasonic.biz/sav/manual/index.html>) に掲載されている取扱いガイドを参照してください。

このたびは、“パナソニック製品”をお買い上げいただき、まことにありがとうございます。

- 取扱説明書をよくお読みのうえ、正しく安全にお使いください。
- ご使用前に「安全上のご注意」(4～5ページ)を必ずお読みください。
- 保証書は「お買い上げ日・販売店名」などの記入を確かめ、取扱説明書とともに大切に保管してください。

保証書別添付

製造番号は、品質管理上重要なものです。製品本体と保証書の製造番号をお確かめください。

-
- 本書に記載されている各種名称、会社名、商品名などは各社の商標または登録商標です。

本書の見かた

■ 本書内のイラストについて

- 写真やイラストは、実際とは異なることがあります。

■ 表記について

- 〈 〉 の語句はボタン名など本機の意匠文字を示しています。

■ 参照ページについて

- 本書では、参照ページを（00 ページ）のように示しています。

もくじ

安全上のご注意	4
ご使用前に	6
付属品	6
各部の名称	7
左面部	7
前面部	7
後面部	8
上面部	8
保管について	9
保管上のお願い	9
保証とアフターサービス（よくお読みください）	10
修理を依頼される時	10
定格	11
総合	11

安全上のご注意

必ずお守りください

人への危害、財産の損害を防止するため、必ずお守りいただくことを説明しています。

■ 誤った使い方をしたときに生じる危害や損害の程度を区分して、説明しています。



警告

「死亡や重傷を負うおそれがある内容」です。



注意

「軽傷を負うことや、財産の損害が発生するおそれがある内容」です。

■ お守りいただく内容を次の図記号で説明しています。



してはいけない内容です。





実行しなければならない内容です。





警告

	<p>■ 乗り物を運転しながら使わない (事故の誘発につながります。) ⇒ 歩行中でも周囲の状況、路面の状態などに十分ご注意ください。</p>
	<p>■ 接続ケーブルを破損するようなことはしない [傷つける、加工する、高温部や熱器具に近づける、無理に曲げる、ねじる、引っ張る、重いものを載せる、束ねるなど (傷んだまま使用すると、火災・ショートの原因になります。) ⇒ 接続ケーブルの修理は、お買い上げの販売店にご相談ください。]</p>
 分解禁止	<p>■ 分解や改造をしない (火災の原因になります。また、使用機器を損傷することがあります。)</p>
	<p>■ 異常があったときは、接続プラグを抜く [内部に金属や水などの液体、異物が入ったとき、落下などで外装ケーブルが破損したとき、煙や異臭、異音などが出たとき (そのまま使用すると、火災の原因になります。) ⇒ 販売店にご相談ください。]</p>
	<p>■ 本機がぬれたり、水などの液体や異物が入らないようにする (火災の原因になります。) ⇒ 雨天・降雪・海岸・水辺での使用は、特にご注意ください。 ⇒ 機器の上や近くに、水などの液体が入った花瓶などの容器を置かないでください。</p>
	<p>■ 接続ケーブルのプラグは、根元まで確実に差し込む (差し込みが不完全ですと、発熱による火災の原因になります。) ⇒ 傷んだプラグは、使わないでください。</p>

⚠ 警告 (つづき)

	<p>■ 確実に固定する (外れると、落下したりしてけがの原因になります。)</p>
	<p>■ スライダーユニット取り付けねじ (付属品) は、乳幼児の手の届く所に置かない (誤って飲み込むと、身体に悪影響を及ぼします。) ⇒ 万一、飲み込んだと思われるときは、すぐに医師にご相談ください。</p>

⚠ 注意

	<p>■ 本機の放熱を妨げない [押し入れや本箱など、狭いところに入れない、テーブルクロスを掛けたり、じゅうたんや布団の上に置かない (内部に熱がこもり、火災の原因になります。)]</p>
	<p>■ アイピースを太陽や強い光源に向けない (レンズにより集光されると、内部部品が加熱・破損し、火災、故障の原因となります。)</p>
	<p>■ 直射日光の当たる場所や異常に温度が高くなる場所に置かない (特に真夏の車内、車のトランクの中は、想像以上に高温 (約 60℃以上) になります。絶対に放置しないでください。外装ケースや内部部品が劣化するほか、火災の原因になることがあります。)</p>
	<p>■ 油煙や湯気、湿気やほこりの多い場所に置かない (電気が油や水分、ほこりを伝わり、火災の原因になります。)</p>
	<p>■ 病院内や機内では、病院や航空会社の指示に従う (本機からの電磁波などにより、計器類に影響を及ぼすことがあります。)</p>
	<p>■ お手入れのときは、安全のため、接続プラグを抜く (火災の原因になります。)</p>

ご使用前に

- ビューファインダーは有機 EL を使用しているため、同じ映像や文字が長時間表示されたまま放置されると、画面に映像の焼き付きが発生することがあります。記録される映像には問題ありません。画面の消灯やアイセンサーを使うなどしてこまめに画面を切り替えてください。

付属品

- 接続ケーブル
- スライダーユニット
- スライダーユニット取り付けねじ（2 個）
- アイカップ（HD カラービューファインダーにあらかじめ取り付けられています）
- 接眼フィルター（HD カラービューファインダーにあらかじめ取り付けられています）

NOTE

- 包装材料は商品を取り出した後、適切に処理してください。

各部の名称

左面部

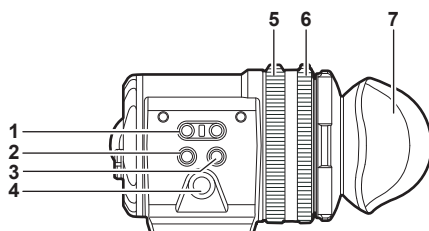

- 1 〈EVF USER 1〉 / 〈EVF USER 2〉 ボタン
ユーザーが選択した機能をそれぞれのボタンに割り当てることができます。ボタンを押すことで、割り当てられた機能が動作します。ビューファインダーのメニューで設定します。
- 2 〈CAM MENU〉 ボタン
カメラ本体のメニュー画面を表示します。
- 3 〈EVF MENU〉 ボタン
ビューファインダーのメニュー画面を表示します。
- 4 ジョグダイヤル
操作ダイヤルです。
メニューなどの設定、移動、選択をします。
- 5 ズームリング
ビューファインダー表示面を拡大・縮小するリングです。
フォーカスを合わせるときに拡大して使用します。拡大時、映像の周辺が隠れることがあります。
- 6 視度調整リング
視度を調整するリングです。上部のボタンを押しながら回してください。
- 7 アイカップ

前面部

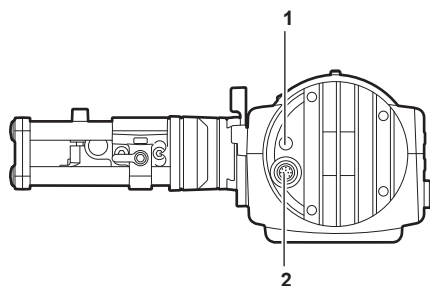

- 1 タリーLED
記録中、赤く点灯します。ビューファインダーのメニューで無効にできます。
- 2 接続端子
付属のケーブルを接続する端子です。カメラモジュール（別売品）と接続します。

後面部

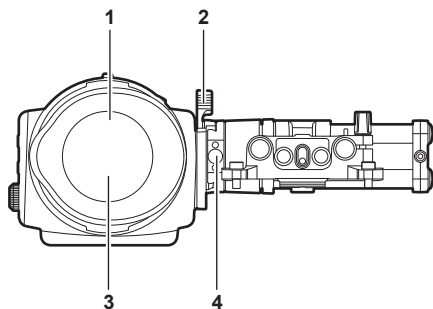

1 アイセンサー

目を近づけるとビューファインダーに画面を表示します。

ご使用の眼鏡の形状、カメラの構え方、または接眼部付近に強い光が当たることにより、アイセンサーが正しく働かないことがあります。

2 ロックレバー

ビューファインダー本体を固定します。

3 接眼フィルター

防塵、防滴、結露防止のための保護フィルターです。装着した状態でご使用ください。

4 ストッパー

ビューファインダー本体をスライダーユニットから取り外すときに使用します。

上面部

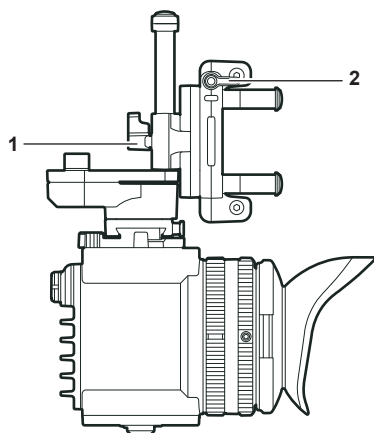

1 ロックレバー（左右位置）

ビューファインダーの位置（左右）を調整します。

2 ロックレバー（前後位置）

ビューファインダーの位置（前後）を調整します。

保管について

保管上のお願い

湿気が少なく、比較的湿度が一定な場所にそれぞれ保管してください。

- **本体**
 - ほこりが入らないように、柔らかい布で包んでください。

保証とアフターサービス（よくお読みください）

故障・修理・お取扱い・メンテナンスなどのご相談は、
まず、**お買い上げの販売店**へ、お申し付けください。

お買い上げの販売店がご不明の場合は、当社（裏表紙）までご連絡ください。

* 内容により、お近くの窓口をご紹介させていただく場合がございますので、ご了承ください。

■ 保証書（別添付）

お買い上げ日・販売店名などの記入を必ずお確かめのうえ、お買い上げの販売店からお受け取りください。

内容をよくお読みいただいたうえ、大切に保管してください。

万一、保証期間内に故障が生じた場合には、保証書記載内容に基づき、無料修理させていただきます。

保証期間：お買い上げ日から本体 1 年間

■ 補修用性能部品の保有期間 **8 年**

当社は、本製品の補修用性能部品を、製造打ち切り後、8 年保有しています。

* 補修用性能部品とは、その製品の機能を維持するために必要な部品です。

■ 保守・点検

- 保守・点検は機器の機能を常に良好な状態に維持し、お客様が安心してご使用していただくためのものです。
- 部品の劣化、ごみ、ほこりの付着などにより突発的な故障、トラブルを未然に防ぐとともに、安定した機能、性能の維持のために、定期的な保守・点検を行ってください。
- 保守・点検（有料）についての詳しい内容は、お買い上げの販売店にご相談ください。

修理を依頼される時

本書を再度ご確認ください、お買い上げの販売店までご連絡ください。

■ 保証期間中の修理は...

保証書の記載内容に従って、修理させていただきます。詳しくは、保証書を参照してください。

■ 保証期間経過後の修理は...

修理により、機能、性能の回復が可能な場合は、ご希望により有料で修理させていただきます。

ご連絡いただきたい内容

品名	HD カラービューファインダー
品番	AU-VCVF1G
製造番号	
お買い上げ日	
故障の状況	

定格

定格の詳しい内容については、取扱いガイドをご覧ください。

総合

電源
DC 12 V (カメラモジュールより供給)
消費電力
3.5 W

は安全項目です。

動作周囲温度	0°C ~ 40°C
動作周囲湿度	10% ~ 85% (結露なし)
保存温度	-20°C ~ 60°C
質量	約 1.0 kg
外形寸法 (幅 × 高さ × 奥行)	94.0 mm × 88.0 mm × 111.0 mm (突起部分および付属品を除く)

ヨーロッパ連合以外の国の廃棄処分に関する情報



このシンボルマークは EU 域内でのみ有効です。
製品を廃棄する場合には、最寄りの市町村窓口、または販売店で、正しい廃棄方法をお問い合わせください。

パナソニック株式会社 AVCネットワークス社

〒571-8503 大阪府門真市松葉町 2 番 15 号 ☎ (06) 6901-1161

© Panasonic Corporation 2014

Panasonic®

Operating Instructions

Electronic HD Color View Finder

Model No. **AU-VCVF1G**

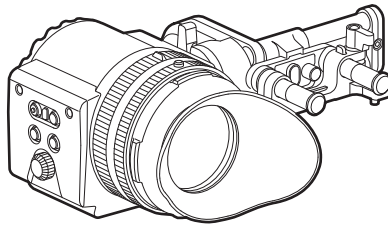

ENGLISH

Before using this product, be sure to read “Read this first!” (pages 2 to 3). For more information, please visit the Panasonic website (<http://pro-av.panasonic.net/en/manual/index.html>), and refer to the Operating Guide.

DEUTSCH

Bitte lesen Sie sorgfältig die „Bitte lesen Sie zuerst diesen Hinweis!“ vor der Nutzung dieses Produkts. (Seite 4).

FRANÇAIS

Avant d'utiliser cet appareil, assurez-vous de lire la section « Lire ces informations en premier ! » (page 5).

ITALIANO

Prima di utilizzare il prodotto, assicurarsi di leggere “Leggere prima quanto segue!” (pagina 6).

ESPAÑOL

Antes de usar este producto, asegúrese de leer “Lea esto primero” (página 7).

Before operating this product, please read the instructions carefully and save this manual for future use.

ENGLISH

Read this first!

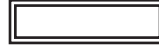

indicates safety information.

WARNING:

- To reduce the risk of fire, do not expose this equipment to rain or moisture.
- To reduce the risk of fire, keep this equipment away from all liquids. Use and store only in locations which are not exposed to the risk of dripping or splashing liquids, and do not place any liquid containers on top of the equipment.

WARNING:

Always keep slider unit mounting screws (accessory) out of the reach of babies and small children.

CAUTION:

Do not remove panel covers by unscrewing.
No user serviceable parts inside.
Refer servicing to qualified service personnel.

CAUTION:

Do not point the eyepiece directly at the sun.

For Turkey

EEE Yönetmeliğine Uygundur.
EEE Complies with Directive of Turkey.

The rating plate is on the underside of the unit.

Manufactured by: Panasonic Corporation, Osaka, Japan
Importer's name and address of pursuant to EU rules:
Panasonic Marketing Europe GmbH
Panasonic Testing Centre
Winsbergring 15, 22525 Hamburg, Germany



indicates safety information.

FCC NOTICE (USA)

This device complies with part 15 of the FCC Rules. Operation is subject to the following two conditions:

(1) This device may not cause harmful interference, and (2) this device must accept any interference received, including interference that may cause undesired operation.

Note:

This equipment has been tested and found to comply with the limits for a Class B digital device, pursuant to Part 15 of the FCC Rules. These limits are designed to provide reasonable protection against harmful interference in a residential installation. This equipment generates, uses and can radiate radio frequency energy and, if not installed and used in accordance with the instructions, may cause harmful interference to radio communications. However, there is no guarantee that interference will not occur in a particular installation. If this equipment does cause harmful interference to radio or television reception, which can be determined by turning the equipment off and on, the user is encouraged to try to correct the interference by one or more of the following measures:

- Reorient or relocate the receiving antenna.
- Increase the separation between the equipment and receiver.
- Connect the equipment into an outlet on a circuit different from that to which the receiver is connected.
- Consult the dealer or an experienced radio/TV technician for help.

The user may find the booklet "Something About Interference" available from FCC local regional offices helpful.

Warning:

To assure continued FCC emission limit compliance, follow the attached installation instructions and the user must use only shielded interface cables when connecting to host computer or peripheral devices. Also, any unauthorized changes or modifications to this equipment could void the user's authority to operate this device.

NOTIFICATION (Canada)

CAN ICES-3(B)/NMB-3(B)

Bitte lesen Sie zuerst diesen Hinweis!

 ist die Sicherheitsinformation.

WARNUNG:

- Setzen Sie dieses Gerät zur Reduzierung der Brandgefahr weder Nässe noch Feuchtigkeit aus.
- Um die Brandgefahr zu reduzieren, muss dieses Gerät von allen Flüssigkeiten ferngehalten werden. Vermeiden sie Gebrauch und Lagerung des Gerätes an Orten, an denen die Gefahr besteht, dass es mit Flüssigkeiten betropft oder bespritzt wird, und stellen sie keine Flüssigkeitsbehälter auf das Gerät.

WARNUNG:

Halten Sie die Befestigungsschrauben des Schiebers (Zubehör) sorgfältig außerhalb der Reichweite von Säuglingen und Kleinkindern, um ein versehentliches Verschlucken zu verhüten.

VORSICHT:

Öffnen Sie nicht das Gerät durch Abschrauben von Gehäuseteilen.
Im Geräteinneren befinden sich keine Teile, die vom Benutzer gewartet werden können.
Wartungs- und Reparaturarbeiten grundsätzlich autorisiertem Kundendienstpersonal überlassen.

VORSICHT:

Richten Sie das Okular nicht direkt auf die Sonne.

Das Typenschild befindet sich auf der Unterseite des Gerätes.

Hergestellt von: Panasonic Corporation, Osaka, Japan
Name und Adresse des Importeurs gemäß EU-Bestimmungen:
Panasonic Marketing Europe GmbH
Panasonic Testing Centre
Winsbergring 15, 22525 Hamburg, Deutschland

Lire ces informations en premier !



Informations concernant la sécurité.

AVERTISSEMENT:

- Pour réduire tout risque d'incendie, évitez d'exposer cet appareil à la pluie ou à l'humidité.
- Pour réduire tout risque d'incendie, éloignez l'appareil des liquides — utiliser et ranger uniquement dans un endroit ne risquant pas de recevoir des gouttes ou d'être aspergée de liquides, et ne pas mettre de récipient renfermant des liquides sur le dessus de l'appareil.

AVERTISSEMENT:

Rangez toujours les vis de montage de la glissière (accessoire) hors de portée des bébés et des jeunes enfants.

ATTENTION:

Ne pas dévisser le couvercle.

Il ne se trouve à l'intérieur aucune pièce qui puisse être réarée par l'utilisateur.
Confier toute réparation à un personnel qualifié.

ATTENTION:

Veiller à ne pas diriger l'oculaire directement sur le soleil.

NOTIFICATION (Canada)

CAN ICES-3(B)/NMB-3(B)

La plaque signalétique se trouve sur le fond de l'appareil.

Fabriqué par : Panasonic Corporation, Osaka, Japon
Nom et adresse de l'importateur en accord avec les règlements de l'Union Européenne :

Panasonic Marketing Europe GmbH

Panasonic Testing Centre

Winsbergring 15, 22525 Hamburg, Allemagne

Leggere prima quanto segue!

 sono le informazioni sulla sicurezza.

AVVERTIMENTO:

- Per ridurre il pericolo di incendio, non esporre questa apparecchiatura a pioggia o umidità.
- Per ridurre il rischio d'incendio, mantenere questo prodotto lontano da ogni tipo di liquido. Usarlo e conservarlo soltanto in luoghi che non siano esposti a gocciolamenti o spruzzi di liquidi, e non mettervi sopra recipienti di liquidi.

AVVERTIMENTO:

Tenere sempre le viti di montaggio dell'unità di scorrimento (accessorio) fuori della portata dei bambini.

PRECAUZIONE:

Non togliere il coperchio svitandolo.
All'interno non ci sono parti riparabili dall'utente.
Per le riparazioni, rivolgersi a personale tecnico qualificato.

PRECAUZIONE:

Fare attenzione a non puntare l'oculare direttamente sul sole.

La piastrina di taratura si trova sulla parte inferiore dell'unità.

Fabbricato da: Panasonic Corporation, Osaka, Giappone
Nome e indirizzo dell'importatore in conformità con le normative UE:
Panasonic Marketing Europe GmbH
Panasonic Testing Centre
Winsbergring 15, 22525 Hamburg, Germania

Lea esto primero



indica información de seguridad.

ADVERTENCIA:

- Para reducir el riesgo de producir un incendio, no exponga este equipo a la lluvia ni a la humedad.
- Para reducir el riesgo de incendio, mantenga este equipo alejado de todos los líquidos. Utilícelo y guárdelo solamente en lugares donde no corra el riesgo de que le caigan gotas o le salpiquen líquidos, y no coloque ningún recipiente de líquidos encima del equipo.

ADVERTENCIA:

Mantenga siempre los tornillos de fijación de la unidad deslizante (accesorio) fuera del alcance de los bebés y niños pequeños.

AVISO:

No quite la cubierta desatornillándola.

Las piezas del interior no requieren mantenimiento por parte del usuario.

Solicite las reparaciones al personal de servicio calificado.

AVISO:

Tenga cuidado para no apuntar el ocular directamente al sol.

La placa indicadora esta en la parte inferior de la unidad.

Fabricado por: Panasonic Corporation, Osaka, Japón
Nombre y dirección del importador conforme a las normas de la UE:
Panasonic Marketing Europe GmbH
Panasonic Testing Centre
Winsbergring 15, 22525 Hamburg, Alemania

-
- All names, company names, product names, etc., contained in this document are trademarks or registered trademarks of their respective owners.

How to read this document

■ Illustrations

- Screenshots or illustrations may differ from the actual product.

■ Conventions used in this manual

- Words and phrases in < > brackets indicate design text used on this camera, such as button names.

■ Reference pages

- Reference pages in this document are indicated by (page 00).

Contents

Read this first!	2
Bitte lesen Sie zuerst diesen Hinweis!	4
Lire ces informations en premier !	5
Leggere prima quanto segue!	6
Lea esto primero	7
Before using the camera	10
Accessories	11
Description of Parts	12
Left side	12
Front	12
Rear	13
Top	13
Storing	14
Cautions when storing the camera recorder	14
Specifications	15
General	15

Before using the camera

- Since the viewfinder uses organic EL, if the same image or letters are allowed to be displayed for a long time, the image may be burned into the screen. There is no problem with the recorded images. Switch the screen by turning off the screen or by using the eye sensor, etc.

Accessories

- Connecting cable
- Slider unit
- Slider unit mounting screw (2 pcs.)
- Eye cup (already attached to the Electronic HD color viewfinder)
- Eye piece filter (already attached to the Electronic HD color viewfinder)

 **NOTE**

- After unpacking the product, dispose of the packing material properly.

Description of Parts

Left side

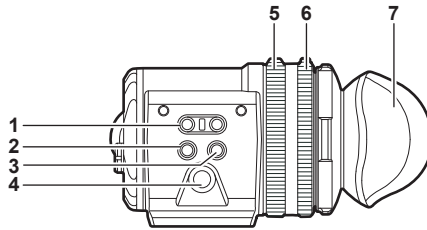

1 <EVF USER 1>/<EVF USER 2> buttons

User-selected functions can be assigned to each button. Pressing a button performs the assigned function. Functions are set on the viewfinder menu.

2 <CAM MENU> button

Displays the camera menu screen.

3 <EVF MENU> button

Displays the viewfinder menu screen.

4 Jog dial

Operation dial.

Used for setting, moving, and selecting in menus.

5 Zoom ring

Ring which enlarges/reduces the size of the viewfinder display screen.

This is used to enlarge the display when adjusting the focus. When the display is enlarged, some parts of the video may be hidden.

6 Visibility adjustment ring

Ring which adjusts the visibility. Turn this ring while pressing and holding the upper button.

7 Eye cup

Front

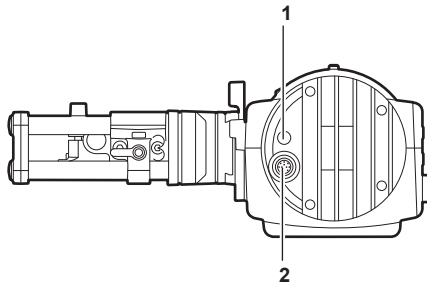

1 Tally LED

Lights up in red during recording. This can be disabled in the viewfinder menu.

2 Connection terminal

Terminal for connecting the supplied cable. This connects to the camera module (optional).

Rear

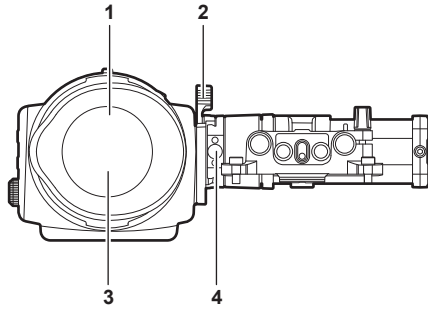
**1 Eye sensor**

Screen is displayed on the viewfinder when an eye is brought close.

The eye sensor may not work properly depending on the shape of glasses in use, how you hold the camera, or the strong light hitting around the eye piece.

2 Lock lever

Secures the viewfinder in place.

3 Eye piece filter

Protective filter against dust, water, and moisture. Use the camera with this attached.

4 Stopper

Used when removing the viewfinder from the slider unit.

Top

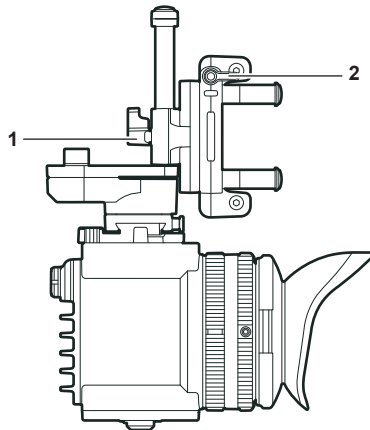
**1 Lock lever (left/right position)**

Adjusts the position of the viewfinder (left/right).

2 Lock lever (front/back position)

Adjusts the position of the viewfinder (front/back).

Storing

Cautions when storing the camera recorder

Store the battery in a place where humidity is low and temperature is relatively constant.

■ Camera body

- Wrap the camera recorder with a soft cloth so that dust does not get into it.

Specifications

For detailed specifications, refer to the Operating Guide.

General

Power DC 12 V (supplied by the camera module) Power consumption 3.5 W
--

indicates safety information.

Ambient operating temperature	0°C - 40°C (32°F - 104°F)
Ambient operating humidity	10% - 85% (no condensation)
Storage temperature	-20°C - 60°C (-4°F - 140°F)
Weight	Approx. 1.0 kg (2.2 lbs.)
Dimensions (W×H×D)	94.0 mm×88.0 mm×111.0 mm (3-23/32 inches×3-15/32 inches×4-3/8 inches) (excluding protrusions and accessories)

Information on Disposal for Users of Waste Electrical & Electronic Equipment (private households)



This symbol on the products and/or accompanying documents means that used electrical and electronic products should not be mixed with general household waste. For proper treatment, recovery and recycling, please take these products to designated collection points, where they will be accepted on a free of charge basis. Alternatively, in some countries you may be able to return your products to your local retailer upon the purchase of an equivalent new product.

Disposing of this product correctly will help to save valuable resources and prevent any potential negative effects on human health and the environment which could otherwise arise from inappropriate waste handling. Please contact your local authority for further details of your nearest designated collection point.

Penalties may be applicable for incorrect disposal of this waste, in accordance with national legislation.

For business users in the European Union

If you wish to discard electrical and electronic equipment, please contact your dealer or supplier for further information.

Information on Disposal in other Countries outside the European Union

This symbol is only valid in the European Union.

If you wish to discard this product, please contact your local authorities or dealer and ask for the correct method of disposal.