

Panasonic[®]

取扱説明書

HDカラービューファインダー

品番 **AU-VCVF20G**



VARICAM

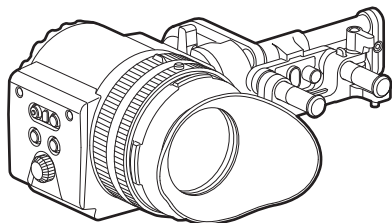

このたびは、パナソニック製品をお買い上げいただき、まことにありがとうございます。

- 取扱説明書をよくお読みのうえ、正しく安全にお使いください。
- ご使用前に「安全上のご注意」(4～5ページ)を必ずお読みください。
- 保証書は「お買い上げ日・販売店名」などの記入を確かめ、取扱説明書とともに大切に保管してください。

GJ

W0218K10-YI

JAPANESE

DVQP1723ZA

-
- 本書に記載されている各種名称、会社名、商品名などは各社の商標または登録商標です。

本書の見かた

■ 本書内のイラストについて

- イラストは、実際とは異なることがあります。

■ 表記について

- [] の語句はビューファインダーやコントロールパネルに表示される内容を示しています。
- 〈 〉 の語句はボタン名など本機の意匠文字を示しています。

■ 参照ページについて

- 本書では、参照ページを（00 ページ）のように示しています。

もくじ

安全上のご注意	4
ご使用の前に	6
付属品	7
各部の名称	8
左面部	8
前面部	8
後面部	9
上面部	10
ビューファインダーの調整と設定	11
調整方法	11
ビューファインダーの状態表示	13
ランプ表示	13
状態表示	13
保管について	16
保管上のお願い	16
保証とアフターサービス（よくお読みください）	17
修理を依頼されるとき	17
定格	18

安全上のご注意

必ずお守りください

人への危害、財産の損害を防止するため、必ずお守りいただくことを説明しています。

■ 誤った使い方をしたときに生じる危害や損害の程度を区分して、説明しています。



警告

「死亡や重傷を負うおそれがある内容」です。



注意

「軽傷を負うことや、財産の損害が発生するおそれがある内容」です。

■ お守りいただく内容を次の図記号で説明しています。



してはいけない内容です。





実行しなければならない内容です。





警告

	<p>■ 乗り物を運転しながら使わない (事故の誘発につながります。) ⇒ 歩行中でも周囲の状況、路面の状態などに十分ご注意ください。</p>
	<p>■ 接続ケーブルを破損するようなことはしない [傷つける、加工する、高温部や熱器具に近づける、無理に曲げる、ねじる、引っ張る、重いものを載せる、束ねるなど] (傷んだまま使用すると、火災・ショートの原因になります。) ⇒ 接続ケーブルの修理は、お買い上げの販売店にご相談ください。</p>
 分解禁止	<p>■ 分解や改造をしない (火災の原因になります。また、使用機器を損傷することがあります。)</p>
	<p>■ 異常があったときは、接続プラグを抜く [内部に金属や水などの液体、異物が入ったとき、落下などで外装ケースが破損したとき、煙や異臭、異音などが出たとき] (そのまま使用すると、火災の原因になります。) ⇒ 販売店にご相談ください。</p>
	<p>■ 本機がぬれたり、水などの液体や異物が入らないようにする (火災の原因になります。) ⇒ 雨天・降雪・海岸・水辺での使用は、特にご注意ください。 ⇒ 機器の上や近くに、水などの液体が入った花瓶などの容器を置かないでください。</p>
	<p>■ 接続ケーブルのプラグは、根元まで確実に差し込む (差し込みが不完全ですと、発熱による火災の原因になります。) ⇒ 傷んだプラグは、使わないでください。</p>

⚠ 警告 (つづき)

	<p>■ 確実に固定する (外れると、落下したりしてけがの原因になります。)</p>
	<p>■ スライダーユニット取り付けねじ (付属品) は、乳幼児の手の届く所に置かない (誤って飲み込むと、身体に悪影響を及ぼします。) ⇒ 万一、飲み込んだと思われるときは、すぐに医師にご相談ください。</p>

⚠ 注意

	<p>■ 本機の放熱を妨げない [押し入れや本箱など、狭いところに入れない、テーブルクロスを掛けたり、じゅうたんや布団の上に置かない (内部に熱がこもり、火災の原因になります。)]</p>
	<p>■ アイピースを太陽や強い光源に向けない (レンズにより集光されると、内部部品が加熱・破損し、火災、故障の原因となります。)</p>
	<p>■ 直射日光の当たる場所や異常に温度が高くなる場所に置かない (特に真夏の車内、車のトランクの中は、想像以上に高温 (約 60℃以上) になります。絶対に放置しないでください。外装ケースや内部部品が劣化するほか、火災の原因になることがあります。)</p>
	<p>■ 油煙や湯気、湿気やほこりの多い場所に置かない (電気が油や水分、ほこりを伝わり、火災の原因になります。)</p>
	<p>■ 病院内や機内では、病院や航空会社の指示に従う (本機からの電磁波などにより、計器類に影響を及ぼすことがあります。)</p>
	<p>■ お手入れのときは、安全のため、接続プラグを抜く (火災の原因になります。)</p>

ご使用前に

- ビューファインダーは有機 EL を使用しているため、同じ映像や文字が長時間表示されたまま放置されると、画面に映像の焼き付きが発生することがあります。記録される映像には問題ありません。画面の消灯やアイセンサーを使うなどしてこまめに画面を切り替えてください。

付属品

- DC コード
- BNC ケーブル
- スライダーユニット
- スライダーユニット取り付けねじ (2 個)
- アイカップ (HD カラービューファインダーにあらかじめ取り付けられています)
- 接眼フィルター (HD カラービューファインダーにあらかじめ取り付けられています)

NOTE

- 包装材料は商品を取り出した後、適切に処理してください。

各部の名称

左面部

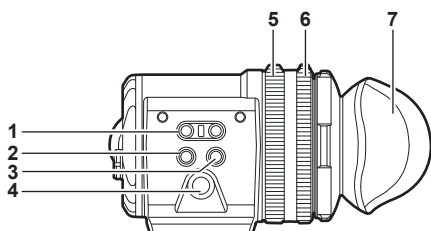

- 1 〈EVF USER 1〉 / 〈EVF USER 2〉 ボタン**
ユーザーが選択した機能をそれぞれのボタンに割り当てることができます。ボタンを押すことで、割り当てられた機能が動作します。ビューファインダーのメニューで設定します。
- 2 〈CAM MENU〉 ボタン**
カメラ本体のメニュー画面を表示します。
- 3 〈EVF MENU〉 ボタン**
ビューファインダーのメニュー画面を表示します。
- 4 ジョグダイヤル**
操作ダイヤルです。
メニューなどの設定、移動、選択をします。
- 5 ズームリング**
ビューファインダー表示面を拡大・縮小するリングです。
フォーカスを合わせるときに拡大して使用します。拡大時、映像の周辺が隠れることがあります。
- 6 視度調整リング**
視度を調整するリングです。上部のボタンを押しながら回してください。
- 7 アイカップ**

前面部

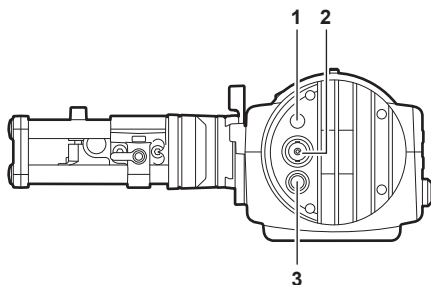

- 1 タリー LED**
記録時または赤色タリー信号を受けると赤色に点灯します。ビューファインダーのメニューで無効にできます。

2 映像信号入力端子

映像信号入力用 3G/HD-SDI の入力端子です。

本端子に接続するケーブルは、付属の BNC ケーブルまたは 5C-FB 相当の二重シールドのものをご使用ください。

3 〈DC IN 12V〉端子

電源入力用端子です。

カメラ本体の HD カラービューファインダー用電源端子と接続してください。

本端子に接続するケーブルは、付属の DC コードをご使用ください。

外部 DC 電源の使用

単独で使用する場合は、本機の 〈DC IN 12V〉端子と外部 DC 電源を接続してください。

■ 外部 DC 電源について

外部 DC 電源の出力電圧が、本機の定格電圧に適合していることを確認のうえ、接続してください。

本機の電源が入ったときには、突入電流が発生します。電源が入ったときに電源供給能力が不足すると、故障の原因となります。本機の総消費電力の 2 倍以上の電力を確保できる、外部 DC 電源のご使用をお勧めします。

- 外部 DC 電源の DC 出力端子と、本機の 〈DC IN 12V〉端子のピン配列を確認し、極性を正しく接続してください。

誤って GND 端子に +12 V の電源を接続すると、火災や故障の原因になります。

DC IN

	1	GND
	2	データ通信 (本機からカメラ本体)
	3	データ通信 (カメラ本体から本機)
	4	+12 V
ケーブル側コネクタ HR10A-7R-4SC (73) (ヒロセ電機)		

後面部

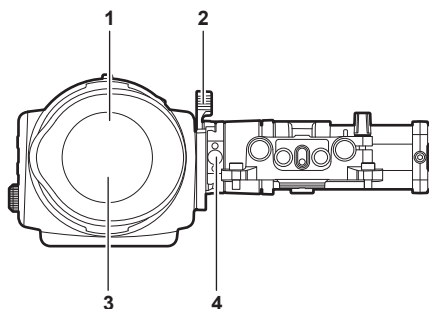

1 アイセンサー

目を近づけるとビューファインダーに画面を表示します。

ご使用の眼鏡の形状、カメラの構え方、または接眼部付近に強い光が当たることにより、アイセンサーが正しく働かないことがあります。

2 ロックレバー

ビューファインダー本体を固定します。

各部の名称

3 接眼フィルター

防塵、防滴、結露防止のための保護フィルターです。装着した状態でご使用ください。

4 ストッパー

ビューファインダー本体をスライダーユニットから取り外すときに使用します。

上面部

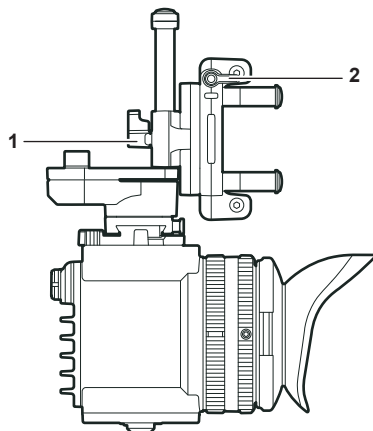

1 ロックレバー（左右位置）

ビューファインダーの位置（左右）を調整します。

2 ロックレバー（前後位置）

ビューファインダーの位置（前後）を調整します。

ビューファインダーの調整と設定

本機のパネルは、OLED（有機 EL）です。

アイセンサーによりビューファインダーに目を近づけると自動的に映像を表示します。

調整方法

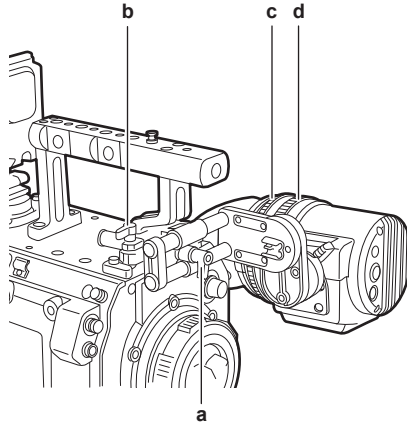

a: ロックレバー（左右位置）

b: ロックレバー（前後位置）

c: 視度調整リング

d: ズームリング

■ 左右位置調整

- 1 ロックレバー（左右位置）をゆるめる。
- 2 ビューファインダーを左右にスライドさせる。
見やすい位置に調整してください。
- 3 ロックレバー（左右位置）をロックする。

■ 前後位置調整

- 1 ロックレバー（前後位置）をゆるめる。
- 2 ビューファインダーを前後にスライドさせる。
見やすい位置に調整してください。
- 3 ロックレバー（前後位置）をロックする。

■ 視度調整

- 1 上部ボタンを押しながら、視度調整リングを回す。
視度調整範囲：-3.6 D ~ +1.4 D

■ ズーム調整

1 ズームリングを回して調整する。

映像を確認しながら、見やすい画角に調整してください。

調整はフォーカスを合わせるときに行ってください。

拡大した画像の画面周辺に、ケラレが発生することがあります。

ビューファインダーの状態表示

ビューファインダーでは、映像だけでなく本機の設定や動作の状態を示すメッセージ、センターマーカ、セーフティゾーンマーカ、ゼブラパターンなどが表示されます。

ランプ表示

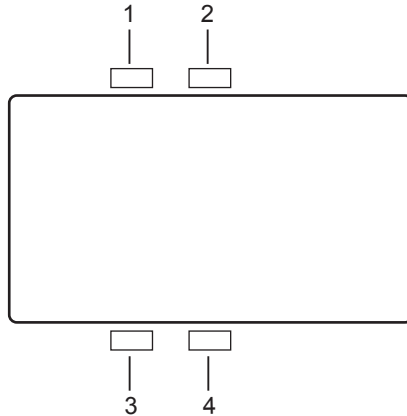

- 1 **緑色タリールンプ**
緑色タリール信号を受けると緑色に点灯します。
- 2 **赤色タリール / 記録ランプ**
記録時または赤色タリール信号を受けると赤色に点灯します。
[SDI REC REMOTE] が [ON]、または [SDI RAW] が [OFF] 以外のときは、外部機器での記録中は赤色に点灯します。
- 3 **ワーニングランプ**
本機でワーニングが発生した時に点滅または点灯します。
- 4 **バッテリーランプ**
バッテリー残量が少なくなると、点滅を始めます。バッテリーエンドになると点灯します。

状態表示

画面の調整

- 1 **〈EVF MENU〉 ボタンを押す。**
画面上部に、画面調整項目が表示されます。
- 2 **ジョグダイヤルボタンを回して、調整したい項目を選択する。**
- 3 **ジョグダイヤルボタンを押す。**
- 4 **ジョグダイヤルボタンを回して、調整する。**
- 5 **ジョグダイヤルボタンを押す。**

6 <EVF MENU> ボタンを押す。

画面調整項目の表示が消えます。

[EVF MENU] → [DISPLAY SETUP] でもできます。

[EVF MENU] 操作

1 <EVF MENU> ボタンを 2 秒以上押し続けます。

[EVF MENU] が表示されます。

[EVF MENU] 一覧

■ [DISPLAY SETUP]

項目	設定内容
[COLOR]	カラーレベルを調整します。 [-32] … [31] ●工場出荷値：[0]
[CONTRAST]	コントラストを調整します。 [-32] … [31] ●工場出荷値：[0]
[BRIGHT]	ブライトを調整します。 [-32] … [31] ●工場出荷値：[0]
[PEAKING]	ビューファインダー内の映像の輪郭を調整します。 [0] … [9] ●工場出荷値：[0]
[R BRT]	赤色のブライトを調整します。 [-32] … [31] ●工場出荷値：[0]
[G BRT]	緑色のブライトを調整します。 [-32] … [31] ●工場出荷値：[0]
[B BRT]	青色のブライトを調整します。 [-32] … [31] ●工場出荷値：[0]

■ [SW MODE]

項目	設定内容
[FRONT TALLY]	フロントタリーランプ機能の有効 / 無効を切り替えます。 [ON] / [OFF] ●工場出荷値：[ON]
[EYE SENSOR]	アイセンサーの感度を設定します。 [NORMAL]：アイセンサーに応じてビューファインダー画面を表示します。 [1 min]：アイセンサーが解除されてから 1 分間、ビューファインダー画面表示を維持します。 [5min]：アイセンサーが解除されてから 5 分間、ビューファインダー画面表示を維持します。 ●工場出荷値：[NORMAL]

項目	設定内容
[B/W]	モノクロモードにします。 [ON]：表示が全て白黒になります。 [OFF]：モノクロモードを解除します。 ●工場出荷値：[OFF]
[SCAN]	表示を反転します。 [NORMAL] / [REVERSE] ●工場出荷値：[NORMAL]
[PIC. SIZE]	ビューファインダーに表示される画像サイズを調整します。 [0] … [3] ●工場出荷値：[0]
[WFM]	(メモリーカードカメラレコーダー AU-V35LT1G 以外と組み合わせたときに表示) ウェーブフォームモニターの表示形式を設定します。 [Y]、[G]、[B]、[R]、[PARADE] ●工場出荷値：[Y]
[- TRANSPARENCE]	(メモリーカードカメラレコーダー AU-V35LT1G 以外と組み合わせたときに表示) ウェーブフォームモニター表示の透過率を設定します。 [25%]、[50%] ●工場出荷値：[25%]

■ [USER SW 1] (メモリーカードカメラレコーダー AU-V35LT1G 以外と組み合わせたとき)

〈EVF USER 1〉 ボタンには次の機能が割り当てられています。

- [EXPAND 1]：拡大表示機能の有効 / 無効を切り替えます。
ジョグダイヤルを押すと拡大率の設定が変更になります。
ジョグダイヤルを回すとポジションの設定が変更になります。

■ [USER SW 2] (メモリーカードカメラレコーダー AU-V35LT1G 以外と組み合わせたとき)

〈EVF USER 2〉 ボタンには次の機能が割り当てられています。

- [WFM]：ウェーブフォームモニターの表示 / 非表示を切り替えます。

■ [INFORMATION]

項目	設定内容
[OPERATION TIME]	ビューファインダーの有機 EL パネルが表示されていた時間の合計を表示します。
[VERSION]	ビューファインダーのファームウェアのバージョンを表示します。

NOTE

- メモリーカードカメラレコーダー AU-V35LT1G と接続したときに選択できる機能は、当社 Web サイト (<https://pro-av.panasonic.net/manual/jp/index.html>) に掲載されている VARICAM LT の取扱ガイド (HTML) を参照してください。

保管について

保管上のお願い

湿気が少なく、比較的湿度が一定な場所にそれぞれ保管してください。

■ 本体

- ほこりが入らないように、柔らかい布で包んでください。

保証とアフターサービス（よくお読みください）

故障・修理・お取扱い・メンテナンスなどのご相談は、
まず、**お買い上げの販売店**へ、お申し付けください。

お買い上げの販売店をご不明の場合は、当社（裏表紙）までご連絡ください。

* 内容により、お近くの窓口をご紹介させていただく場合がございますので、ご了承ください。

■ 保証書（同梱印刷物に添付）

お買い上げ日・販売店名などの記入を必ずお確かめのうえ、お買い上げの販売店からお受け取りください。

内容をよくお読みいただいたうえ、大切に保管してください。

万一、保証期間内に故障が生じた場合には、保証書記載内容に基づき、無料修理させていただきます。

保証期間：お買い上げ日から本体 1 年間

■ 補修用性能部品の保有期間 **8 年**

当社は、本製品の補修用性能部品を、製造打ち切り後、8 年保有しています。

* 補修用性能部品とは、その製品の機能を維持するために必要な部品です。

■ 保守・点検

● 保守・点検は機器の機能を常に良好な状態に維持し、お客様が安心してご使用していただくためのものです。

● 部品の劣化、ごみ、ほこりの付着などにより突発的な故障、トラブルを未然に防ぐとともに、安定した機能、性能の維持のために、定期的な保守・点検を行ってください。

● 保守・点検（有料）についての詳しい内容は、お買い上げの販売店にご相談ください。

修理を依頼される時

本書を再度ご確認ください、お買い上げの販売店までご連絡ください。

■ 保証期間中の修理は...

保証書の記載内容に従って、修理させていただきます。詳しくは、保証書を参照してください。

■ 保証期間経過後の修理は...

修理により、機能、性能の回復が可能な場合は、ご希望により有料で修理させていただきます。

ご連絡いただきたい内容

品名	HD カラービューファインダー
品番	AU-VCVF20G
製造番号	
お買い上げ日	
故障の状況	

定格

電源 DC 12 V (カメラ本体より供給) 4.0 W

は安全項目です。

動作周囲温度	0 °C ~ 40 °C
動作周囲湿度	10% ~ 85% (結露なし)
保存温度	-20 °C ~ 60 °C
質量	約 1.0 kg
外形寸法 (幅 × 高さ × 奥行)	94.0 mm × 88.0 mm × 111.0 mm (突起部分および付属品を除く)
表示パネル	OLED (有機 EL) 0.7 型
映像入力方式	1080/59.94p、1080/50p、1080/60p、1080/23.98psF、 1080/24psF、1080/25psF、1080/29.97psF、1080/59.94i、 1080/50i

パナソニック株式会社 コネクティッドソリューションズ社

〒571-8503 大阪府門真市松葉町2番15号 ☎ (06) 6901-1161

©Panasonic Corporation 2018