

Panasonic®

Operating Instructions

Shoulder Mount Module

Model No.

AU-VSHL2G

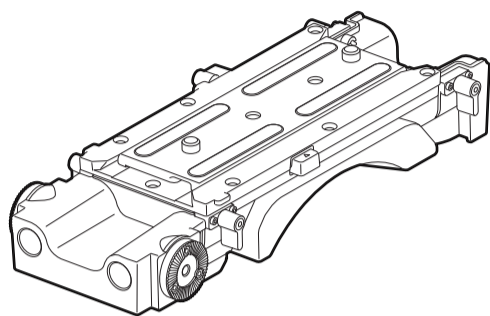

For more information, please visit the Panasonic website (<http://pro-av.panasonic.net/en/manual/index.html>), and refer to the Operating Guide for VariCam LT.

Please carefully read this manual, and save this manual for future use.

Panasonic Corporation

Web Site: <http://www.panasonic.com>

© Panasonic Corporation 2016

SS0216HM0 -Y1
Printed in Japan

ENGLISH

VQT5M63

Front

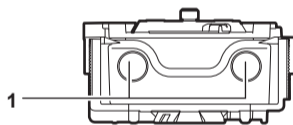

1 Support rod mounting holes

Holes for connecting a rod with a diameter of 15 mm.

Rear

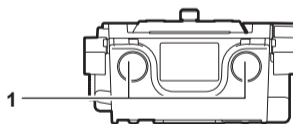

1 Support rod mounting holes

Holes for connecting a rod with a diameter of 15 mm.

How to read this document

■ Illustrations

- Illustrations may differ from the actual product.

Accessories

- Slide rail (already attached to the shoulder mount module)

NOTE

- After unpacking the product, dispose of the packing material properly.

Description of Parts

Left side

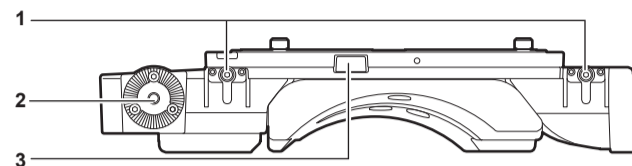

1 Support rod lock knob

Secures the rod in place.

2 Accessory attachment (rosette)

For attaching accessories.

- Mounting screw size
 - M6 (screw length 9 mm or shorter)

3 Stopper

Pressed when removing the slide rail from the shoulder mount module.

Right side

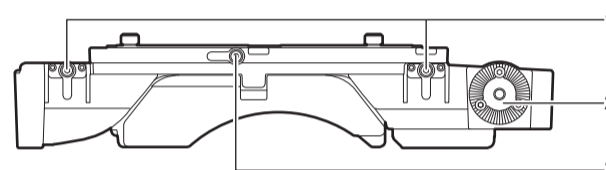

1 Support rod lock knob

Secures the rod in place.

2 Accessory attachment (rosette)

Attaches an accessory such as the dedicated grip module.

- Mounting screw size
 - M6 (screw length 9 mm or shorter)

3 Slide rail lock knob

Secures the slide rail in place.

Top

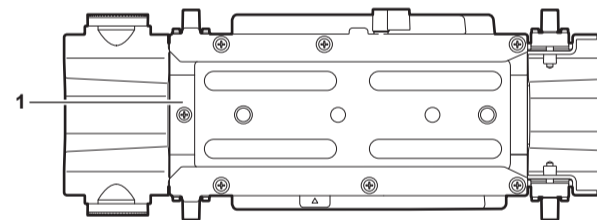

1 Slide rail

Attaches to the camera.

Storing

Cautions when storing the camera recorder

Store each in a location with low humidity and that the temperature is relatively constant.

■ Camera body

- Wrap the camera recorder with a soft cloth so that dust does not get into it.

Specifications

Ambient operating temperature	0 °C - 40 °C (32 °F - 104 °F)
Ambient operating humidity	10% - 85% (no condensation)
Storage temperature	-20 °C - 60 °C (-4 °F - 140 °F)
Weight	Approx. 0.8 kg (1.8 lbs.)
Dimensions (W×H×D)	111.0 mm×54.0 mm×285.0 mm (4-3/8 inches × 2-5/32 inches × 11-1/4 inches) (excluding protrusions and accessories)

<無料修理規定>

1. 取扱説明書、本体貼付ラベル等の注意書に従った使用状態で保証期間内に故障した場合に、無料修理をさせていただきます。
2. 無料修理をご依頼になる場合には、お買い上げの販売店にお申しつけください。
3. この商品は出張修理させていただきますので、修理に際し、本書をご提示ください。
4. 保証期間内でも次の場合には原則として有料にさせていただきます。
 - (イ) 使用上の誤り及び不当な修理や改造による故障及び損傷
 - (ロ) お買い上げ後の取付場所の移設、輸送、落下等による故障及び損傷
 - (ハ) 火災、地震、水害、落雷、その他天然地変および公害、増雷、ガス（硫化ガスなど）、異常電圧、指定外の使用電源（電圧、周波数）などによる故障および損傷
 - (ニ) 他の接続機器及び接続部材に起因して生じた故障及び損傷
 - (ホ) 一般使用環境以外（例えば、強震、高温などの場所）に使用された場合の故障及び損傷
 - (ヘ) 取扱説明書に指定する摩耗性の部品、あるいは付属品の故障及び損傷
- (ト) 本書のご提示がない場合
- (チ) 本書にお買い上げ年月日、お客様名、販売店名の記入のない場合、あるいは字句を書き替えられた場合
- (リ) 離島または離島に準ずる遠隔地へ出張修理を行う場合の出張に要する実費
5. 故障、その他により正常に記録できなかった場合のデータ補修・記録内容の補修、及び営業上の機会損失等の損害に対する補償は致しかねます。
6. 本書は日本国内においてのみ有効です。
7. 本書は再発行いたしませんので大切に保管してください。

修理メモ
製造番号をご記入ください。

※お客様にご記入いただいた個人情報（保証書控）は、保証期間内の無料修理対応及びその後の安全点検活動のために利用させていただきます。

※この保証書は、本書に明示した期間、条件のもとにおいて無料修理をお約束するものです。従ってこの保証書に基づいて、保証書を発行している者（保証責任者）、及びそれ以外の事業者に対するお客様の法律上の権利を制限するものではありませんので、保証期間経過後の修理については、取扱説明書をお買い上げの販売店にお問い合わせください。

※保証期間経過後の修理や補修用性能部品の保有期間については、取扱説明書をご覧ください。

※ This warranty is valid only in Japan.

取扱説明書

ショルダーマウントモジュール

品番 **AU-VSHL2G**

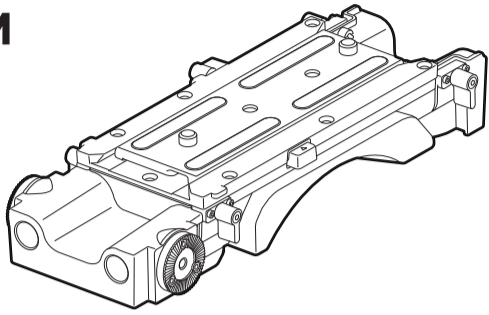

詳細は、当社Webサイト (<http://panasonic.biz/sav/manual/index.html>) に掲載されているVARICAM LTの取扱いガイドを参照してください。

このたびは、パナソニック製品をお買い上げいただき、まことにありがとうございます。

- 取扱説明書をよくお読みのうえ、正しく安全にお使いください。
- 保証書は「お買い上げ日・販売店名」などの記入を確かめ、取扱説明書とともに大切に保管してください。

保証書付き

パナソニック株式会社 AVCネットワークス社

〒571-8503 大阪府門真市松葉町2番15号 ☎(06)6901-1161

© Panasonic Corporation 2016

JAPANESE

各部の名称

左面部

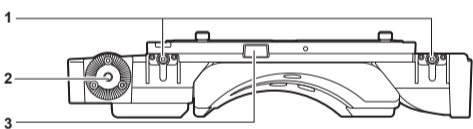

- 1 サポートロッド固定つまみ
ロッドを固定します。
- 2 アクセサリー取り付け部 (菊座)
アクセサリを取り付けます。
• 取り付けねじサイズ
- M6 (ねじ長さ 9 mm 以下)
- 3 ストッパー
ショルダーマウントモジュールからスライドレールを取り外すときに押します。

右面部

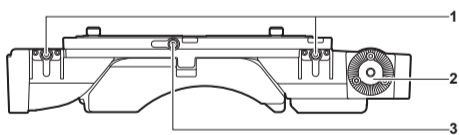

- 1 サポートロッド固定つまみ
ロッドを固定します。
- 2 アクセサリー取り付け部 (菊座)
専用グリップモジュールなどのアクセサリを取り付けます。
• 取り付けねじサイズ
- M6 (ねじ長さ 9 mm 以下)
- 3 スライドレール固定つまみ
スライドレールを固定します。

前面部

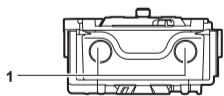

- 1 サポートロッド取り付け穴
直径 15 mm のロッドを取り付ける穴です。

後面部

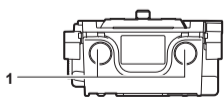

- 1 サポートロッド取り付け穴
直径 15 mm のロッドを取り付ける穴です。

上面部

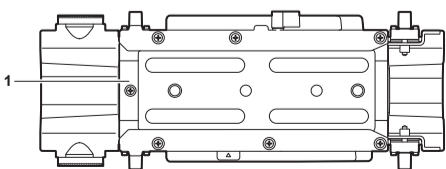

- 1 スライドレール
カメラ本体に取り付けます。

本書の見かた

- 本書内のイラストについて
- イラストは、実際とは異なることがあります。

保証とアフターサービス (よくお読みください)

故障・修理・お取扱い・メンテナンスなどのご相談は、
まず、**お買い上げの販売店**へ、お申し付けください。

お買い上げの販売店がご不明の場合は、当社 (裏表紙) までご連絡ください。
* 内容により、お近くの窓口をご紹介させていただく場合がございますので、ご了承ください。

■ 保証書 (本書に付属)

お買い上げ日・販売店名などの記入を必ずお確かめのうえ、お買い上げの販売店からお受け取りください。
内容をよくお読みいただいたうえ、大切に保管してください。
万一、保証期間内に故障が生じた場合には、保証書記載内容に基づき、無料修理させていただきます。

保証期間：お買い上げ日から本体 1 年間

■ 補修用性能部品の保有期間 8 年

当社は、本製品の補修用性能部品を、製造打ち切り後、8年保有しています。
* 補修用性能部品とは、その製品の機能を維持するために必要な部品です。

■ 保守・点検

- 保守・点検は機器の機能を常に良好な状態に維持し、お客様が安心してご使用していただくためのものです。
- 部品の劣化、ごみ、ほこりの付着などにより突発的な故障、トラブルを未然に防ぐとともに、安定した機能、性能の維持のために、定期的な保守・点検を行ってください。
- 保守・点検 (有料) についての詳しい内容は、お買い上げの販売店にご相談ください。

修理を依頼される時

本書を再度ご確認ください。お買い上げの販売店までご連絡ください。

■ 保証期間中の修理は...

保証書の記載内容に従って、修理させていただきます。詳しくは、保証書を参照してください。

■ 保証期間経過後の修理は...

修理により、機能、性能の回復が可能な場合は、ご希望により有料で修理させていただきます。

ご連絡いただきたい内容

品名	ショルダーマウントモジュール
品番	AU-VSHL2G
製造番号	
お買い上げ日	
故障の状況	

付属品

- スライドレール (ショルダーマウントモジュールにあらかじめ取り付けられています)

NOTE

- 包装材料は商品を取り出した後、適切に処理してください。

定格

動作周囲温度	0 °C ~ 40 °C
動作周囲湿度	10% ~ 85% (結露なし)
保存温度	-20 °C ~ 60 °C
質量	約 0.8 kg
外形寸法 (幅 × 高さ × 奥行)	111.0 mm × 54.0 mm × 285.0 mm (突起部分および付属品を除く)

Panasonic

ショルダーマウントモジュール保証書

本書はお買い上げの日から下記期間中故障が発生した場合には (無料修理規定) の記載内容で無料修理を行うことをお約束するものです。ご購入いただいたままの個人情報 (無料修理規定) に記載してあります。お客様の個人情報に関するお問い合わせは、お買い上げの販売店にご連絡ください。詳細は (無料修理規定) をご参照ください。

品番	AU-VSHL2G		
保証期間	お買い上げ日から 本体 1 年間		
※ お買い上げ日	年	月	日
※ お客先	ご住所	様	
※ 販売店	お名前		
	電話 ()	-	
	住所・販売店名		
	電話 ()	-	

パナソニック株式会社 AVCネットワークス社
〒571-8503 大阪府門真市松葉町2番15号 TEL (06) 6901-1161

ご購入店様へ ※印欄は必ず記入してお渡しく下さい。