

Panasonic®

Operating Instructions

HD Analog Board

Model No. **AV-HSB300G**

ENGLISH

DEUTSCH

FRANÇAIS

ITALIANO

ESPAÑOL

РУССКИЙ

日本語

Before operating this product, please read the instructions carefully and save this manual for future use.

もくじ

概 要	1
付属品	1
安全上のご注意	2
各部の名前	3
取り付けかた	3
接続のしかた	6
外形寸法図	7
定 格	7
保証とアフターサービス	8

概 要

HD アナログボードを、マルチフォーマットライブスイッチャー AV-HS300G に組み込むと、5 系統の HD アナログ入力に対応します。信号フォーマットは、1080/59.94i、1080/50i に対応しています。

付属品

取扱説明書 1 冊

安全上のご注意

必ずお守りください

お使いになる人や他の人への危害、財産への損害を未然に防止するため、必ずお守りいただくことを、次のように説明しています。

■表示内容を見逃して誤った使い方をしたときに生じる危害や損害の程度を、次の表示で区分し、説明しています。



警告

この表示の欄は、「死亡または重傷などを負う可能性が想定される」内容です。

■お守りいただく内容の種類を、次の絵表示で区分し、説明しています。
(下記は、絵表示の一例です。)



このような絵表示は、してはいけない「禁止」内容です。



このような絵表示は、必ず実行していただく「強制」内容です。

警告

異物を入れない



禁止

水や金属が内部にはいると、火災や感電の原因となります。

- ただちに電源を切り、販売店にご連絡ください。

工事は販売店に依頼する



工事には技術と経験が必要です。火災、感電、けが、器物損壊の原因となります。

- 必ず販売店に依頼してください。

異常があるときは、すぐ使用をやめる



煙が出る、臭いがするなど、そのまま使用すると火災の原因となります。

- ただちに電源を切り、販売店にご連絡ください。

分解しない、改造しない



分解禁止

火災や感電の原因となります。

- 修理や点検は、販売店にご連絡ください。

各部の名前

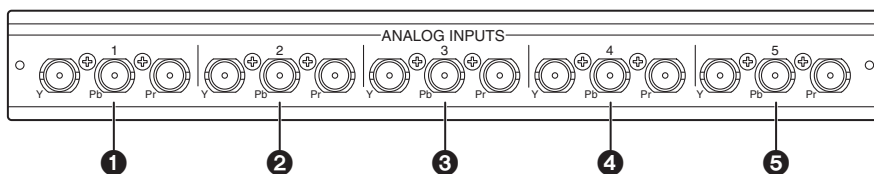

①～⑤ アナログ HD コンポーネント入力端子 [ANALOG INPUTS 1～5]

取り付けかた

本ボードをマルチフォーマットライブスイッチャー AV-HS300G に取り付けます。

<ご注意>

- 取り付け、および取り外し作業は、必ず販売店に依頼してください。
- 取り付け、および取り外し作業は、電源を OFF にし、電源プラグを抜いてから行ってください。
- 本ボードを扱う前に、AV-HS300G の金属部に手を触れ、人体に帯電している静電気を「放電」してください。静電気防止のリストストラップを着けると安全です。帯電している状態で本ボードに触れると、故障の原因となります。
- 本ボードの金属部を他の金属部に接触させないでください。
- 本ボードを取り外した後は、必ず AV-HS300G に備え付けのblankパネルを取り付けてください。

① AV-HS300G の電源を OFF にし、電源プラグを抜く。

② ねじ (A) 6 本を外す。

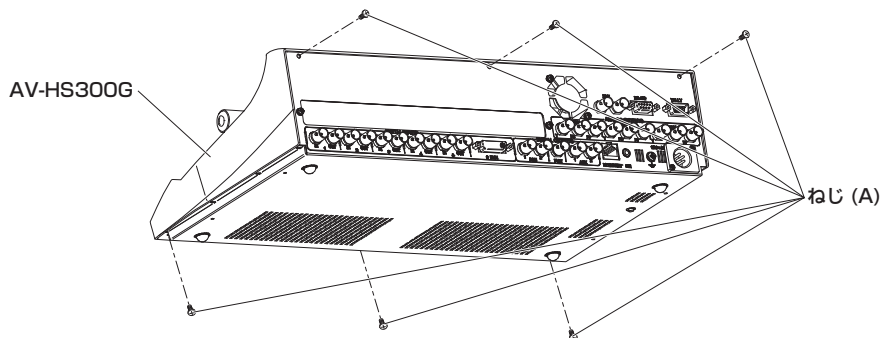

取り付けかた

③ 上面パネルを外す。

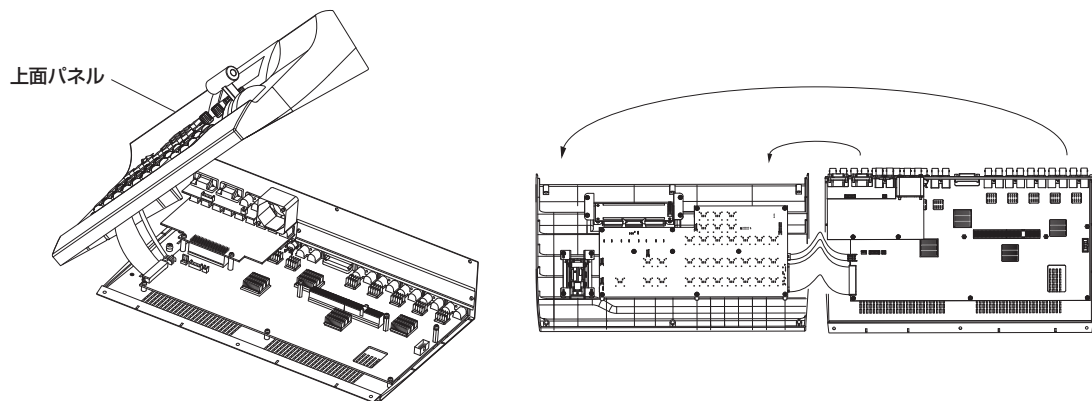

④ ねじ (B) 2 本を外し、ブランクパネルを外す。

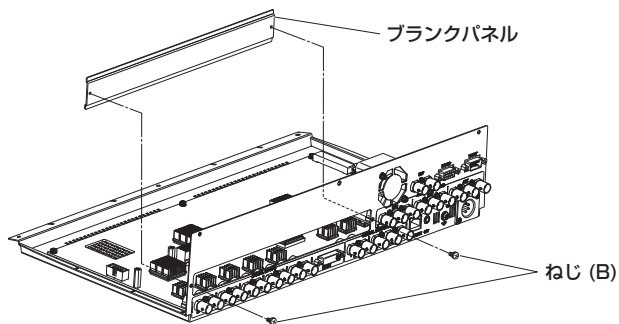

⑤ ねじ (C) 3 本とケーブルクランプ 1 個を外す。

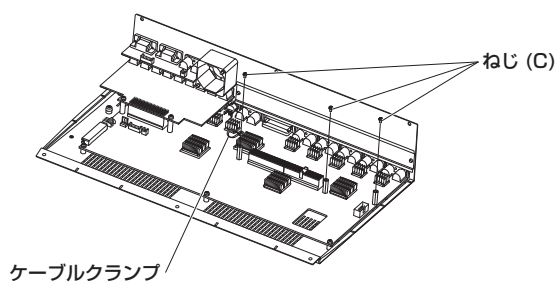

⑥ 本ボードを、背面パネルの内側から挿入し、コネクターのガイドに合わせて差し込む。
(確実に奥まで差し込んでください。)

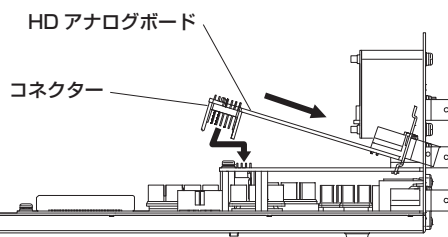

4 (J)

取り付けかた

- ⑦ ねじ (B) 2 本、ねじ (C) 3 本で確実に本ボードを取り付ける。
(このとき、ケーブルクランプも取り付けます。)

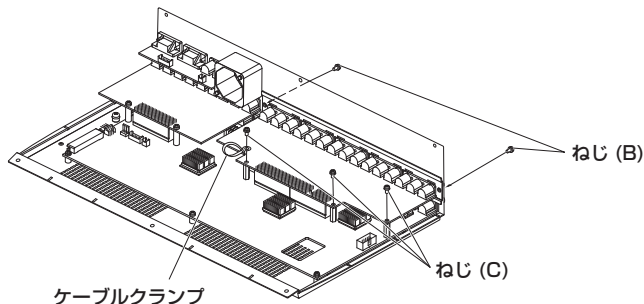

- ⑧ 上面パネルをねじ (A) 6 本で確実に取り付けます。

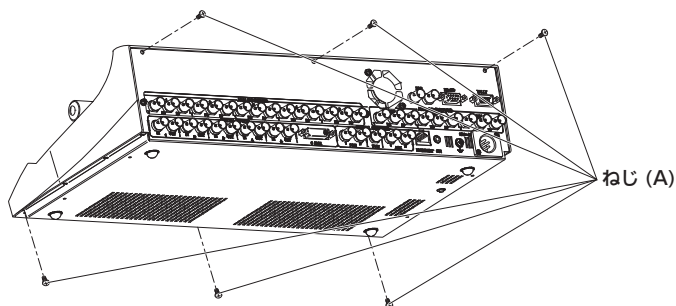

- ⑨ 必要なケーブルを接続してから、電源コネクタを差し込み、電源を入れる。

設定・操作方法は、AV-HS300G の取扱説明書を参照してください。

HD アナログボードが正しく接続されている場合は、AV-HS300G の SETUP/STATS メニュー (15/15) の OPT 項目に、ANLG が表示されます。

STATS	ALM	OPT	VER
15/15	NO	ANLG	1.00

アナログ HD コンポーネント信号を有効にするためには、AV-HS300G の SETUP/IN1-5 メニュー (1/15) より、入力チャンネル (IN1 ~ IN5) ごとに、MODE 項目で ANLG (アナログ HD コンポーネント) を選択してください。ひとつの入力チャンネルでアナログ HD コンポーネントと SDI を同時に使用することはできません。

IN1-5	SIG	MODE
1/15	IN1	SDI

IN2	ANLG
IN3	
IN4	
IN5	

取り外しかた

本ボードの取り外しは、取り付けかたと逆の要領で行ってください。

接続のしかた

- 接続は電源を切った状態で行ってください。
- 各機器の詳しい接続のしかたは、それぞれの取扱説明書を参照してください。
- 各機器の操作方法は、それぞれの取扱説明書を参照してください。

外部同期をかけない接続（フレームシンクロナイザー ON）

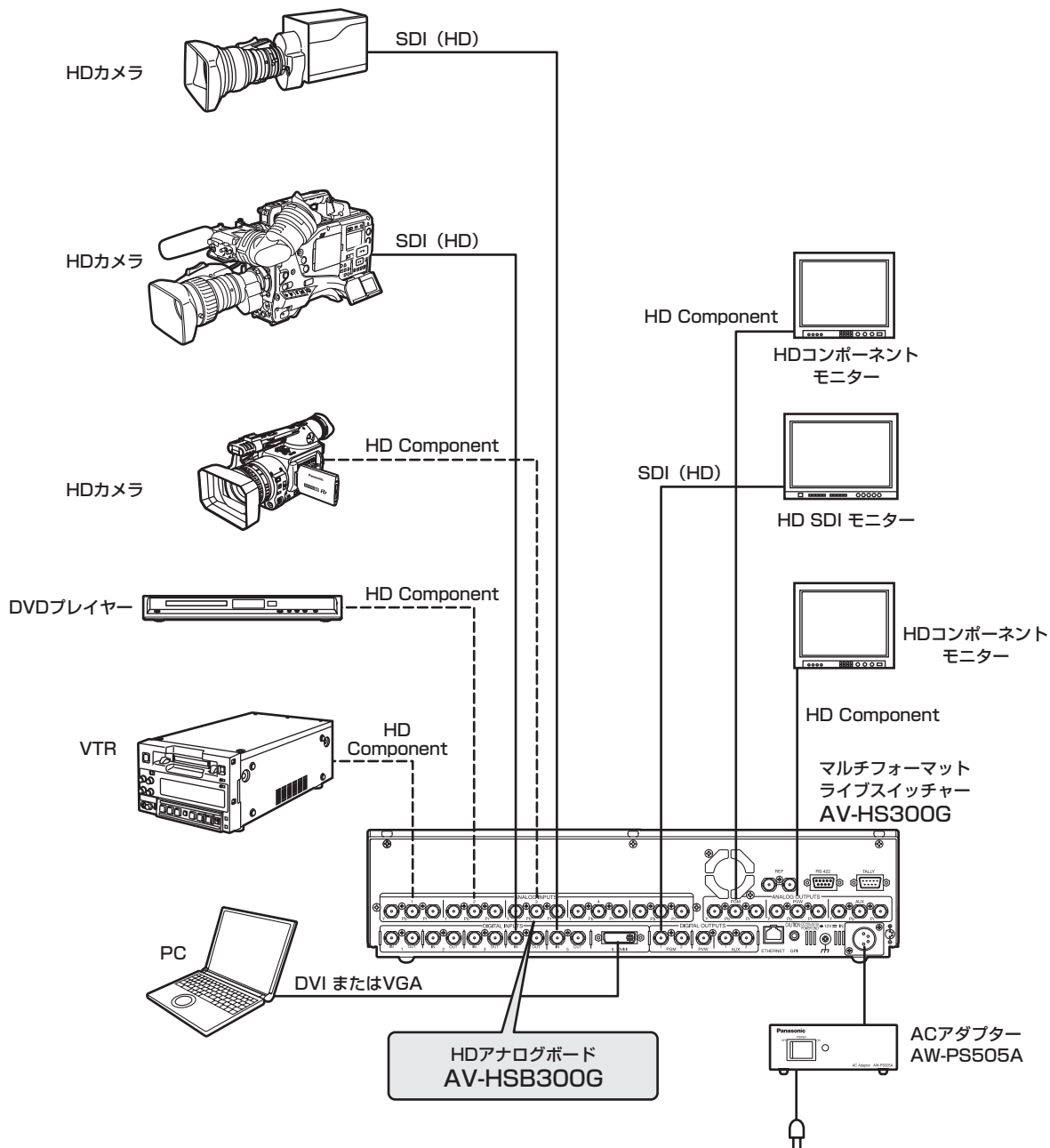

外形寸法図

単位：mm

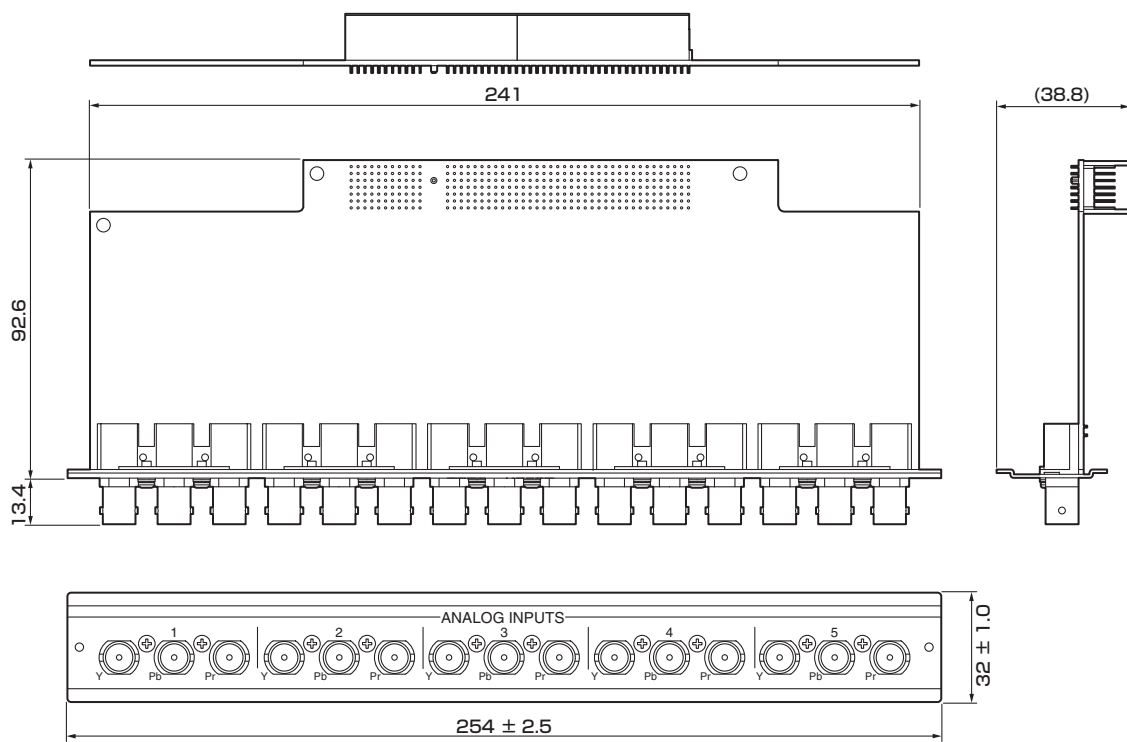

定 格

入力	HD アナログコンポーネント Y/Pb/Pr (1.0 Vp-p、75 Ω)	
信号フォーマット	1080/59.94i、1080/50i	
動作温度	0 ~ 40 °C	
湿度	10 ~ 90 % (結露なきこと)	
電源	DC 5 V、6 V (AV-HS300G から供給)	
	消費電力	10 W
外形寸法	254 (W) × 39 (H) × 106 (D) mm	
質量	0.4 kg	

保証とアフターサービス (よくお読みください)

修理・お取り扱い・お手入れなどのご相談は・・・
まず、お買い上げの販売店へお申し付けください。

■保証書 (別添付)

お買い上げ日・販売店名などの記入を必ず確かめ、
お買い上げの販売店からお受け取りください。よ
くお読みのあと、保存してください。

保証期間：お買い上げ日から本体1年間

■補修用性能部品の保有期間

当社は、HDアナログボードの補修用性能部品を、
製造打ち切り後8年保有しています。

注) 補修用性能部品とは、その製品の機能を維
持するために必要な部品です。

■修理を依頼されるとき

まず電源プラグを抜いて、お買い上げの販売店へ
ご連絡ください。

ご連絡いただきたい内容	
製品名	HDアナログボード
品番	AV-HSB300G
お買い上げ日	年 月 日
故障の状況	できるだけ具体的に

● 保証期間中は

保証書の規定に従って、出張修理をさせてい
ただきます。

● 保証期間を過ぎているときは

修理すれば使用できる製品については、ご希
望により有料で修理させていただきます。下
記修理料金の仕組みをご参照のうえご相談く
ださい。

● 修理料金の仕組み

修理料金は、技術料・部品代・出張料などで
構成されています。

技術料 は、診断・故障箇所の修理および部品
交換・調整・修理完了時の点検
などの作業にかかる費用です。

部品代 は、修理に使用した部品および補助
材料代です。

出張料 は、お客様のご依頼により製品のある
場所へ技術者を派遣する場合
の費用です。

Memo

A series of horizontal dashed lines for writing.

Panasonic®

PANASONIC BROADCAST & TELEVISION SYSTEMS COMPANY
UNIT COMPANY OF PANASONIC CORPORATION OF NORTH AMERICA

Headquarters:

3 Panasonic Way 4E-7, Secaucus, NJ 07094 (201) 348-5300

EASTERN ZONE:

3 Panasonic Way 4E-7, Secaucus, NJ 07094 (201) 348-7196

WESTERN ZONE:

3330 Cahuenga Blvd. West, Los Angeles, CA 90068 (323) 438-3608

Government office:

(201) 348-7587

Broadcast PARTS INFORMATION & ORDERING:

9:00 a.m. – 5:00 p.m. (PST) (800) 334-4881/24 Hr. Fax (800) 334-4880

Emergency after hour parts orders (800) 334-4881

TECHNICAL SUPPORT:

Emergency 24 Hour Service (800) 222-0741

Panasonic Canada Inc.

5770 Ambler Drive, Mississauga, Ontario L4W 2T3 (905) 624-5010

Panasonic de Mexico S.A. de C.V.

Av angel Urraza Num. 1209 Col. de Valle 03100 Mexico, D.F. (52) 1 951 2127

Panasonic Puerto Rico Inc.

San Gabriel Industrial Park, 65th Infantry Ave., Km. 9.5, Carolina, Puerto Rico 00630 (787) 750-4300

© 2006 Matsushita Electric Industrial Co., Ltd. All rights reserved.

Matsushita Electric Industrial Co., Ltd.

Web Site: <http://panasonic.net>

松下電器産業株式会社 ブロードメディア本部

〒223-8639 横浜市港北区綱島東4丁目3番1号  フリーダイヤル 0120-878-410

© 2006 Matsushita Electric Industrial Co., Ltd. (松下電器産業株式会社) All Rights Reserved.

Printed in Japan

Gedruckt in Japan

Imprimé au Japon

Stampato in Giappone

Impreso en Japón

Напечатано в Японии

VQTB0155

F1206S0 