

# Panasonic

## Operating Instructions

### Multi-interface Cable

Model No. **AW-CA20T6G**

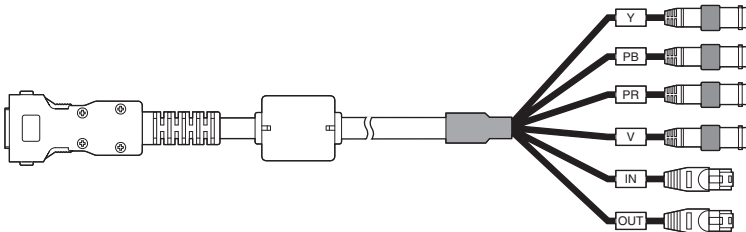

Before operating this product, please read the instructions carefully and save this manual for future use.

- Refer to the “Examples of connections” on the next page, and connect the monitor or other device.
- After the cable has been connected, use the lock fittings of the connectors to lock the connectors in place.
- When installing the equipment or after installation, ensure that the cable and its connectors are not subject to any unnecessary force or strain.

# Example of connections

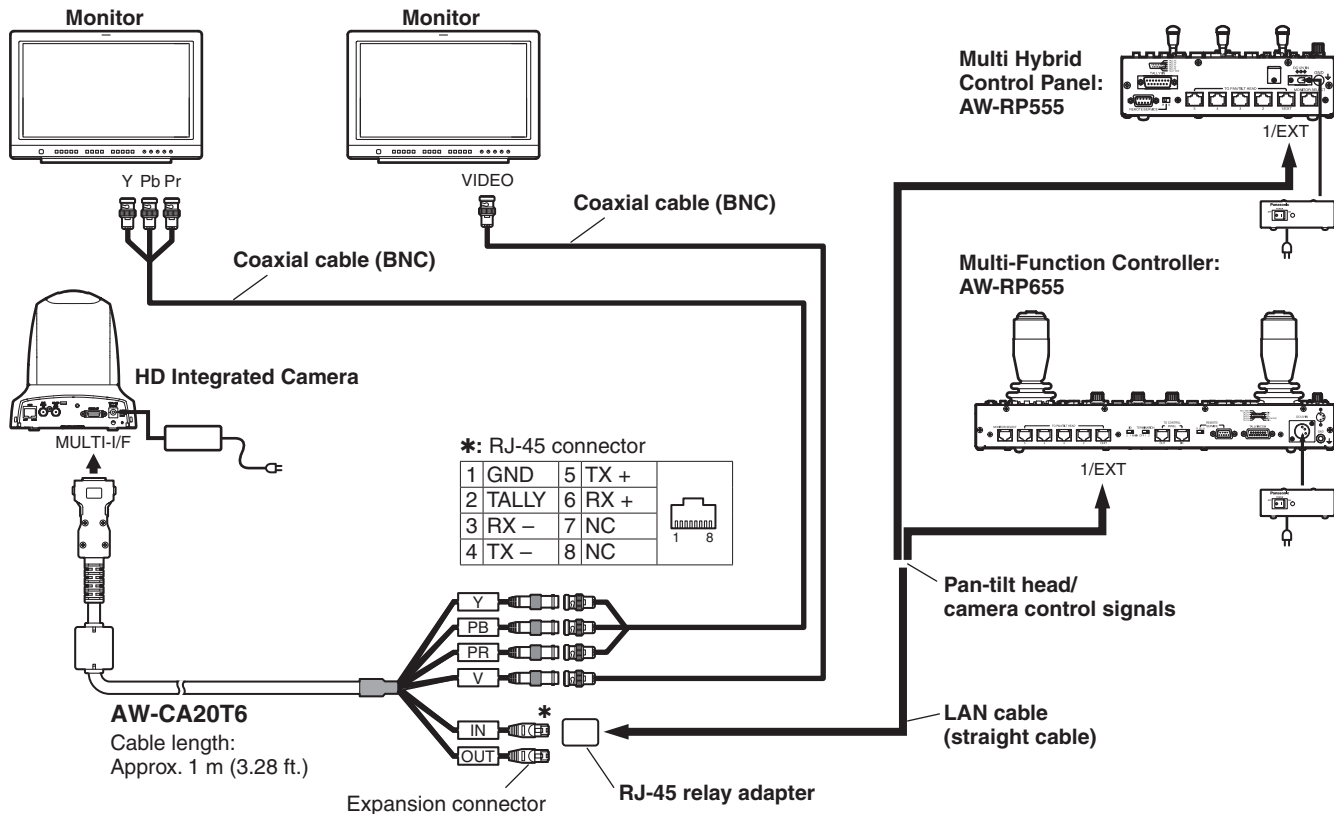

## ■ How to disconnect the cable

While pushing the lock tabs on both sides of the connector toward the center of the connector (in the direction of arrows ①), push the connector in once (in the direction of arrow ②). This unlocks the connector, and the cable can now be easily disconnected (in the direction of arrow ③).

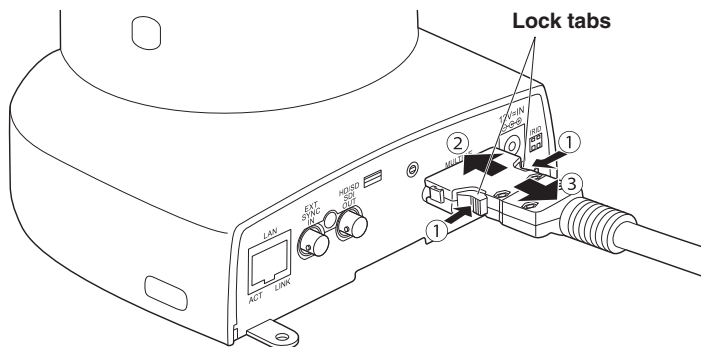

**Panasonic Solutions Company**

3 Panasonic Way, Secaucus, NJ 07094 Tel: 800-524-1448  
www.panasonic.com/broadcast e-mail: MediaProServices.PSC@us.panasonic.com

**Panasonic Canada Inc.**

5770 Ambler Drive, Mississauga, Ontario L4W 2T3 Tel: 905-624-5010

**Panasonic de Mexico S.A. de C.V.**

Casa Matriz: Felix Cuevas No. 6 Pisos 2 y 3 Col. Tlacoquemecatl Del Valle Del.Benito Juárez México, D.F., C.P.03200  
Tel: 55-5488-1000 Fax: 55-5972-8047

**Panasonic Latin America, S.A.**

P.O.Box 0816-03164 Panama, Republic of Panama Tel: +507-229-2955 Fax: 507-229-5352

**Panasonic do Brasil Ltda.**

Rua Cubatão, 320 - 8 andar - Paraíso CEP: 04013-001 São Paulo - SP Tel: (11) 3889-4000 Fax: (11) 3889-4107

---

## Panasonic Corporation

<http://panasonic.net>

Importer's name and address to follow EU rules:

Panasonic Testing Centre

Panasonic Marketing Europe GmbH

Winsbergring 15, 22525 Hamburg, F.R. Germany

## 取扱説明書

マルチインターフェースケーブル

品番 **AW-CA20T6G**

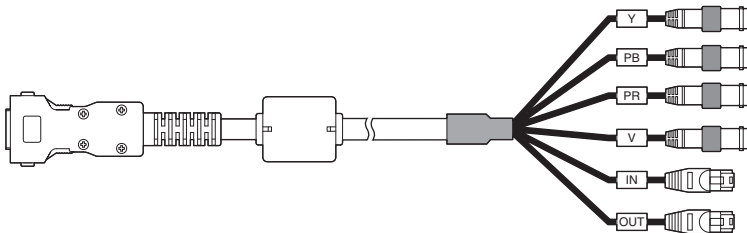

このたびは、パナソニック製品をお買い上げいただき、まことにありがとうございます。

●取扱説明書をよくお読みのうえ、正しく安全にお使いください。

- 次ページに記載の「接続例」を参考に、カメラ、コントローラー、モニター等を接続してください。
- ケーブルを接続したあとは、各コネクターのロック機構を使って確実に固定してください。
- 機器を設置する際や設置後に、ケーブルやコネクターに無理な力が加わらないようにしてください。

# 接続例

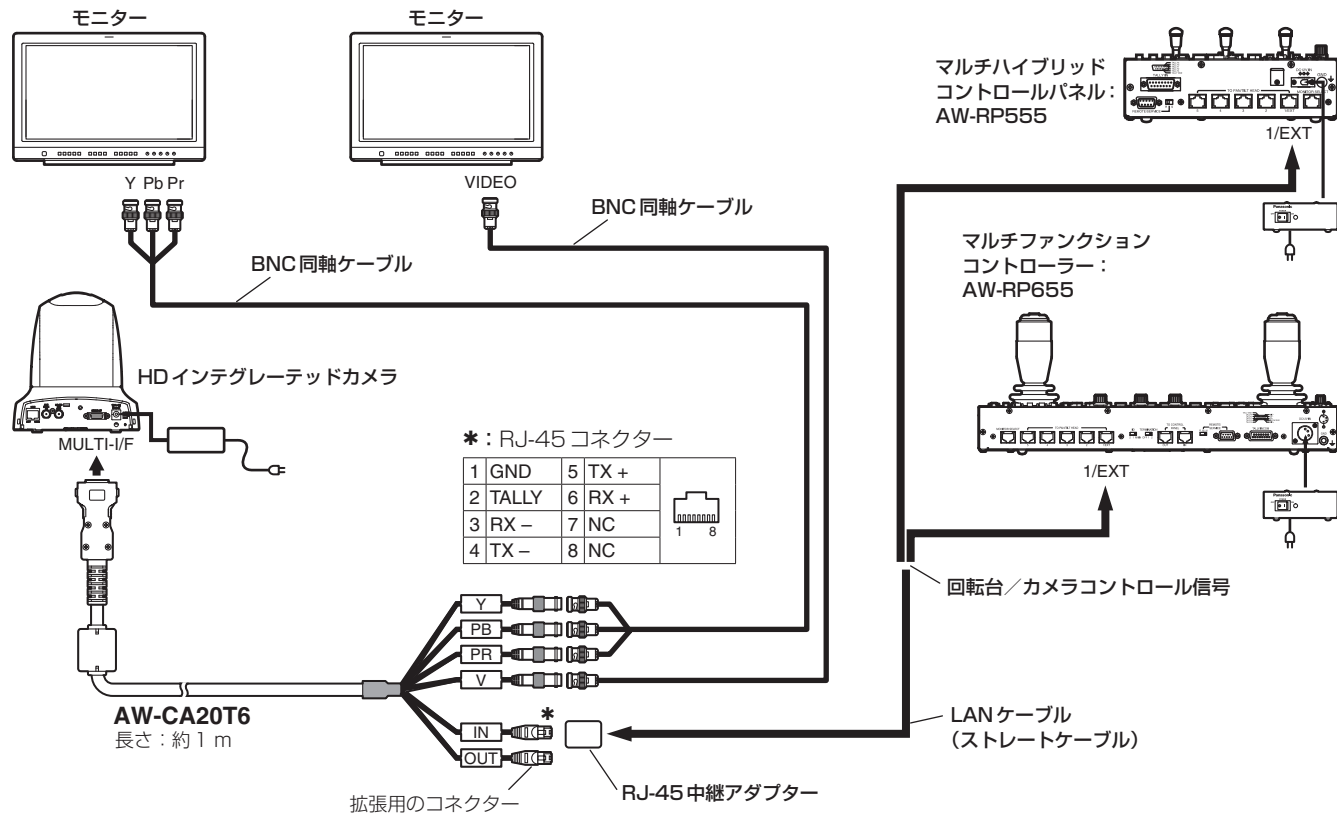

## ■ケーブルの外しかた

コネクタの両側のロックつまみを押さえながら（矢印①）、一度押し込む（矢印②）とロックが外れ、ケーブルが抜けやすくなります（矢印③）。

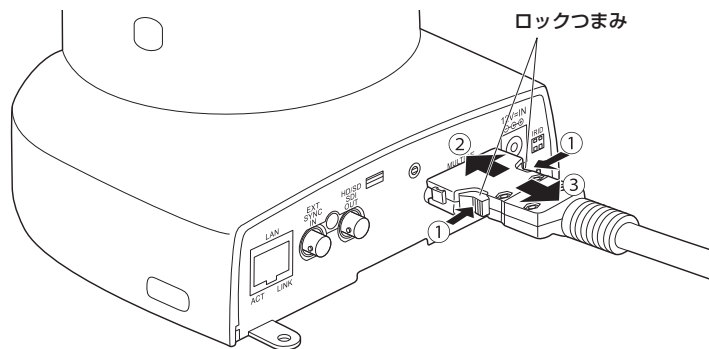

■当社製品のお買物・取り扱い方法・その他ご不明な点は下記へご相談ください。

パナソニック システムお客様ご相談センター

フリーダイヤル

パ ナ ハ ヨ イ フ



**0120-878-410**

受付：9:00～17:30（土・日・祝祭日は受付のみ）

ホームページからのお問い合わせは <https://sec.panasonic.biz/solution/info/>

**【ご相談窓口におけるお客様の個人情報のお取り扱いについて】**

パナソニック株式会社およびグループ関係会社は、お客様の個人情報をご相談対応や修理対応などに利用させていただきます。ご相談内容は録音させていただきます。

また、折り返し電話をさせていただくためのために発信番号を通知いたしております。なお、個人情報を適切に管理し、修理業務等を委託する場合や正当な理由がある場合を除き、第三者に開示・提供いたしません。個人情報に関するお問い合わせは、ご相談いただきました窓口にご連絡ください。

<b>便利メモ</b> おぼえのため 記入されると 便利です	お買い上げ日	年	月	日	品番	AW-CA20T6G
	販売店名	電話（ ）	—			

**パナソニック株式会社 AVC ネットワークス社 イメージング事業グループ**

〒571-8503 大阪府門真市松葉町2番15号