

Panasonic[®]

Operating Instructions

Studio Card

Model No. **AW-PB305AN**

This product consists of an studio card and an interface bracket.

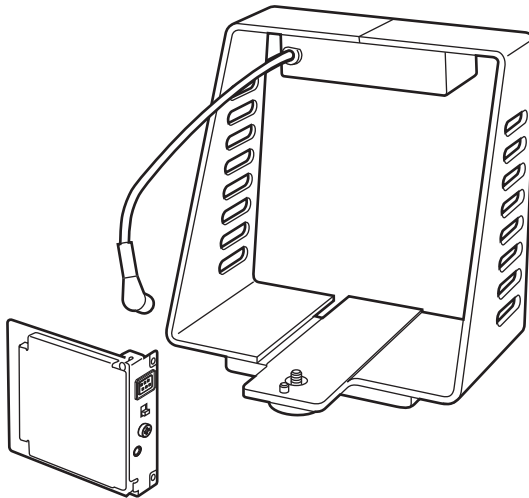

Before operating this product, please read the instructions carefully and save this manual for future use.

VQTB0134-1

Safety precautions



CAUTION

RISK OF ELECTRIC SHOCK
DO NOT OPEN



CAUTION: TO REDUCE THE RISK OF ELECTRIC SHOCK,
DO NOT REMOVE COVER (OR BACK).
NO USER SERVICEABLE PARTS INSIDE.
REFER TO SERVICING TO QUALIFIED SERVICE PERSONNEL.



The lightning flash with arrowhead symbol, within an equilateral triangle, is intended to alert the user to the presence of uninsulated “dangerous voltage” within the product’s enclosure that may be of sufficient magnitude to constitute a risk of electric shock to persons.



The exclamation point within an equilateral triangle is intended to alert the user to the presence of important operating and maintenance (service) instructions in the literature accompanying the appliance.

For CANADA

**This Class A digital apparatus complies with Canadian ICES-003.
Cet appareil numérique de la class A est conforme à la norme
NMB-003 du Canada.**

FCC Note:

This equipment has been tested and found to comply with the limits for a class A digital device, pursuant to Part 15 of the FCC Rules. These limits are designed to provide reasonable protection against harmful interference when the equipment is operated in a commercial environment. This equipment generates, uses, and can radiate radio frequency energy, and if not installed and used in accordance with the instruction manual, may cause harmful interference to radio communications. Operation of this equipment in a residential area is likely to cause harmful interference in which case the user will be required to correct the interference at his own expense.

Warning:

To assure continued FCC emission limit compliance, the user must use only shielded interface cables when connecting to external units. Also, any unauthorized changes or modifications to this equipment could void the user’s authority to operate it.

 indicates safety information.

Safety precautions

WARNING:

- TO REDUCE THE RISK OF FIRE OR SHOCK HAZARD, DO NOT EXPOSE THIS EQUIPMENT TO RAIN OR MOISTURE.
- TO REDUCE THE RISK OF FIRE OR SHOCK HAZARD, KEEP THIS EQUIPMENT AWAY FROM ALL LIQUIDS. USE AND STORE ONLY IN LOCATIONS WHICH ARE NOT EXPOSED TO THE RISK OF DRIPPING OR SPLASHING LIQUIDS, AND DO NOT PLACE ANY LIQUID CONTAINERS ON TOP OF THE EQUIPMENT.

CAUTION:

TO REDUCE THE RISK OF FIRE OR SHOCK HAZARD AND ANNOYING INTERFERENCE, USE THE RECOMMENDED ACCESSORIES ONLY.

CAUTION:

TO REDUCE THE RISK OF FIRE OR SHOCK HAZARD, REFER CHANGES OF SWITCH SETTINGS INSIDE THE UNIT TO QUALIFIED SERVICE PERSONNEL.

 indicates safety information.

Safety precautions

IMPORTANT SAFETY INSTRUCTIONS

Read these operating instructions carefully before using the unit. Follow the safety instructions on the unit and the applicable safety instructions listed below. Keep these operating instructions handy for future reference.

- 1) Read these instructions.
- 2) Keep these instructions.
- 3) Heed all warnings.
- 4) Follow all instructions.
- 5) Do not use this apparatus near water.
- 6) Clean only with dry cloth.
- 7) Do not block any ventilation openings. Install in accordance with the manufacturer's instructions.
- 8) Do not install near any heat sources such as radiators, heat registers, stoves, or other apparatus (including amplifiers) that produce heat.
- 9) Do not defeat the safety purpose of the polarized or grounding-type plug. A polarized plug has two blades with one wider than the other. A grounding-type plug has two blades and a third grounding prong. The wide blade or the third prong are provided for your safety. If the provided plug does not fit into your outlet, consult an electrician for replacement of the obsolete outlet.
- 10) Protect the power cord from being walked on or pinched particularly at plugs, convenience receptacles, and the point where they exit from the apparatus.
- 11) Only use attachments/accessories specified by the manufacturer.
- 12) Use only with the cart, stand, tripod, bracket, or table specified by the manufacturer, or sold with the apparatus. When a cart is used, use caution when moving the cart/apparatus combination to avoid injury from tip-over. 
- 13) Unplug this apparatus during lightning storms or when unused for long periods of time.
- 14) Refer all servicing to qualified service personnel. Servicing is required when the apparatus has been damaged in any way, such as power-supply cord or plug is damaged, liquid has been spilled or objects have fallen into the apparatus, the apparatus has been exposed to rain or moisture, does not operate normally, or has been dropped.

 indicates safety information.

Contents

Configuration	5	Connections	11
Accessories	5	■When configuring a system with the remote control unit	11
Introduction	6	■When configuring a system with the remote operation panel	12
Characteristics	6	Setting and changing of menu items ...	13
Precautions for use	6	■Performing the settings	13
Major operating controls and their functions	7	■Optional card settings submenu	15
■Studio card	7	Appearance	16
■Interface bracket	8	■Studio card	16
Installing the studio card	9	■Interface bracket	17
Interface bracket mountings	10	Specifications	18
■Mounting the bracket on a tripod ...	10		
■Mounting the camera	10		
■Mounting the viewfinder on a bracket.....	10		

Configuration

Studio card (AW-PB305A U01)	1
Interface bracket (AW-PB305A U02)	1

Accessories

Adjuster plug (M6 ↗ M3)	1
Screws (6 mm)	2
Screws (8 mm)	4

Introduction

Installing the studio card in a convertible camera (such as the AW-E350, AW-E650, AW-E655, AW-E750 and AW-E860) and mounting the camera on the interface bracket makes it possible for a viewfinder and/or inter-communications headset to be used and thus enable the camera to be used as a studio camera.

Notes

- The AW-PB305A cannot be installed to the following models; AW-RP605, AW-PB605
- When the studio card unit is to be discarded at the end of its service life, ask a specialized contractor to dispose of it properly in order to protect the environment.

Characteristics

- An inter-communications headset can be used and its volume adjusted.
- The STANDBY/ON switch function of the viewfinder (WV-VF65B, AW-VF80) is incorporated.
- Output signals (brightness and composite video signals) to the viewfinder can be switched using the menu settings.
- Zebra pattern and safety zone displays appearing in the viewfinder can be switched using the menu settings.
- The VIDEO ON/OFF switch function of the viewfinder (AW-VF64) is incorporated. (In order to prevent CRT burn-in, the AW-VF64 does not come with a standby function.)

Precautions for use

- When connecting or disconnecting a cable from any unit, ensure that the power to that unit is turned off.
- Do not drop this product or subject it to strong shock or vibration, as this may cause it to malfunction.
- Avoid using the unit in very humid or dusty locations, as this may cause it to malfunction.
- Avoid using the product at a cold place below 14°F (-10°C) or at a hot place above 113°F (+45°C) because extremely low or high temperature will adversely affect the parts inside.

Major operating controls and their functions

■ Studio card

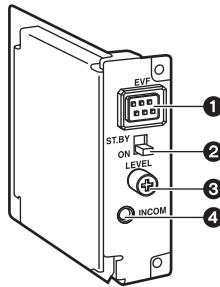

① EVF connector [EVF]

The EVF cable ⑦ from the interface bracket is connected here.

② EVF standby / VIDEO ON/OFF switch

[ST.BY / VIDEO ON/OFF]

<For the WV-VF65B, AW-VF80>

ST.BY : Places the viewfinder in standby mode.

ON : Outputs images to the viewfinder.

<For the AW-VF64>

VIDEO ON : Outputs images to the viewfinder.

VIDEO OFF : No images appear on the viewfinder.

*The AW-VF64 does not come with a standby function.

③ Inter-communications level control [LEVEL]

This adjusts the sound level output to the inter-communications headset.

④ Inter-communications jack (M3) [INCOM]

The inter-communications headset is connected here.

If the plug diameter does not match, use the adjuster plug (M6 → M3) supplied with this product.

MIC: Dynamic (With Preamp)
50 Ω / -20 dB

Receiver: 150 Ω (max. 200 mW)

Major operating controls and their functions

■ Interface bracket

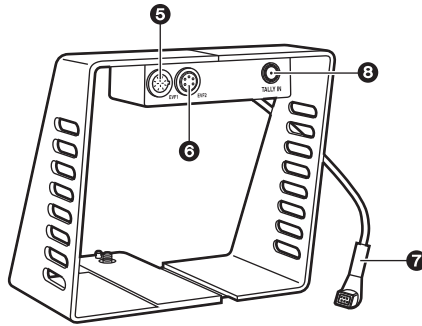

⑤ EVF connector 1 [EVF1]

The viewfinder (WV-VF65B, AW-VF80) is connected here.

⑥ EVF connector 2 [EVF2]

The viewfinder AW-VF64 is connected here.

Note

- Do not connect EVFs to EVF connectors 1 and 2 (⑤ and ⑥) at the same time.

⑦ EVF cable

This is connected to the EVF connector ① on the studio card.

⑧ TALLY input connector [TALLY IN]

This is the tally control external input connector.

OPEN : TALLY OFF

SHORT : TALLY ON

When using the AW-CB400 remote operation panel and AW-CA50T8G control cable for connecting to the convertible camera, connect the TALLY cable of the AW-CA50T8G to this connector.

Installing the studio card

Always ask your local dealer to install the studio card.

Before installing the studio card:

- Release the static carried in the body of the person to perform the installation. Installation can be performed more safely if an anti-static wrist strap is worn. Touching the card without first releasing this static may cause malfunctioning.
- Do not allow the metal part of the card come in contact with any other metal parts.

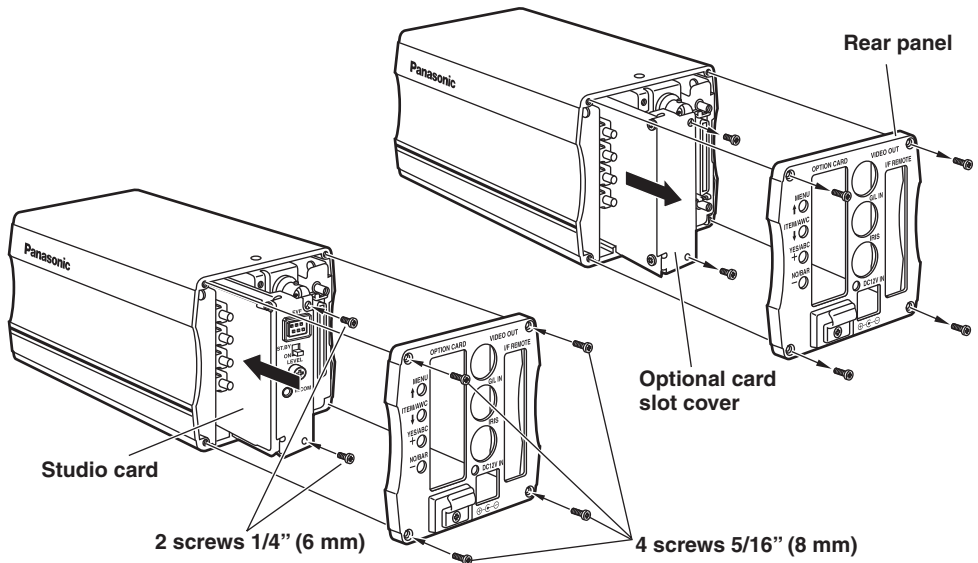

- 1** Turn the power to the camera off and remove any cables which are connected to the power connector or other connectors.
- 2** Loosen the 4 screws [5/16" (8 mm)] on the rear panel of the camera, then remove the panel itself.
- 3** Loosen the 2 screws [1/4" (6 mm)] on the optional card slot cover, then remove the cover.
- 4** Align the studio card with the guides and insert it. Ensure the card is fully inserted.
- 5** Firmly tighten the 2 screws [1/4" (6 mm)] to the optional card slot.
- 6** Firmly secure the rear panel with the 4 screws [5/16" (8 mm)].

Note

- If the screws are misplaced, use the extra screws supplied with this product.

Interface bracket mountings

■ Mounting the bracket on a tripod

- 1 Mount the interface bracket on the tripod. (Screw: 1/4 – 20 UNC)

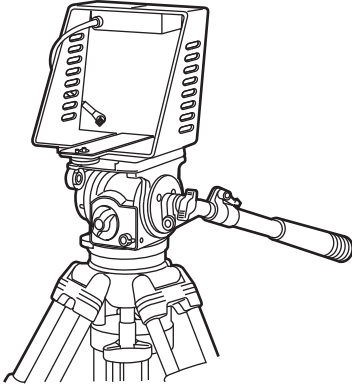

■ Mounting the camera

- 2 Mount the camera (in which the studio card has been installed) on the interface bracket. Fasten the fixing knob to firmly secure the camera.

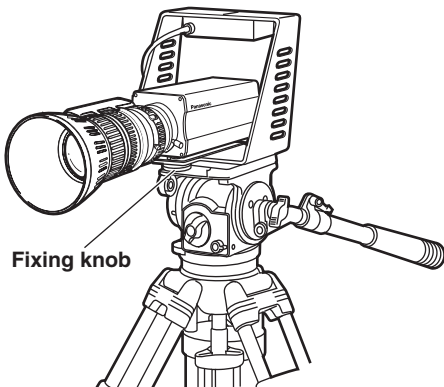

■ Mounting the viewfinder on a bracket

- 3 Mount the mounting base that is supplied to the viewfinder onto the top of the interface bracket using the 2 screws provided. (Mount the base securely so that it is not unsteady.)

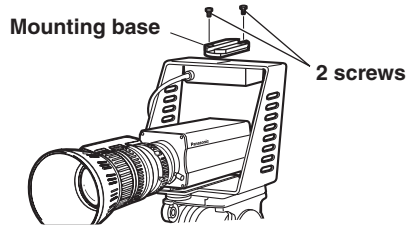

- 4 Slide the viewfinder onto the mounting base and tighten the fixing knob to secure it firmly.
- 5 Connect the viewfinder cable to the EVF connector 1 or 2 on the interface bracket.
- 6 Connect the EVF cable from the interface bracket to the EVF connector on the studio card.

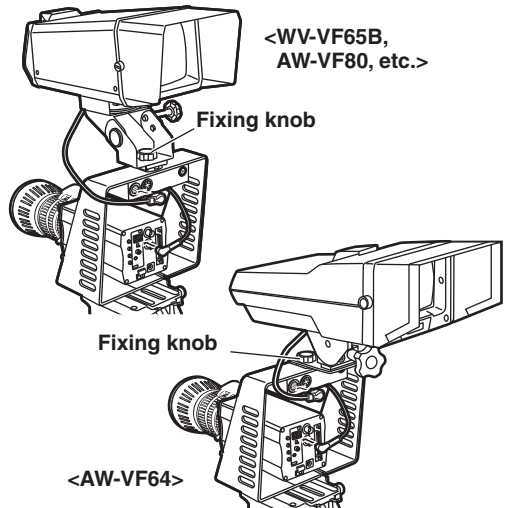

Connections

■ When configuring a system with the remote control unit

Convertible camera:

AW-E350, AW-E650, AW-E655,
AW-E750, AW-E860, etc.

Viewfinder:

WV-VF65B, AW-VF80, AW-VF64, etc.

Remote control unit (RCU):

WV-RC700A, WV-RC550, AW-RC600,
etc.

Inter-communications headset

Video monitor

- Use the RCU cable (AW-CA50A26) to connect the remote control unit to the convertible camera. Power to the camera is supplied from the remote control unit.

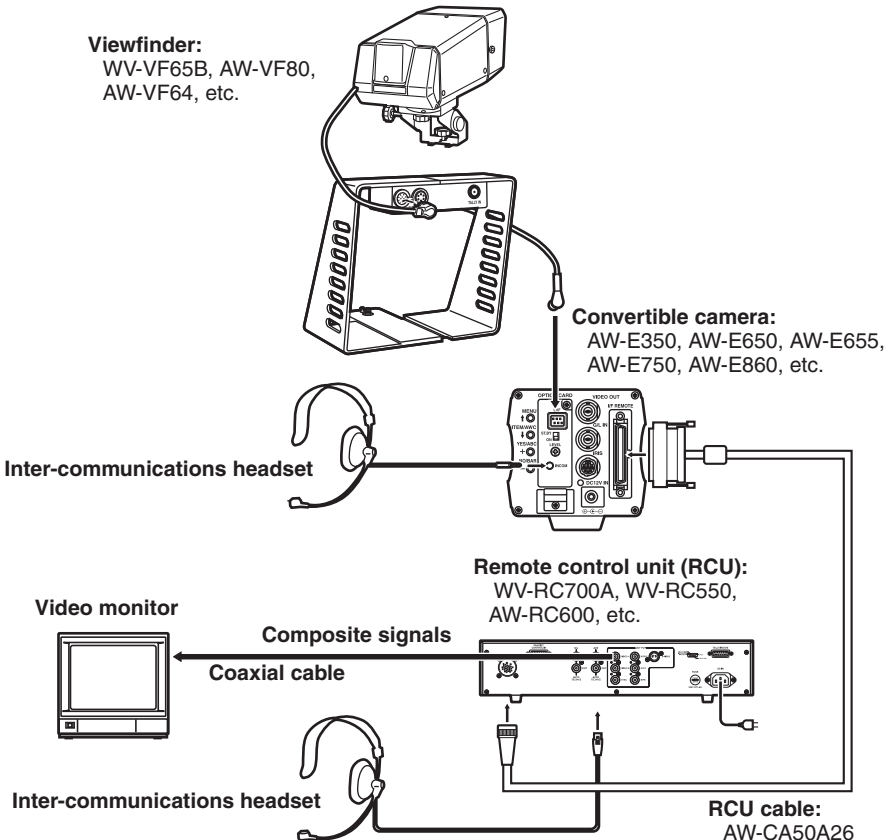

Connections

■ When configuring a system with the remote operation panel

Convertible camera:

AW-E350, AW-E650, AW-E655,
AW-E750, AW-E860, etc.

Viewfinder:

WV-VF65B, AW-VF80, AW-VF64, etc.

Remote operation panel:

AW-CB400, etc.

Video monitor

- Use the control cable (AW-CA50T8G) to connect the remote operation panel to the convertible camera.
- Use the AW-PS505A AC adapter, which is an optional accessory, for the power supply.
- Inter-communication between the remote operation panel and studio card is not possible.

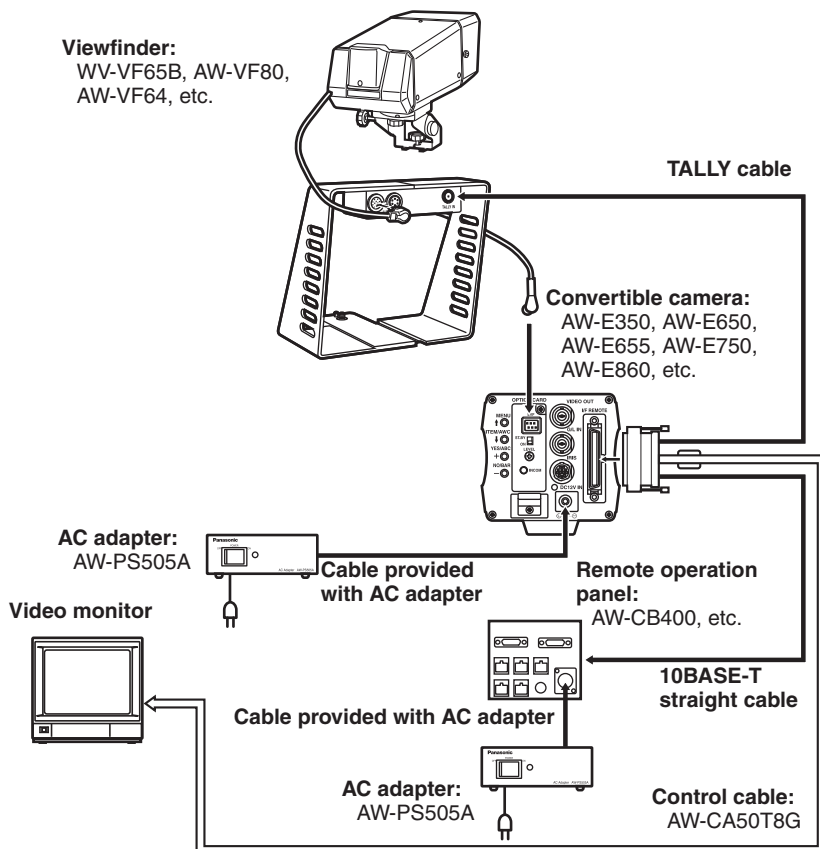

Setting and changing of menu items

- Camera settings to match the system configuration and filming conditions can be made using the menu screens.
See the convertible camera operating instructions for more information on the settings.
- For details on the setting procedures when the remote control unit and remote operation panel are used, refer to the operating instructions of the unit and panel.

■ Performing the settings

1 Display the main menu.

When performing the settings with the convertible camera:

Press the MENU switch continuously for at least 5 seconds.

When performing the settings with the remote control unit (AW-RC600):

Set the MENU switch to "ON".

- Main menu for halogen light mode, fluorescent light mode and outdoor mode

The mode selected is displayed here.

```

**Halogen Light Mode Set**

Brightness Set
Color Set
G/L, Color Bar Set
Color Sharpness (DTL) Set
Other Set
Option Card 1*
Initialize Data

(End)
    
```

To return to filming mode
(This is displayed when the convertible camera is used to perform the settings.)

- Main menu for user mode

```

**User Mode Set**

Iris, Shutter, Gain Set
Color Set
G/L, Color Bar Set
Detail Set1 Detail Set2
Color Matrix Set
Other Set1 Other Set2
Option Card 1*
Initialize Data

(End)
    
```

* "Option Card 2" is displayed on the menu when the optional card has been plugged into the optional card slot of the additional card box.

- Convertible camera

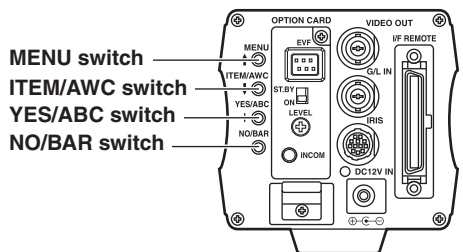

- Remote control unit (AW-RC600)

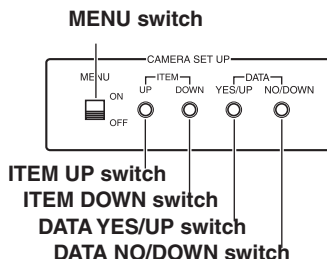

Setting and changing of menu items

2 Select “Option Card 1” to display the submenu.

When performing the settings with the convertible camera:

Press the MENU or ITEM/AWC switch to move the flashing to the setting item, then press the YES/ABC switch to display the submenu.

When performing the settings with the remote control unit (AW-RC600):

Press the ITME UP or ITEM DOWN switch to move the flashing to the setting item, then press the DATA YES/UP switch to display the submenu.

3 Select the setting item and change the setting.

When performing the settings with the convertible camera:

Press the MENU or ITEM/AWC switch to move the flashing to the desired setting item, then press the YES/ABC or NO/BAR switch to change the setting.

When performing the settings with the remote control unit (AW-RC600):

Press the ITME UP or ITEM DOWN switch to move the flashing to the desired setting item, then press the DATA YES/UP or DATA NO/DOWN switch to change the setting.

4 Return to filming mode.

When performing the settings with the convertible camera:

Press the MENU or ITEM/AWC switch and select “End” on the main menu, then press the YES/ABC switch.

When performing the settings with the remote control unit (AW-RC600):

Set the MENU switch to “OFF”.

After being returned to filming mode, the convertible camera will operate as per the changed settings.

Setting and changing of menu items

■ Optional card settings submenu

Option Card Set		
①	Zebra Indicator	ON
②	Level	90%
③	Safety Zone	1
④	EVF Output	Y
Return		

① Zebra indicator (ON, OFF)

This sets the zebra pattern display which appears in the viewfinder.

ON : Zebra patterns are displayed in the viewfinder.

OFF : Zebra patterns are not displayed in the viewfinder.

<Note>

Even if “ON” is selected for this setting, the zebra patterns will not be displayed in the viewfinder if “CVBS” has been selected as the EVF output ④ setting.

② Level (70% to 110%)

The zebra patterns are displayed to use as a yardstick for the brightness level.

<Note>

These settings are available when “ON” has been selected for the Zebra indicator ① setting.

③ Safety zone (1 to 4, OFF)

This selects the type of safety zone that is displayed in the viewfinder.

If “OFF” is selected, a safety zone will not be displayed.

<Note>

The safety zone and the center marker reflect the electrical positions which may differ from the optical positions.

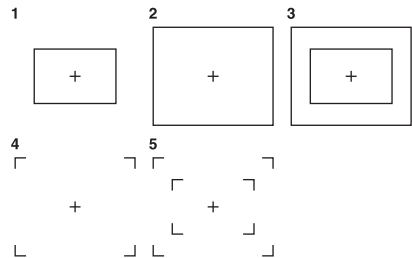

The inner frame and the outer frame are approximately 90% and 95%, respectively, of the safety zone.

④ EVF output (Y, CVBS)

This sets the signals to be output to the viewfinder.

Y : Brightness signals are output to the viewfinder.

CVBS : Color signals are output to the viewfinder.

<Note>

The zebra pattern is not displayed in the viewfinder when “CVBS” has been selected.

Appearance

■ Studio card

Unit: inch (mm)

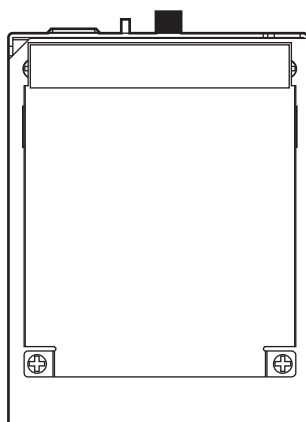
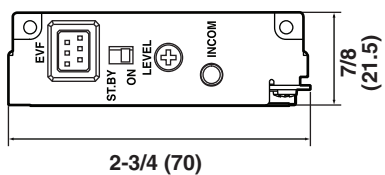
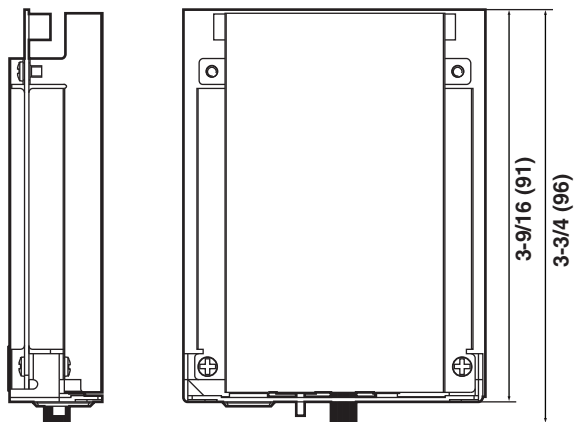

Appearance

■ Interface bracket

Unit: inch (mm)

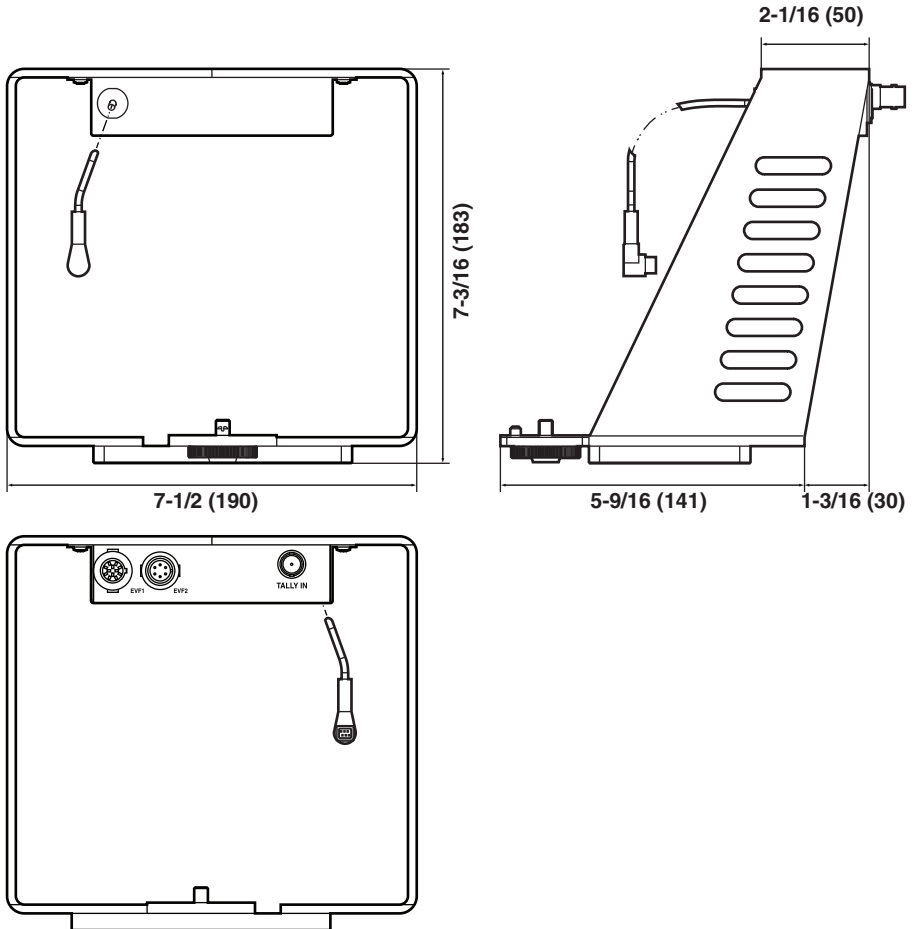

Specifications

Source voltage:	12 V DC (supplied from convertible camera)
Power consumption:	15 W (When WV-VF65B, AW-VF80 is connected)

 indicates safety information.

Ambient operating temperature: +14°F to +113°F (−10°C to +45°C)

Ambient operating humidity: 30% to 90% (without condensation)

Dimensions (W×H×D):

Studio card	7/8"×2-3/4"×3-9/16" (21.5×70×91 mm) (excluding protrusions)
Interface bracket	7-1/2"×7-3/16"×6-3/4" (190×183×171 mm) (excluding protrusions)

Weight:

Studio card	0.2 lbs. (0.08 kg)
Interface bracket	2.1 lbs. (0.94 kg)

Input/output connector:

Studio card

EVF connector	6-pin, square
Inter-communications jack	M3

Interface bracket

EVF connector 1	10-pin, round, composite signals/brightness, 1.0 V [P-P]
EVF connector 2	6-pin, round, composite signals/brightness, 1.0 V [P-P]
TALLY input connector	BNC

Switch/control functions:

Studio card

EVF standby / VIDEO ON/OFF switch
WV-VF65B, AW-VF80 ST.BY/ON
AW-VF64 VIDEO ON/VIDEO OFF
Inter-communications level control

Menu screens

Zebra indicator (ON/OFF)
Level (70% to 110%)
Safety zone (1/2/3/4/5/OFF)
EVF output (Y/CVBS)

Weight and dimensions shown are approximate.
Specifications are subject to change without notice.

Panasonic®

PANASONIC BROADCAST & TELEVISION SYSTEMS COMPANY
UNIT COMPANY OF PANASONIC CORPORATION OF NORTH AMERICA

Headquarters:

3 Panasonic Way 4E-7, Secaucus, NJ 07094 (201) 348-5300

EASTERN ZONE:

3 Panasonic Way 4E-7, Secaucus, NJ 07094 (201) 348-7196

WESTERN ZONE:

3330 Cahuenga Blvd. West, Los Angeles, CA 90068 (323) 438-3608

Government office:

(201) 348-7587

Broadcast PARTS INFORMATION & ORDERING:

9:00 a.m. – 5:00 p.m. (PST) (800) 334-4881/24 Hr. Fax (800) 334-4880

Emergency after hour parts orders (800) 334-4881

TECHNICAL SUPPORT:

Emergency 24 Hour Service (800) 222-0741

Panasonic Canada Inc.

5770 Ambler Drive, Mississauga, Ontario L4W 2T3 (905) 624-5010

Corporativo Panasonic de México

Moras No. 313, Col. Tlacoquemecatl del Valle, Del. Benito Juárez, México, Distrito Federal,
C.P. 03200. 01 (55) 54 88 10 00

Panasonic Puerto Rico, Inc.

AVE 65de Inf, Km 9.5 Carolina, PR 00985 (787) 750-4300

取扱説明書

スタジオカード

品番 **AW-PB305AN**

本製品は、スタジオカードとインターフェースブラケットで構成されています。

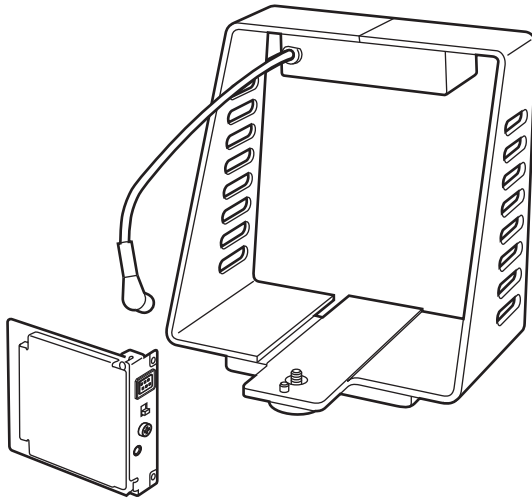

保証書別添付

このたびは、パナソニック製品をお買い上げいただき、まことにありがとうございます。

- 取扱説明書をよくお読みのうえ、正しく安全にお使いください。
- **ご使用前に「安全上のご注意」(3～8ページ)を必ずお読みください。**
- 保証書は「お買い上げ日・販売店名」などの記入を確かめ、取扱説明書とともに大切に保管してください。

もくじ

構成	2	接続のしかた	15 ~ 16
付属品	2	■リモートコントロールユニットとの システムの場合	15
安全上のご注意	3 ~ 8	■リモートオペレーションパネルとの システムの場合	16
個人情報の保護について	9	メニュー項目の設定・変更	17 ~ 19
概要	10	■設定のしかた	17
特長	10	■オプションカード設定 サブメニュー	19
使用上のお願い	10	外形寸法図	20 ~ 21
各部の名前と働き	11 ~ 12	■スタジオカード	20
■スタジオカード	11	■インターフェースブラケット	21
■インターフェースブラケット	12	定格	22
スタジオカードの取り付け	13	保証とアフターサービス	23
インターフェースブラケットへの 取り付け	14		
■三脚の取り付け	14		
■カメラの取り付け	14		
■ビューファインダーの取り付け ..	14		

構成

スタジオカード本体 (AW-PB305A U01)	1
インターフェースブラケット (AW-PB305A U02)	1

付属品

変換プラグ (M6 ▶ M3)	1
ねじ (6 mm)	2
ねじ (8 mm)	4

安全上のご注意

必ずお守りください

お使いになる人や他の人への危害、財産への損害を未然に防止するため、必ずお守りいただくことを、次のように説明しています。

■表示内容を無視して誤った使い方をしたときに生じる危害や損害の程度を、次の表示で区分し、説明しています。



警告

この表示の欄は、「死亡または重傷などを負う可能性が想定される」内容です。



注意

この表示の欄は、「傷害を負う可能性または物的損害のみが発生する可能性が想定される」内容です。

■お守りいただく内容の種類を、次の絵表示で区分し、説明しています。
(下記は、絵表示の一例です。)



このような絵表示は、気をつけていただきたい「注意喚起」の内容です。



このような絵表示は、してはいけない「禁止」の内容です。



このような絵表示は、必ず実行していただく「強制」の内容です。

●設置について



警告

**付属品・オプションは、
指定の製品を使用する！**



本体に誤って指定外の製品を使用すると、火災や事故を起こすおそれがあります。

●使用方法について



警告

水場で使用しない!



火災や感電の原因になります。

**水場
使用禁止**

本機を改造しない!



火災や感電の原因になります。

分解禁止

安全上のご注意

必ずお守りください

●使用方法について



警告

電源コード・電源プラグが破損するようなことはしない!

傷つけたり、加工したり、高温部に近づけたり、無理に曲げたり、ねじったり、引っ張ったり、重いものを載せたり、束ねたりしない!



禁止

傷んだまま使用すると、感電・ショート・火災の原因になります。

- コードやプラグの修理は、お買い上げの販売店にご相談ください。

機器が濡れたり、水が入らないようにする!



禁止

火災や感電のおそれがあります。
雨天・降雪・海岸・水辺での使用は、特にご注意ください。

本機の裏ふた・キャビネット・カバーなどを外さない!



感電の原因となります。

- 点検・整備・修理は、お買い上げの販売店に、ご依頼ください。

●異常時の処理について



警告

本機を落としたり破損した場合や、内部に異物や水などが入った場合は、電源スイッチを切り、電源（プラグ）を抜く！



そのまま使用すると、火災や感電の原因になります。

電源プラグ
を抜く

- お買い上げの販売店にご相談ください。

煙が出ている、変なにおいや音がするなどの異常状態の場合は、電源スイッチを切り、電源（プラグ）を抜く！



そのまま使用すると、火災や感電の原因になります。

電源プラグ
を抜く

- お買い上げの販売店に修理を依頼してください。

電源コードが傷んだ場合は、交換を依頼する！



そのまま使用すると、火災や感電の原因になります。

- お買い上げの販売店にご相談ください。

●設置について



注意

電源コードを熱器具に近づけない!



禁止

コードの被覆が溶けて、火災や感電の原因になる恐れがあります。

油煙や湯気、湿気やほこりの多い場所に置かない!



禁止

火災や感電の原因になる恐れがあります。

本機の通風孔をふさがない!



禁止

内部に熱がこもり、火災の原因になる恐れがあります。

- 風通しの悪い所に押し込まないでください。
- テーブルクロスを掛けたり、じゅうたんや布団の上に置かないでください。

安全上のご注意

必ずお守りください

●使用方法について



注意

移動させる場合は、電源スイッチを切り、プラグを抜き、外部の接続コードを外す!



コードが傷つき、火災や感電の原因になる恐れがあります。

●お手入れについて



注意

お手入れの際は、電源スイッチを切り、電源（プラグ）を抜く!



電源プラグ
を抜く

火災や感電の原因になる恐れがあります。

1年に1度ぐらいは、販売店に内部の掃除の相談を!



本機の内部にほこりがたまったまま、使用すると、火災や故障の原因になる恐れがあります。

個人情報の保護について

本機を使用したシステムで撮影された本人が判別できる映像情報は、「個人情報の保護に関する法律」で定められた個人情報に該当します。*

法律にしたがって、映像情報を適正にお取り扱いください。

*経済産業省「個人情報の保護に関する法律についての経済産業分野を対象とするガイドライン」における【個人情報に該当する事例】を参照してください。

概要

本製品をコンバーチブルカメラ (AW-E350、AW-E650、AW-E655、AW-E750、AW-E860など) に搭載すると、ビューファインダーやインカム (Inter Communication) 用ヘッドセットの使用が可能になり、スタジオカメラとして使用することができます。

ご注意

- 本機は、AW-RP605、AW-PB605 ではご使用になれません。
- 本機のご使用を終え廃棄されるときは、環境保全のため、専門の業者に廃棄を依頼してください。

特長

- インカム (Inter Communication) 用ヘッドセットの使用と音量調整が可能
- ビューファインダー (WV-VF65C、AW-VF80) のスタンバイ / ON スイッチ機能を搭載
- ビューファインダーへの出力信号 (輝度信号とコンポジットビデオ信号) を、メニュー設定で切り換え可能
- ビューファインダーへのゼブラパターン表示とセーフティーゾーン表示を、メニュー設定で切り換え可能
- ビューファインダー (AW-VF64) の VIDEO ON/OFF スイッチ機能を搭載 (CRT 焼き付き防止のため、AW-VF64 はスタンバイにはなりません。)

使用上のお願い

- 接続機器とのケーブルの抜き差しは、必ず各機器の電源を切ってから行ってください。
- 本製品を落としたり、強い衝撃や振動を与えないでください。故障の原因になります。
- 湿気やほこりの多い場所での使用は避けてください。故障の原因になります。
- - 10℃以下の寒いところや +45℃以上の暑いところでの使用は避けてください。画質の低下や故障の原因になります。

各部の名前と働き

■スタジオカード

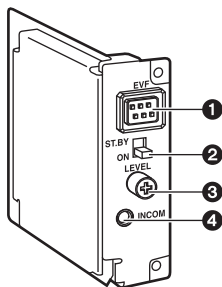

① EVFコネクター [EVF]

インターフェイスブラケットのEVFケーブル⑦を接続します。

② EVFスタンバイ / VIDEO ON/OFF スイッチ

[ST.BY / VIDEO ON/OFF]

<WV-VF65C、AW-VF80の場合>

ST. BY : ビューファインダーを待機状態にします。

ON : ビューファインダーに映像を出力します。

<AW-VF64の場合>

VIDEO ON : ビューファインダーに映像を出力します。

VIDEO OFF : ビューファインダーに映像を出力しません。

※AW-VF64はスタンバイ機能がありません。

③ インカムレベルコントロールつまみ [LEVEL]

インカム用のヘッドセットに出力される音声を調整します。

④ インカムジャック (M3) [INCOM]

インカム用のヘッドセットを接続します。プラグの径が異なる場合は、本製品に付属の変換プラグ (M6 ⇨ M3) を使用してください。

推奨ヘッドセット : アシダ音響 (株) 製
MT-12MFB-03

各部の名前と働き

■インターフェースブラケット

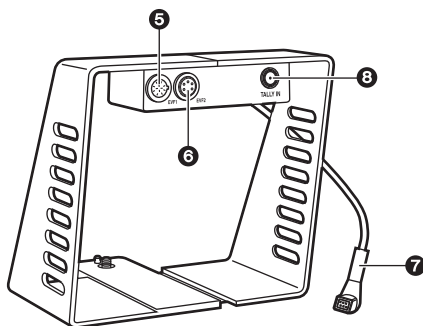

⑤ EVFコネクター 1 [EVF1]

ビューファインダー（WV-VF65C、AW-VF80）を接続します。

⑥ EVFコネクター 2 [EVF2]

ビューファインダーAW-VF64を接続します。

ご注意

- EVFコネクター 1と2（⑤、⑥）へ同時にEVFを接続しないでください。

⑦ EVFケーブル

スタジオカードのEVFコネクター①に接続します。

⑧ タリー入力コネクター [TALLY IN]

タリーコントロールの外部入力端子です。

オープン : タリー OFF

ショート : タリー ON

コンバーチブルカメラにリモートオペレーションパネルAW-CB400とAW-CA50T8Gを使って接続する場合は、AW-CA50T8GのTALLYケーブルをここに接続します。

スタジオカードの取り付け

必ず、販売店に依頼してください。

スタジオカードを取り付ける前に

- 人体に帯電している静電気を放電してください。
静電気防止用のリストストラップを付けると、より安全に作業が行えます。
帯電している状態でカードに触れると、故障の原因になります。
- カードの金属部分を他の金属部に接触させないでください。

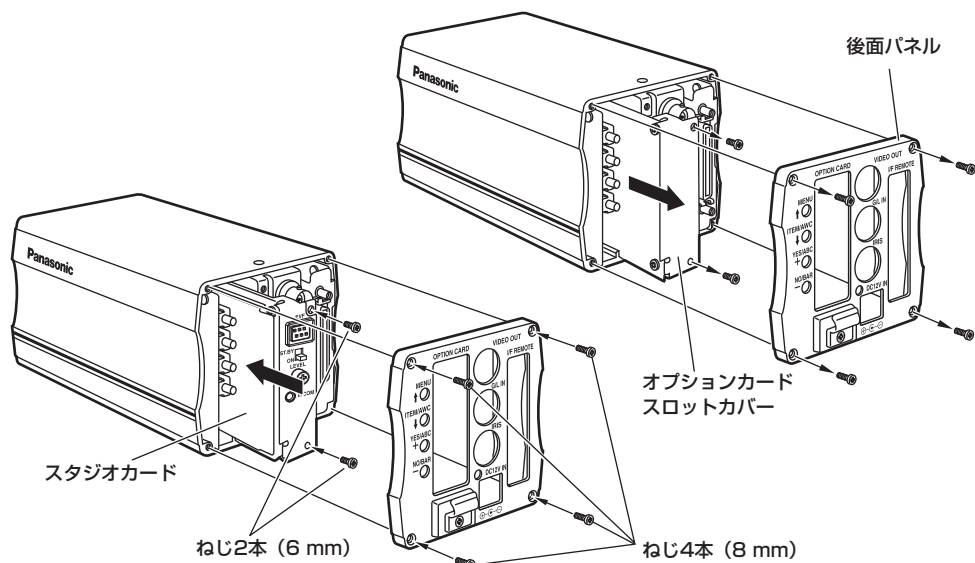

- 1 カメラの電源を切り、電源コネクタや他のコネクタに接続されているケーブルをカメラから外します。
- 2 カメラ後面のねじ4本 (8 mm) を緩め、後面パネルを外します。
- 3 オプションカードスロットカバーのねじ2本 (6 mm) を緩め、カバーを外します。
- 4 ガイドに合わせてスタジオカードを差し込みます。
最後まで、確実に差し込んでください。
- 5 オプションカードスロットカバーのねじ2本 (6 mm) で確実に取り付けます。
- 6 後面パネルをねじ4本 (8 mm) で確実に取り付けます。

ご注意

- ねじを紛失した場合は、本製品に付属のねじを使用してください。

インターフェイスブラケットへの取り付け

■三脚の取り付け

- 1 インターフェイスブラケットを三脚に取り付けます。(ねじ：1/4-20UNC)

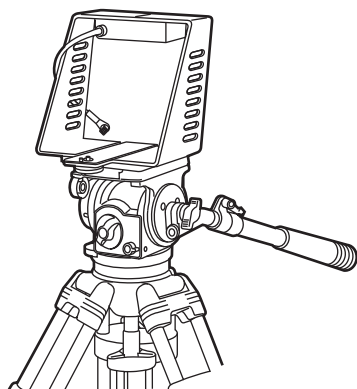

■カメラの取り付け

- 2 スタジオカードを取り付けたカメラを、インターフェイスブラケットに取り付けます。固定つまみを締め、確実に取り付けてください。

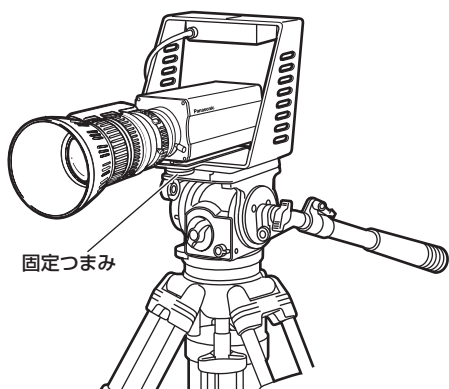

■ビューファインダーの取り付け

- 3 ビューファインダーに付属の取り付けベースとねじ2本をインターフェイスブラケット上部に取り付けます。(ガタつきのないよう確実に取り付けてください。)

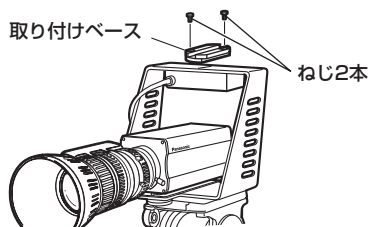

- 4 ビューファインダーを取り付けベースにスライドさせて取り付け、固定つまみを締めて確実に取り付けます。
- 5 ビューファインダーのケーブルをインターフェイスブラケットのEVFコネクター1または2に接続します。
- 6 インターフェイスブラケットのEVFケーブルをスタジオカードのEVFコネクターに接続します。

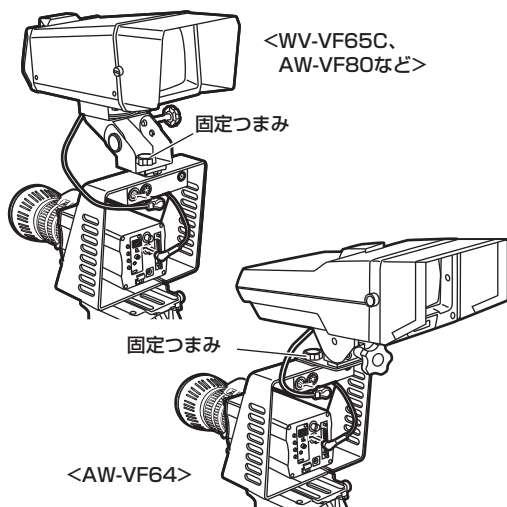

接続のしかた

■リモートコントロールユニットとのシステムの場合

コンバーチブルカメラ：

AW-E350、AW-E650、AW-E655、
AW-E750、AW-E860など

ビューファインダー：

WV-VF65C、AW-VF80、AW-VF64
など

リモートコントロールユニット (RCU)：

WV-RC700A、WV-RC550、
AW-RC600など

インカム用ヘッドセット ビデオモニター

- リモートコントロールユニットとコンバーチブルカメラの接続には、RCUケーブル (AW-CA50A26) を使用してください。
カメラへの電源がリモートコントロールユニットから供給されます。

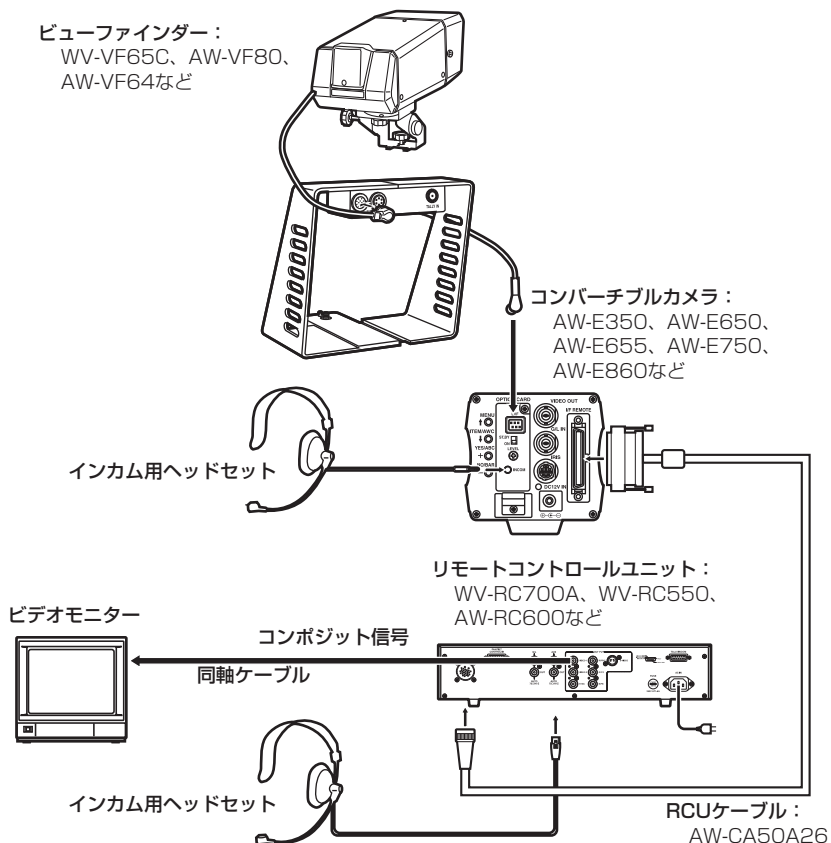

接続のしかた

■リモートオペレーションパネルとのシステムの場合

コンバーチブルカメラ：

AW-E350、AW-E650、AW-E655、
AW-E750、AW-E860など

ビューファインダー：

WV-VF65C、AW-VF80、AW-VF64
など

リモートオペレーションパネル：

AW-CB400など

ビデオモニター

- リモートオペレーションパネルとコンバーチブルカメラの接続には、コントロールケーブル（AW-CA50T8G）を使用してください。

電源は別売のACアダプター
AW-PS505Aをご使用ください。

- リモートオペレーションパネルとスタジオカードの間では、インカム通信できません。

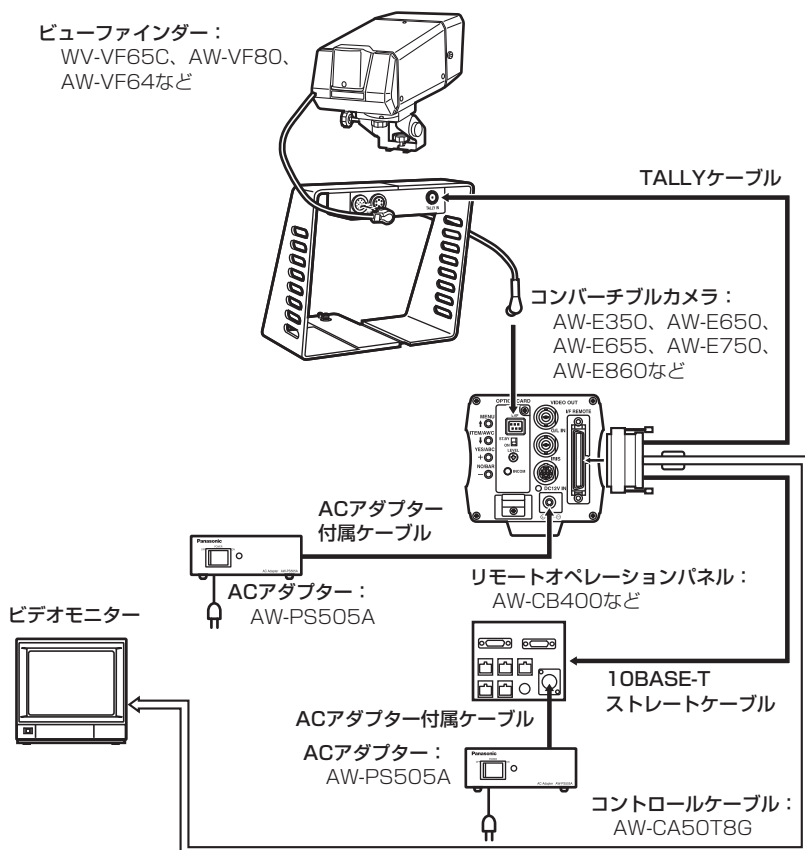

メニュー項目の設定・変更

- コンバーチブルカメラには、メニュー画面によりシステム構成や撮影状態に合わせた設定ができます。
詳しくは、コンバーチブルカメラの取扱説明書を参照してください。
- リモートコントロールユニット、リモートオペレーションパネルを使用した場合の設定方法については、それぞれの取扱説明書を参照してください。

■設定のしかた

1 メインメニューを表示します。

コンバーチブルカメラで操作するとき
MENU スイッチを5秒以上押し続
けます。

リモートコントロールユニット
(AW-RC600) で操作するとき
MENU スイッチを「ON」にします。

- ハロゲンライト・蛍光灯・屋外モードのメインメニュー
使用モードを表示します。

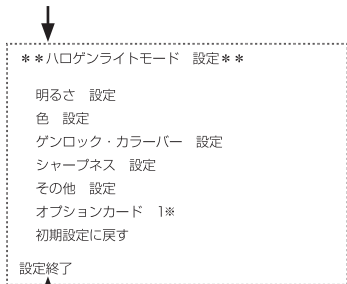

撮像状態へ戻る時
(コンバーチブルカメラで撮影した時に表示します。)

- ユーザーモードのメインメニュー

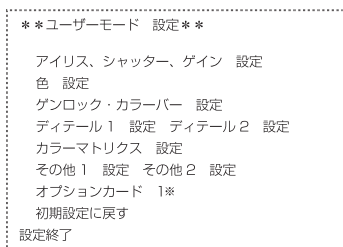

※拡張カードボックスのオプションカードス
ロットへ挿入した場合は、「オプションカード 2」
が表示されます。

- コンバーチブルカメラ

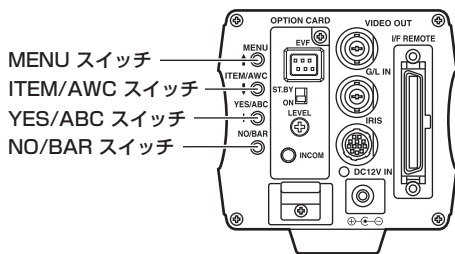

- リモートコントロールユニット (AW-RC600)

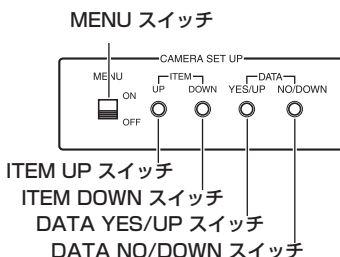

メニュー項目の設定・変更

2 「オプションカード 1」を選択し、サブメニューを表示します。

コンバーチブルカメラで操作するとき

MENU スイッチまたは、ITEM/AWC スイッチを押して設定項目を移動し、YES/ABC スイッチを押してサブメニューを表示します。

リモートコントロールユニット (AW-RC600) で操作するとき

ITEM UP スイッチまたは、ITEM DOWN スイッチを押して設定項目を移動し、DATA YES/UP スイッチを押してサブメニューを表示します。

3 設定項目を選択し、設定値を変更します。

コンバーチブルカメラで操作するとき

MENU スイッチまたは、ITEM/AWC スイッチを押して設定項目を移動し、YES/ABC スイッチまたは、NO/BAR スイッチを押して設定値を変更します。

リモートコントロールユニット (AW-RC600) で操作するとき

ITEM UP スイッチまたは、ITEM DOWN スイッチを押して設定項目を移動し、DATA YES/UP スイッチまたは、DATA NO/DOWN スイッチを押して設定値を変更します。

4 撮影状態に戻します。

コンバーチブルカメラで操作するとき

MENU スイッチまたは、ITEM/AWC スイッチを押してメインメニューの「設定終了」を選択し、YES/ABC スイッチを押します。

リモートコントロールユニット (AW-RC600) で操作するとき

MENU スイッチを「OFF」にします。

撮影状態に戻ると、変更された設定内容でコンバーチブルカメラが動作します。

メニュー項目の設定・変更

■オプションカード設定サブメニュー

オプションカード設定	
①	ゼブラインジケータ ON
②	レベル 90%
③	セーフティーゾーン 1
④	EVF出力 Y

戻る

①ゼブラインジケータ (ON、OFF)

ビューファインダーへのゼブラパターン表示を設定します。

ON : ビューファインダーにゼブラパターンを表示します。

OFF : ビューファインダーにゼブラパターンを表示しません。

<ノート>

この設定を「ON」にしても、EVF出力④の設定で「CVBS」を選択した場合、ゼブラパターンがビューファインダーに表示されません。

②レベル (70% ~ 110%)

ゼブラパターンを表示し、輝度レベルの目安にすることができます。

<ノート>

ゼブラインジケータ①の設定が「ON」のときに設定できます。

③セーフティーゾーン (1 ~ 4、OFF)

ビューファインダーに表示されるセーフティーゾーンの種類を選択します。「OFF」にすると、セーフティーゾーンが表示されません。

<ノート>

セーフティーゾーンとセンターマーカーは、電気的な位置を示すもので、光学的な位置とは異なる場合があります。

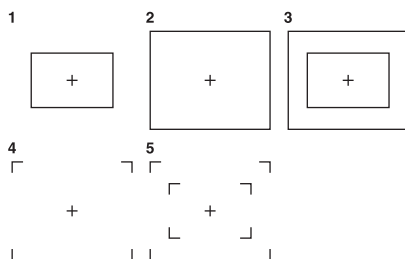

内枠は約90%、外枠は約95%のセーフティーゾーンになります。

④EVF出力 (Y、CVBS)

ビューファインダーに出力する信号を設定します。

Y : 輝度信号をビューファインダーに出力します。

CVBS : カラー信号をビューファインダーに出力します。

<ノート>

「CVBS」を選択した場合、ゼブラパターンがビューファインダーに表示されません。

外形寸法図

■スタジオカード

単位：mm

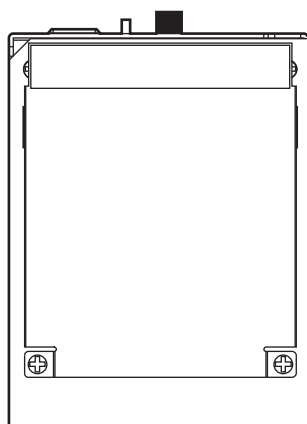
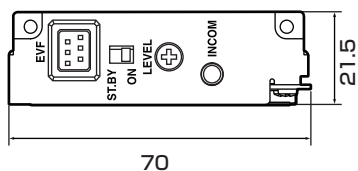
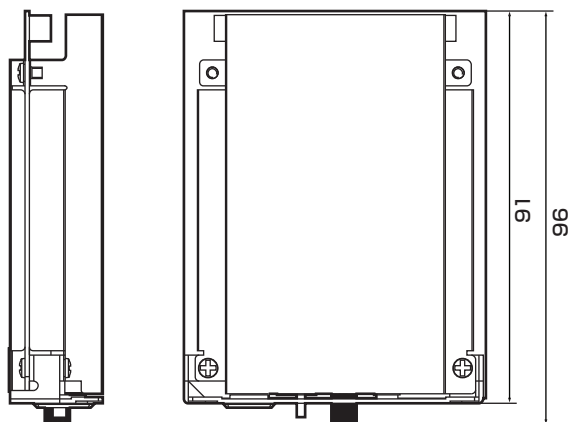

外形寸法図

■インターフェースブラケット

単位：mm

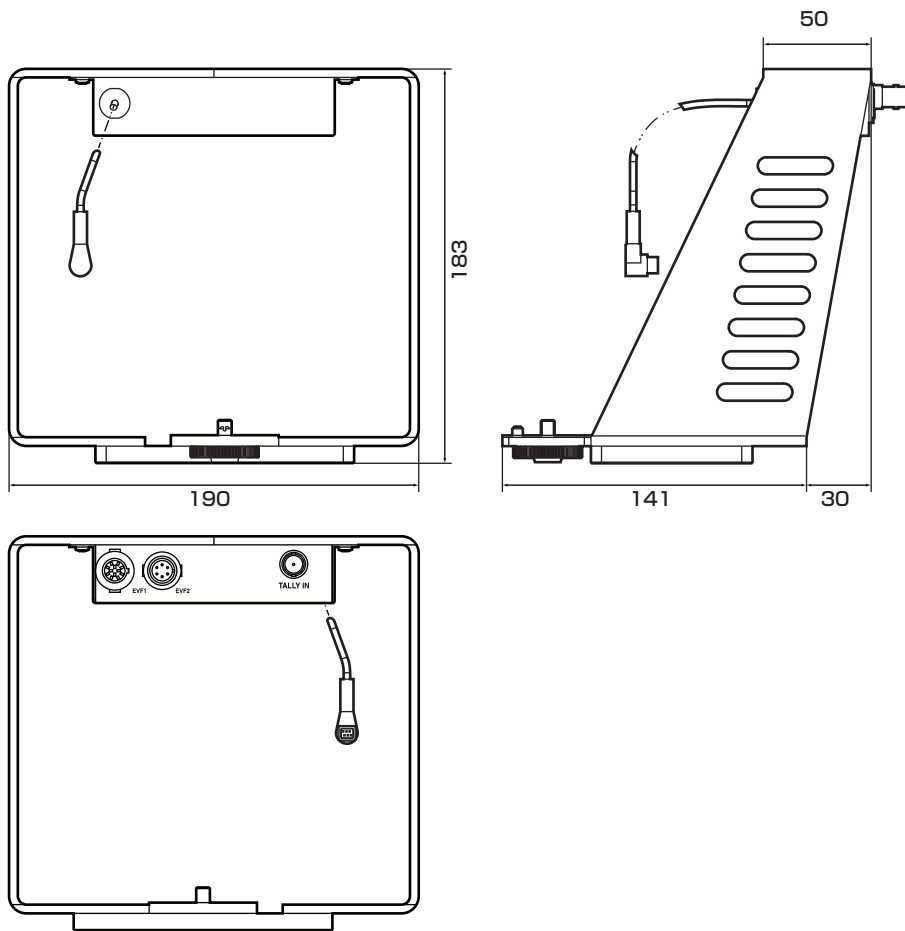

定格

電源電圧： DC12 V (コンバーチブルカメラより供給)
消費電力： 15 W (WV-VF65C / AW-VF80接続時)

 は安全項目です。

動作周囲温度	: - 10℃～+ 45℃
動作周囲湿度	: 30%～90% (結露なきこと)
外形寸法 (幅×高さ×奥行)	
スタジオカード	: 21.5×70×91 mm (突起部除く)
インターフェースブラケット	: 190×183×171 mm (突起部除く)
質量 (重量)	
スタジオカード	: 0.08 kg
インターフェースブラケット	: 0.94 kg
入出力端子	
スタジオカード	
EVF コネクター	: 6ピン、角型
インカムジャック	: M3
インターフェースブラケット	
EVF コネクター 1	: 10ピン、丸型、コンポジット信号/輝度信号、 1.0V [P-P]
EVF コネクター 2	: 6ピン、丸型、コンポジット信号/輝度信号、1.0V [P-P]
タリー入力コネクター	: BNC
スイッチ/コントロール機能	
スタジオカード	: EVFスタンバイ/ VIDEO ON/OFF WV-VF65C, AW-VF80 ST.BY/ON AW-VF64 VIDEO ON/VIDEO OFF
インカムレベルコントロール	: ゼブララインジケータ (ON/OFF) レベル (70%～110%) セーフティゾーン (1/2/3/4/5/OFF) EVF出力 (Y/CVBS)
メニュー画面	

保証とアフターサービス（よくお読みください）

修理・お取り扱い・お手入れなどのご相談は・・・
まず、お買い上げの販売店へお申し付けください。

■保証書（別添付）

お買い上げ日・販売店名などの記入を必ず確かめ、お買い上げの販売店からお受け取りください。よくお読みのあと、保管してください。

保証期間：お買い上げ日から本体1年間

■補修性能部品の保有期間 **8年**

当社は、このスタジオカードの補修性能部品を、製造打ち切り後8年保有しています。

注) 補修性能部品とは、その製品の機能を維持するために必要な部品です。

■修理を依頼されるとき

まず電源プラグを抜いて、お買い上げの販売店へご連絡ください。

ご連絡いただきたい内容	
製品名	スタジオカード
品番	AW-PB305AN
お買い上げ日	年 月 日
故障の状況	できるだけ具体的に

●保証期間中は

保証書の規定に従って、出張修理をさせていただきます。

●保証期間を過ぎているときは

修理すれば使用できる製品については、ご要望により修理させていただきます。
下記修理料金の仕組みをご参照のうえ、ご相談ください。

●修理料金の仕組み

修理料金は、技術料・部品代・出張料などで構成されています。

技術料 は、診断・故障箇所の修理および部品交換・調整・修理完了時の点検などの作業にかかる費用です。

部品代 は、修理に使用した部品および補助材料代です。

出張料 は、お客様のご依頼により製品のある場所へ技術者を派遣する場合の費用です。

■当社製品のお買物・取り扱い方法・その他ご不明な点は下記へご相談ください。

パナソニック株式会社

システムお客様ご相談センター

フリーダイヤル



パ ナ ハ ヨ イ フ

0120-878-410

受付：9時～18時（土・日・祝日除く）

ホームページからのお問い合わせは <http://panasonic.biz/pss/info>

ご相談窓口における個人情報の取り扱い

パナソニック株式会社およびその関係会社は、お客様の個人情報やご相談内容、ご相談への対応や修理、その確認などのために利用し、その記録を残すことがあります。また、折り返し電話させていただくときのため、ナンバー・ディスプレイを採用しています。なお、個人情報を適切に管理し、修理業務等を委託する場合や正当な理由がある場合を除き、第三者に提供しません。お問い合わせは、ご相談された窓口にご連絡ください。

便利メモ（おぼえのため記入されると便利です）

お買い上げ日	年	月	日	品番	AW-PB305AN
販売店名	電話（ ） -				

パナソニック株式会社 システムソリューションズ社

〒223-8639 横浜市港北区綱島東四丁目3番1号