

Panasonic

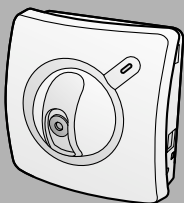

ネットワークカメラ **屋内設置タイプ**

取扱説明書（基本編）

品番 **KX-HCM1**



このたびは、パナソニック「ネットワークカメラ」をお買い上げいただき、まことにありがとうございました。



保証書別添付

上手に使って上手に節電

- 取扱説明書と保証書をよくお読みのうえ、正しくお使いください。そのあと保存し、必要なときにお読みください。
- 保証書は、「お買い上げ日・販売店名」などの記入を必ず確かめ、販売店からお受け取りください。
- 詳細に関しては、セットアップCD-ROM内の取扱説明書（応用編）を参照してください。

はじめに

本書に使用しているマークについて

-  参照いただくページを示します。
-  操作上お守りいただきたい重要事項や禁止事項が書かれています。必ずお読みください。
-  便利な使い方やアドバイスなどの関連知識を記載しています。

対応パソコンの仕様

ネットワークカメラを使用するには、パソコン（パーソナルコンピュータ）のOS（オペレーションシステム）など、下記のものを用意する必要があります。

項目	概要
OS	Microsoft® Windows® 95、Microsoft® Windows® 98 / SE、Microsoft® Windows® 2000、Microsoft® Windows® Me、Microsoft® Windows NT® 4.0、Microsoft® Windows® XP
プロトコル	TCP/IP（HTTP、TCP、UDP、IP、DNS、ARP、ICMP）プロトコルがインストールされていること
インターフェース	10/100Mbps の Ethernet カードが内蔵されていること
ウェブブラウザ※1	Internet Explorer 5.0 以降 / Netscape Navigator® 4.7 以降

- Netscape Navigator のバージョン 6.X は、ウェブブラウザには、おすすめできません。画像の動きが止まり、ウェブブラウザからの命令を受け入れない場合があります。

※1 ネットワーク環境の詳細については、パナソニックのサポートウェブサイト (<http://panasonic.biz/netsys/netwcam/>) を参照してください。



- パソコンのCPU は、処理能力による性能低下を防ぐためにPentium® II(300MHz) 以上をおすすめします。

【商標および登録商標】

- Netscape, Netscape Navigator は、米国およびその他の諸国の Netscape Communications Corporation 社の登録商標です。
- Adobe および Acrobat は、Adobe Systems Incorporated（アドビシステムズ社）の商標です。
- Ethernet は富士ゼロックス社の登録商標です。
- Microsoft, MS-DOS, Windows, Windows NT および ActiveX は、米国Microsoft Corporation の米国およびその他の国における登録商標または商標です。
- Pentium は Intel Corporation の米国およびその他の国における登録商標です。
- Microsoft Corporationのガイドラインに従って画面写真を使用しています。
- その他記載の会社名・商品名などは、各会社の商標または登録商標です。

もくじ

ご使用の前に

安全上のご注意	4
正しくお使いいただくためのお願い	9
付属品	10
各部のなまえとはたらき	11
● 前面	11
● 底面	12
● 背面	12
使うまでの流れについて	13

準備

接続のしかた	13
● 準備するもの	13
● 接続タイプ	14
● 接続する (ネットワーク・電源)	16

ネットワークの設定

ネットワークの設定	18
● ネットワークの設定内容について	18
● みえますねっとサービス (DDNS) について	21
● ルーターに接続して利用するときは	23
● ネットワークカメラを設定する	24
● 画像を見る	29

設置する

設置のしかた	31
--------------	----

その他

故障かなと思ったとき	32
保証とアフターサービス	36

安全上のご注意

必ずお守りください

お使いになる人や他の人への危害、財産への損害を未然に防止するため、必ずお守りいただくことを、次のように説明しています。

- 表示内容を見逃して誤った使い方をしたときに生じる危害や損害の程度を、次の表示で区分し、説明しています。



警告

この表示の欄は、「死亡または重傷などを負う可能性が想定される」内容です。



注意

この表示の欄は、「傷害を負う可能性または物的損害のみが発生する可能性が想定される」内容です。

- お守りいただく内容の種類を、次の絵表示で区分し、説明しています。
(下記は絵表示の一例です。)



このような絵表示は、してはいけない「禁止」内容です。



このような絵表示は、必ず実行していただく「強制」内容です。

警告

ACアダプターのプラグのほこりなどは定期的にとる

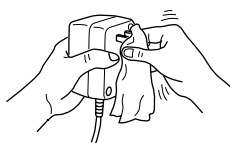

プラグにほこりなどがたまり、湿気などで絶縁不良となり、火災の原因になります。

- ACアダプターをコンセントから抜き、乾いた布でふいてください。

ACアダプターのプラグは根元まで確実に差し込む

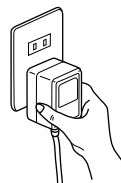

差し込みが不完全ですと、感電や発熱による火災の原因になります。

- 傷んだプラグ・ゆるんだコンセントは使用しないでください。

警告

ACアダプターを抜き差しするときは本体（金属でない部分）を持つ

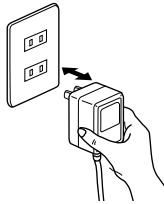

感電の原因になります。

ぬれた手でACアダプターの抜き差しはしない



ぬれ手禁止

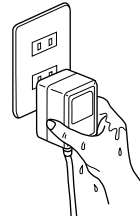

感電の原因になります。

専用のACアダプター（極性統一形プラグ）以外は使わない



禁止

専用以外のACアダプターを使用すると、電圧や+-の極性が異なっていることがあるため、発煙・火災の恐れがあります。



禁止

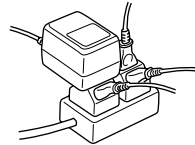

たこ足配線などで、定格を超えると、発熱による火災の原因になります。

ACアダプターのコードやプラグを破損するようなことはしない

〔ドアにはさみ込んだり、傷つけたり、加工したり、熱器具に近づけたり、無理に曲げたり、ねじったり、引っ張ったり、重い物を載せたり、束ねたりしない〕



禁止

傷んだまま使用すると、感電・ショート・火災の原因になります。

●コードやプラグの修理は、販売店にご依頼ください。

安全上のご注意

必ずお守りください

警告

本機やACアダプターから
煙・異臭・異音が出たり、
落下などにより破損したと
きは使用を中止する



そのまま使用すると、
火災や感電の原因になり
ます。

- ACアダプターを抜いて販売店
へご相談ください。

本機およびACアダプター
をぬらさない



近くに花びん、コップ
などを置かないでくだ
さい。発火・感電の原
因になります。

水ぬれ禁止

- ぬらした場合は、ACアダプター
を抜いて販売店へご相談ください。

絶対に分解したり、修理・
改造をしない



分解禁止

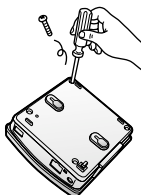

故障したり火災・感電の原因になり
ます。

- 修理は販売店へご相談ください。

本機内部にクリップやピンな
ど金属物や異物を入れない



禁止



感電・故障の原因になります。

雷が鳴ったら本機やACア
ダプターに触れない



接触禁止

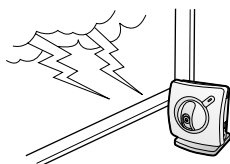

感電の原因になります。

落下させたり、強い衝撃を加
えない



禁止

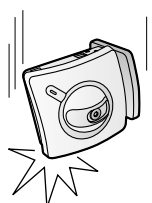

けがや故障の原因になります。

⚠ 注意

水平でない場所や振動の激しい場所には設置しない



禁止



落下により、けがの原因になることがあります。

火気を近づけない



火気禁止

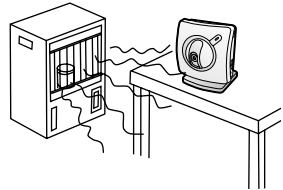

火災の原因になることがあります。

本機を壁や天井に取り付けて使用するときには、堅固・確実に取り付ける

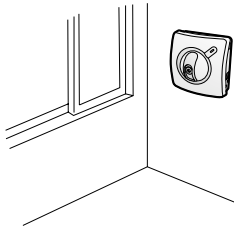

落下により、けがの原因になることがあります。

水、湿気、ほこり、油煙などの多い場所（調理台や加湿器のそばなど）に設置しない



禁止

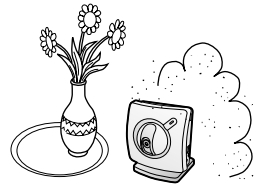

感電・ショートや故障の原因になることがあります。

長時間使用しないときや、お手入れするときは、必ずACアダプターをコンセントから抜く



感電・漏電の原因になることがあります。

電源プラグ
を抜く

安全上のご注意

必ずお守りください

⚠ 注意

ケーブルは防水仕様になっていないので、水をかけたりしない



水ぬれ禁止

感電や故障の原因になることがあります。

ケーブルを曲げたり落としたり、強い衝撃を与えたりしない



禁止

感電や故障・変形・破損の原因になることがあります。

ケーブルを引っばったり、コネクタ部に無理な力を加えない



禁止

感電や損傷の原因になることがあります。

正しくお使いいただくためのお願い

冷・暖房機の近くには設置しないでください。

変形・変色または故障・誤動作の原因になります。

本機は、涼しくて湿気が少なく、なるべく温度が一定のところに設置してください。

推奨温度：5℃～40℃

推奨湿度：20%～80%

(ただし、結露なきこと)

レンズに直接触れないでください。

指紋がつくと、焦点がぼける原因になります。

本機に磁石など磁気をもっている物を近づけないでください。

磁気の影響を受けて動作が不安定になります。

パソコンのモニター上に長時間同じ画像を表示させると、モニターに損傷を与えることがあります。スクリーンセーバーの使用をおすすめします。

レンズにキズや汚れをつけないでください。

カメラのレンズに汚れをつけたり、物を当てたり、強く押さえたりすると、きれいに撮影できなくなったり変形や故障の原因になります。

カメラのパン／チルト可動部に、無理な力を掛けないでください。

故障の原因になります。



直射日光やハロゲン光などの高輝度の被写体を、長時間写さないでください。

CMOSセンサーが破損する原因になります。

- 本機背面のキャビネットは、サービスマン以外開けないでください。(故障の原因になります。)
- 本機は日本国内用です。国外での使用に対するサービスはいたしかねます。
- この装置は、情報処理装置等電波障害自主規制協議会 (VCCI) の基準に基づくクラスB情報技術装置です。この装置は、家庭環境で使用することを目的としていますが、この装置がラジオやテレビジョン受信機に近接して使用されると、受信障害を引き起こすことがあります。
取扱説明書に従って正しい取り扱いをしてください。
- 停電などの外部要因により生じたデータの損失ならびに、その他直接、間接の損害につきましては、当社は責任を負えない場合もございますので、あらかじめご了承ください。

付属品

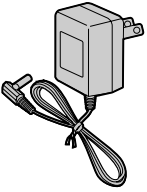
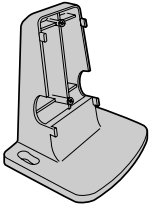
ご使用いただくまえに、次の付属品がそろっているか確認してください。
万一、不足の品がありましたら、お手数ですがお買い上げの販売店までご連絡ください。

<ul style="list-style-type: none">● ACアダプター 1個 	<ul style="list-style-type: none">● スタンド 1個 
<ul style="list-style-type: none">● ねじ 2本● ワッシャー 2個 	<ul style="list-style-type: none">● 取扱説明書 (基本編) [本書] .. 1冊● セットアップCD-ROM* (取扱説明書含む) 1枚● 保証書 1式

* セットアップCD-ROMの内容については、CD-ROMの中の "ReadmeJpn.txt" ファイルを参照してください。

* セットアップCD-ROMには、取扱説明書 (基本編) と取扱説明書 (応用編) が入っています。

各部のなまえとはたらき

前面

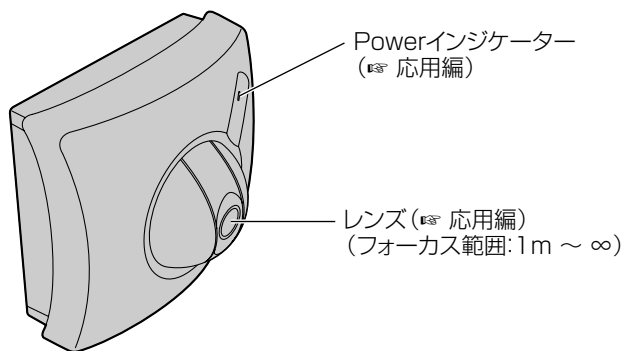

■ Powerインジケータについて

電源投入時	緑に点滅 → 緑に点灯	
待機時および通信中	緑に点灯	
DHCP利用時	IPアドレス未取得	緑に点滅
	IPアドレス取得完了	緑に点灯
バージョンアップ中 (ファイル名入力画面表示中)	緑に点滅	
CLEAR SETTING ボタンを押したとき	緑に2回点滅 (約1分後に再起動します。)	
本機に異常発生時	緑に点滅 ( 35ページ)	

各部のなまえとはたらき

底面

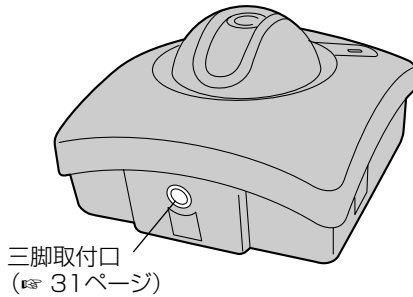

背面

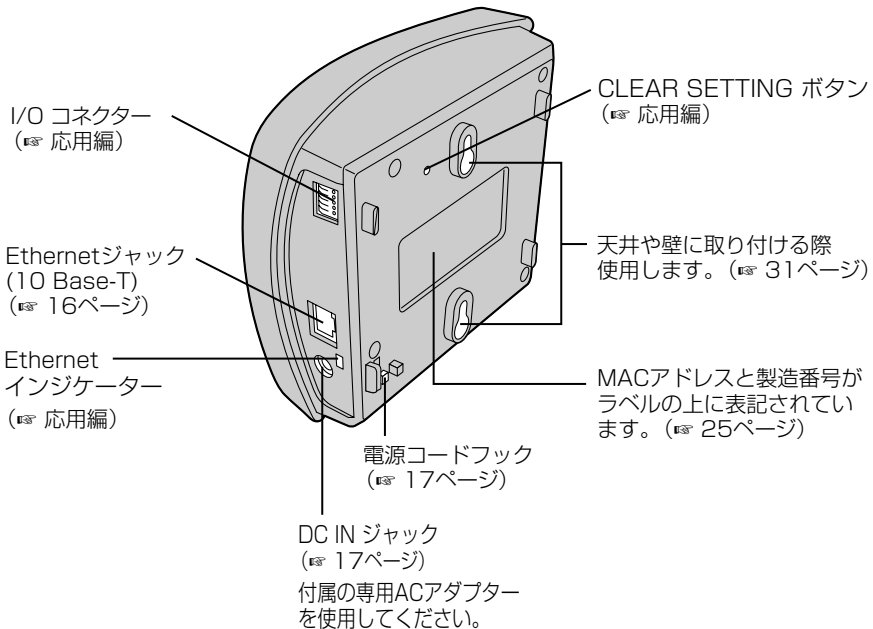

使うまでの流れについて

下記流れにて接続、設定、設置を行ってください。

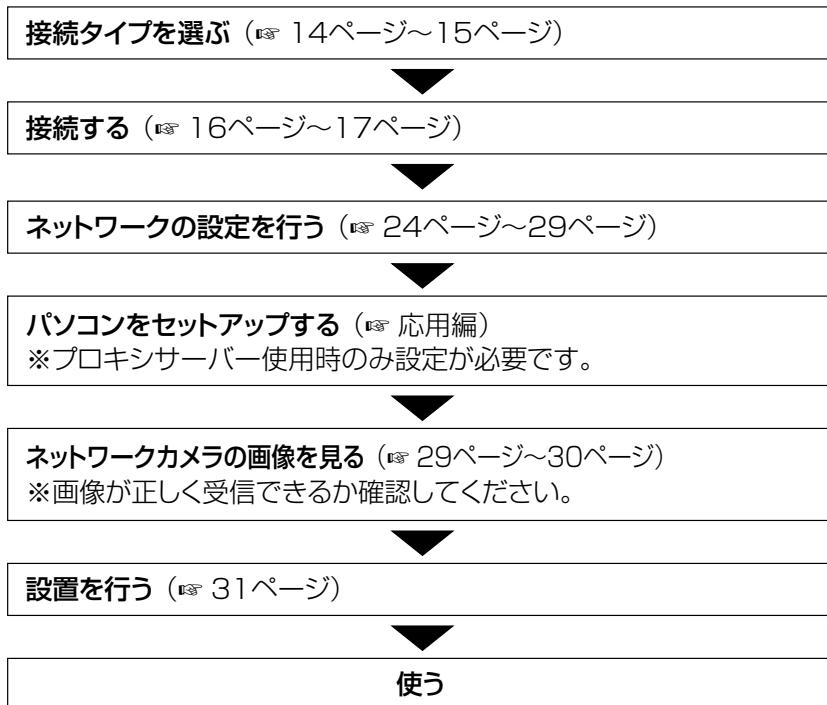

ご使用の前に

準備

接続のしかた

準備するもの

ネットワークカメラを接続する前に、次のものを準備してください。

- 2ページのシステム構成を満たすパソコン
- LAN接続用の Ethernet ハブまたはルーター
- Ethernet ケーブル (カテゴリー5のストレートケーブルまたはクロスケーブル)

ネットワーク接続のタイプが14~15ページの接続タイプ (1~4) のどれに当たるかを確認してください。

ネットワークカメラの設定でこの接続タイプを使用します。(☞ 18~19ページ)

接続について不明な点がありましたら設置業者にお問い合わせください。

接続のしかた

接続タイプ

■ パソコンに直接接続するとき (Ethernet ハブを使用しない)

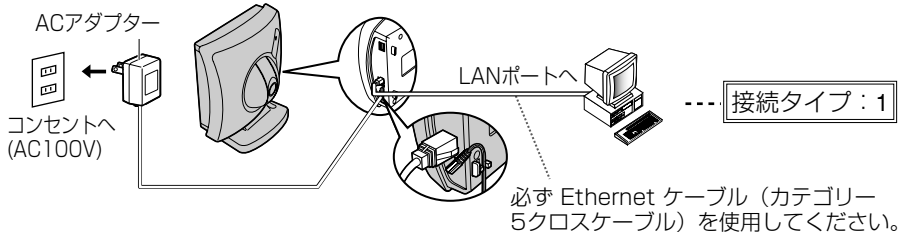

■ イントラネット接続のとき (Ethernet ハブを使用する)

- 電源は各ネットワークカメラに必要です。

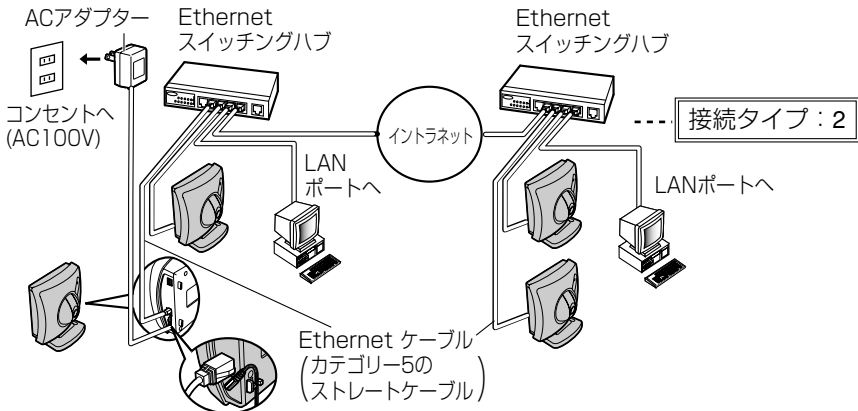

- マルチ画面で動画画像をご覧になるときは、画像の更新速度の低下を防ぐため、Ethernet ハブには、Ethernet スイッチングハブを使用することをおすすめします。

■ インターネット接続のとき

- インターネット接続について不明な点がございましたら、設置業者にお問い合わせください。
- 電源は各ネットワークカメラに必要です。

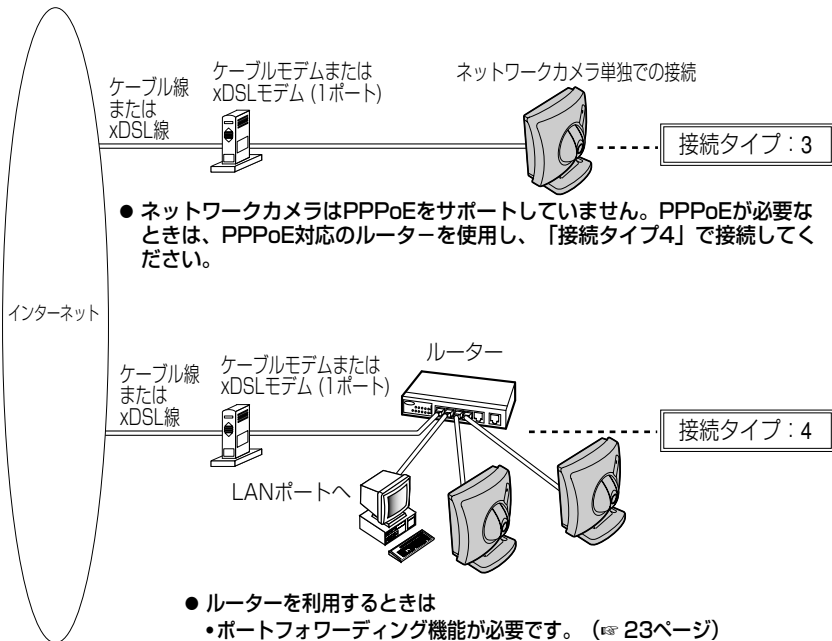

- ルーターを利用するときは
 - ポートフォワーディング機能が必要です。(E3※ 23ページ)
ポートフォワーディング未対応のルーターには接続できません。
 - インターネット (WAN側) からのアクセス制御 (IPフィルターなど) が設定されているときは、インターネットからアクセスできるように設定してください。
設定についてはルーターの取扱説明書を参照してください。
- ネットワークカメラは、httpサーバー機能が搭載されており、工場出荷値は80のポート番号 (E3※ 応用編) を使用しています。
80番のポート番号が使用できるか、プロバイダーに確認し、使用できない場合は、使用可能なポート番号に変更してください。



- マルチ画面で動画をお覧になるときは、画像の更新速度の低下を防ぐため、Ethernet ハブには、Ethernet スイッチングハブを使用することをおすすめします。

接続のしかた

接続する（ネットワーク・電源）

14～15ページの接続タイプを参照しながら Ethernet ケーブルおよび ACアダプターを接続する

1 Ethernetケーブルを接続する

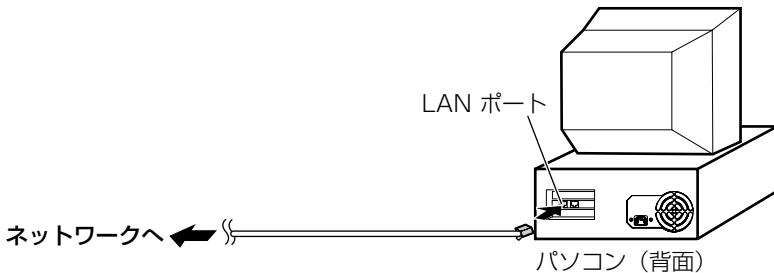
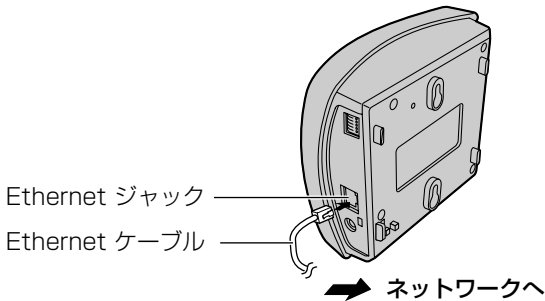

- ネットワークカメラをパソコンへ直接接続する「接続タイプ：1」の場合は、必ず Ethernet ケーブル（カテゴリー5のクロスケーブル）をご使用ください。
- 「接続タイプ：2、3、4」の場合は、Ethernet ケーブル（カテゴリー5のストレートケーブル）をご使用ください。

2 ACアダプターを接続する

- Powerインジケーターが緑に点灯していることを確認してください。

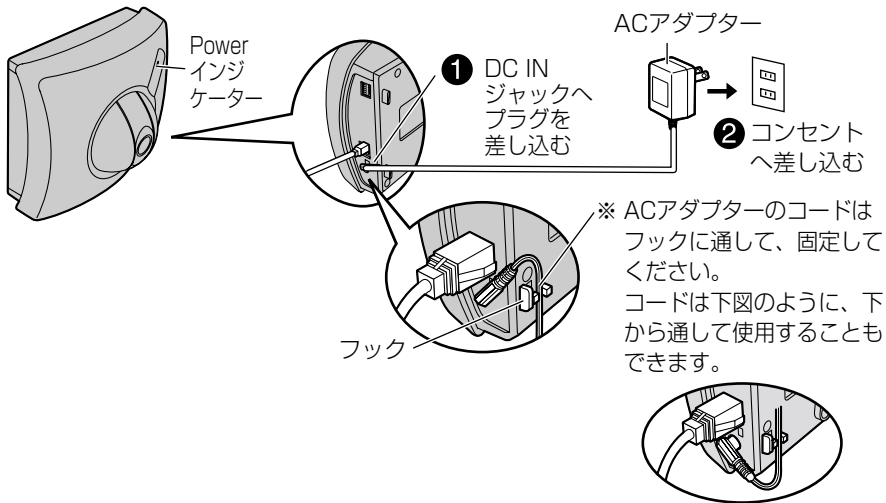

- 電源を入れるときは、CLEAR SETTINGボタンを操作しないでください。
- 工場出荷時に戻す作業が完了する前に、電源を切断しないでください。



- ACアダプターをコンセントに差し込むと、Powerインジケーターが点滅し、パン/チルト可動部が、全可動域へパン/チルト動作後、ホームポジション (工場出荷値：正面) で止まり、点滅から点灯へ変わります。
- Ethernetインジケーターが点灯/点滅しない場合には、Ethernetケーブルが正しく接続されているか、パソコン、ハブ、ルーターが正しく動作しているかどうかを確認してください。



警告

■ 専用のACアダプター (極性統一形プラグ) 以外は使わない



禁止

専用以外のACアダプターを使用すると、電圧や+-の極性が異なっていることがあるため、発煙・火災の恐れがあります。

ネットワークの設定

ネットワークの設定内容について

ネットワークカメラを設定するには以下の項目が必要です。

■ ネットワークの設定に必要な項目

● IP アドレス / サブネットマスク

(工場出荷値：IPアドレス192.168.0.253 / サブネットマスク255.255.255.0)
または、DHCP (Dynamic Host Configuration Protocol：IPアドレス自動取得) のときはホスト名

● ポート番号

(工場出荷値：80)

プロバイダーによっては、80のポート番号を使用できないときがあります。

その際は、インターネットからアクセスできるポート番号をネットワーク管理者
または、プロバイダーから入手してください。

● デフォルト ゲートウェイ

(ゲートウェイを使用するときのアドレス)

● DNS サーバー1 / DNS サーバー2

(DNS：Domain Name System)

接続のタイプ (☞14～15ページ) を確認し、設定画面の各項目の設定に関する情報を
集めてください。

接続タイプ1.....ネットワークカメラはお買い上げ時の設定のままご使用ください。
パソコンにはIPアドレス (192.168.0.252)、サブネットマスク
(255.255.255.0) を設定してください。(☞応用編「パソコンの
IPアドレスを設定する」)

接続タイプ2.....ネットワーク管理者から設定値を取得してください。

接続タイプ3.....プロバイダーから設定値を取得してください。

接続タイプ4.....ご使用のルーターの取扱説明書を参照してください。

- 同じネットワーク上にあるパソコンから、下記の設定値 (IPアドレス以外) を取得
できます。(☞20ページの「おしらせ」)
- 接続タイプに対応した設定値をメモしてください。

☞ IPアドレス

☞ サブネットマスク

☞ ゲートウェイアドレス

☞ DNS サーバー1アドレス

☞ DNS サーバー2アドレス

■ 接続タイプ別設定項目一覧表

設定項目	接続タイプ			
	1	2	3	4
ポート番号	設定する必要はありません。	80を設定してください。(工場出荷値)		80を設定※1
IPアドレス、サブネットマスク	設定する必要はありません。	「IPアドレスを指定する」をチェックし、IPアドレスとサブネットマスクを設定してください。	<ul style="list-style-type: none"> グローバルIPアドレスが固定の場合は、「IPアドレスを指定する」をチェックし、IPアドレスとサブネットマスクを入力してください。 グローバルIPアドレスが固定でない(DHCP)場合は、「DHCPを指定する」をチェックし、ホスト名を入力してください。 	「IPアドレスを指定する」をチェックし、IPアドレスとサブネットマスクを設定してください。*3
デフォルトゲートウェイ※4	設定する必要はありません。	ゲートウェイのアドレスを設定してください。	ゲートウェイのアドレスを設定してください。*2	プロバイダーが指定するゲートウェイではなく、ご使用のルーターのIPアドレス(LAN側)を設定してください。*3
DNSサーバーアドレス1、2※4	設定する必要はありません。	DNSサーバーのアドレスを設定してください。	DNSサーバーのアドレスを設定してください。*2	DNSサーバーのアドレスを設定してください。
DDNSサーバーを利用する (連絡先E-mailアドレスを入力すると「みえますねっと」サーバーから登録のご案内メールが送付されます。)	DDNSサーバーは利用できませんので、設定する必要はありません。	<ul style="list-style-type: none"> ネットワークカメラのグローバルIPアドレスが固定の場合は、固定のIPアドレスで接続できます。 ネットワークカメラのグローバルIPアドレスが固定でない(DHCP)場合や、IPアドレスのかわりにドメイン名を含むURLでネットワークカメラへ接続したい場合は、DDNSサービスへの契約が必要です。 (※ 21ページ) 	<ul style="list-style-type: none"> ルーターのグローバルIPアドレスが固定の場合は、固定のIPアドレスで接続できます。 ルーターのグローバルIPアドレスが固定でない(DHCP)場合や、IPアドレスのかわりにドメイン名を含むURLでネットワークカメラへ接続したい場合は、DDNSサービスへの契約が必要です。(※ 21ページ) 	
通信帯域制限の設定	「0.1Mbps」から「制限しない」の間で選択してください。			

(※1)：複数のネットワークカメラを使用する場合は、それぞれ固有のポート番号を設定してください。

ルーターにポートフォワーディング機能(※ 23ページ)を設定する必要があります。

(※2)：DHCPサーバーより、デフォルトゲートウェイとDNSサーバーのアドレスを自動取得する場合は、設定する必要はありません。

(※3)：詳しい設定については、ルーターの説明書を参照してください。

(※4)：DDNSを使用するとき、または画像転送時にFTP/メール転送を使用するときは、必ず設定してください。

ネットワークの設定

- インターネットでは使われないネットワークIDを「プライベートIPアドレス」と呼び、下の表のようにクラスA、クラスB、クラスCの3段階に分かれています。ローカルネットワークの規模に応じてクラスを選び、そのクラスのIPアドレスの範囲の中でIPアドレスを設定してください。

クラス	サブネットマスク	プライベートIPアドレス (この範囲のアドレスは組織内で自由に設定できる)
クラス A	255. 0. 0. 0	10. 0. 0. 1 ~ 10. 255. 255. 254
クラス B	255. 255. 0. 0	172. 16. 0. 1 ~ 172. 31. 255. 254
クラス C	255. 255. 255. 0	192. 168. 0. 1 ~ 192. 168. 255. 254



ローカルネットワーク内でネットワークカメラをご使用の場合は、IPアドレスとサブネットマスクをパソコンと同じクラスで設定してください。また、デフォルトゲートウェイとDNSサーバーはパソコンと同じものを設定してください。以下の手順で使用しているパソコンのIPアドレス、サブネットマスク、デフォルトゲートウェイ、DNSサーバーを確認することができます。上の表でパソコンのクラスを確認してください。

● Windows 95、98 または Me をお使いの場合

- 1 Windowsの[スタート]メニューから、[ファイル名を指定して実行]を選択すると、次の画面が表示されます。

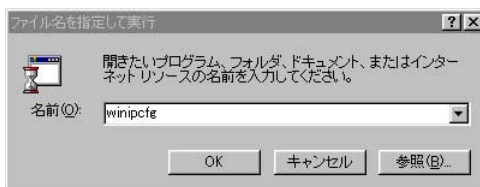

- 2 データ入力欄に [winipcfg] と入力し、 **OK** をクリックします。
- 3 **詳細(M)>>** をクリックします。

この操作で、IP設定画面が表示され、パソコンのネットワーク情報を確認することができます。

● Windows 2000、NT*または XPをお使いの場合

コマンドプロンプト（スタート → プログラム → アクセサリ → コマンドプロンプト）を起動させ、[ipconfig /all]を入力し、Enterを押します。

```
C: >ipconfig /all
```

この操作で、パソコンのネットワーク情報を確認することができます。

(※) NTの場合、コマンドプロンプトは スタート→プログラム→MS-DOS® プロンプトの手順で起動します。

みえますねっとサービス (DDNS) について

みえますねっとサービス (有料) は、インターネット経由でカメラ画像をモニタリングする際に、パナソニック コミュニケーションズ (株) が推奨するDDNSサービスです。多くのプロバイダーはグローバルIPアドレスが固定ではなく変化するため、時間が経過すると以前のIPアドレスでネットワークカメラにアクセスできなくなります。この場合、インターネットからネットワークカメラにアクセスするためには、以下のいずれかのサービスが必要です。

- ドメイン名サービス (「みえますねっとサービス」など)
IPアドレスが変化しても固定のドメイン名 (例: camera.miemasu.net) でアクセスできるサービス
- 固定IPアドレスサービス (ご契約プロバイダーのサービスのひとつ)
IPアドレスが変化しない (固定) サービス

みえますねっとサービスの詳細情報については、ウェブサイト (<http://www.miemasu.net>) を参照してください。

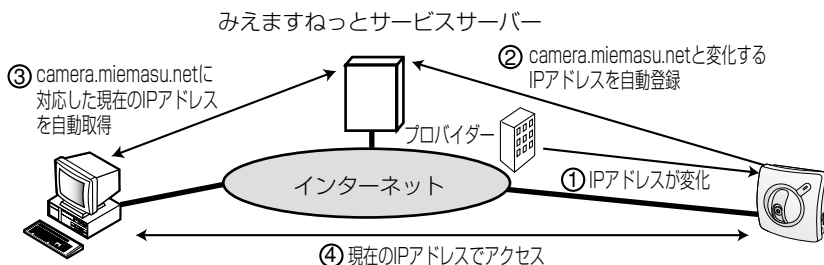

- ① 使用しているプロバイダーが、グローバルIPアドレスをルーターまたはネットワークカメラに割り振ります。このときに割り振られるグローバルIPアドレスは、固定ではなく随時変化します。(動的グローバルIPアドレス)
- ② みえますねっとサービスサーバーに、グローバルIPアドレスとネットワークカメラにつけたドメイン名を登録します。
- ③ インターネット側からアクセスする際、ウェブブラウザにドメイン名を含むURLを入力すると、みえますねっとサービスサーバーがグローバルIPアドレスを調べて、登録されているネットワークカメラを自動的に検索します。
- ④ インターネット側のパソコンは、自動取得したグローバルIPアドレスでネットワークカメラへアクセスし、ネットワークカメラの画像を見ることができます。



プロバイダーによっては、プライベートIPアドレスが割り振られることがあります。その場合は、みえますねっとサービスは利用できませんので、契約しているプロバイダーに確認してください。

ネットワークの設定

みえますねっとサービス (DDNS) の登録方法について

1. カメラの設定をする (☎24ページ)
2. カメラの電源を入れ直し、セットアップソフトウェアを起動する
3. 「ネットワーク設定」をクリックし、ネットワークカメラリスト画面より、みえますねっとを利用するカメラを選ぶ
4. 「選択」をクリックし「ネットワークの設定」において、デフォルトゲートウェイとDNSサーバーが設定されていることを確認する
 - 設定されていない場合は、入力してください。
5. 「DDNSサーバーを利用する」にチェックし、「連絡先E-mailアドレス」を入力する
 - 「みえますねっと」サーバーから登録のご案内が送付されますので、お使いのE-mailアドレスを入力してください。
6. 「保存」をクリックする
 - 設定内容が保存され、ネットワークカメラが再起動します。
7. ネットワーク設定の終了画面で「OK」→「取消」の順にクリックする
8. ネットワークカメラリスト画面より再度、みえますねっとを利用するカメラを選ぶ
9. 「選択」をクリックし「ネットワークの設定」画面を表示させる
10. 「DDNSサーバーを利用する」の欄の「利用者登録」をクリックする
 - 新規にウェブ画面が現れますので、画面の指示に従ってサービスの利用者登録を行ってください。登録終了後、カメラURLが自動的に設定されます。
 - 登録終了後、「ネットワーク設定」画面を閉じてください。



- 利用者登録ボタンが押せない場合は、ネットワークカメラがインターネットに接続できない可能性があります。ネットワーク設定またはルーターの設定を確認後、カメラを再起動してください。
- 詳細は、パナソニックのサポートウェブサイト (<http://panasonic.biz/netsys/netwkcaml/>) を参照してください。

ルーターに接続して利用するときは

ポートフォワーディング機能※をルーターに設定することが必要です

※ルーターによっては、ポートフォワーディング機能を「アドレス変換」、「静的IPマスカレード」、「バーチャルサーバー」、「仮想サーバー」もしくは「ポートマッピング」と呼んでいる製品もあります。

インターネット接続のときにルーターを使用する場合は、グローバルIPアドレスからプライベートIPアドレスに変換するポートフォワーディング機能をルーターに設定する必要があります。また、各ネットワークには独自のポート番号を設定する必要があります。複数のネットワークカメラを使用するときは、それぞれ固有のポート番号を設定してください。

- 詳しくは、使用しているルーターの取扱説明書を参照してください。

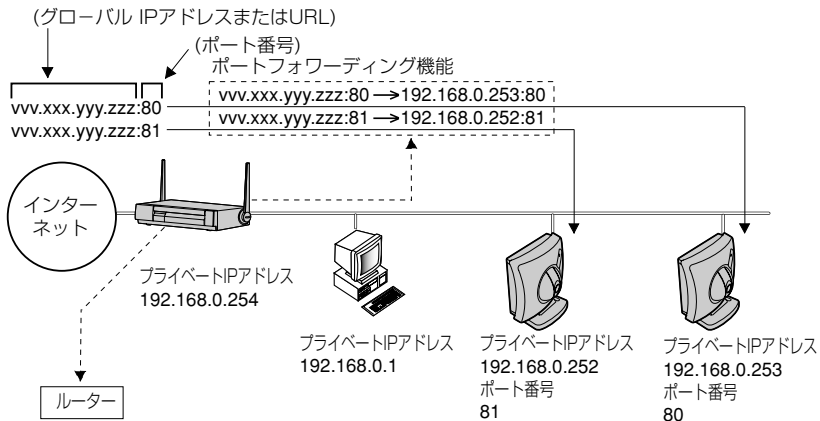

ネットワークの設定

ネットワークカメラを設定する

ネットワークカメラのネットワーク設定は、付属のセットアップCD-ROMを使い簡単に行うことができます。

- 1 ネットワークカメラをネットワークに接続後、ACアダプターをコンセントに差し込み、ネットワークカメラの電源を入れる
 - ネットワークカメラの接続タイプ (☞ 14~15ページ) が「1」のときは、パソコンのIPアドレスを確認し設定されていない場合は、設定してください。(☞ 応用編「パソコンのIPアドレスを設定する」)



- ローカルポート (LAN側) を複数もつルーターを使用する場合は、ローカルポートにパソコンとネットワークカメラを接続してください。ルーターを経由した異なるネットワークに接続した場合、セットアップソフトウェアはネットワークカメラを検知できません。

- 2 付属のセットアップCD-ROMをパソコンのCD-ROMドライブに入れる
 - 次のような画面が表示されます。
(表示されない場合は、セットアップCD-ROMの "Setup.exe" ファイルを起動させてください)

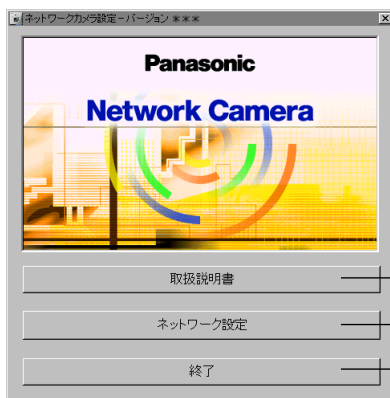

セットアップCD-ROMの中の取扱説明書を参照できます。
参照するには、Adobe® Acrobat® Reader 4.05 (日本語版) 以上が必要です。
導入されていないパソコンをご使用の場合は、クリック後にダイアログボックスが表示されます。指示に従い、インストールしてください。

ネットワークカメラを設定します。

セットアップソフトウェアを終了します。

3 ネットワークカメラがネットワークに接続されたことを確認したあと、電源を入れ直す

- ネットワークカメラの電源を入れて20分以上経過している場合には、ネットワークカメラのACアダプターをコンセントから抜き、もう一度入れて、再度セットアップソフトウェアを起動してください。
- 設定は電源投入後、20分以内に完了してください。

4 ネットワーク設定 をクリックする

- ネットワークカメラリスト画面が表示されます。
- ネットワークに接続されているすべてのネットワークカメラの検索を行い、MACアドレスとIPアドレスが表示されます。

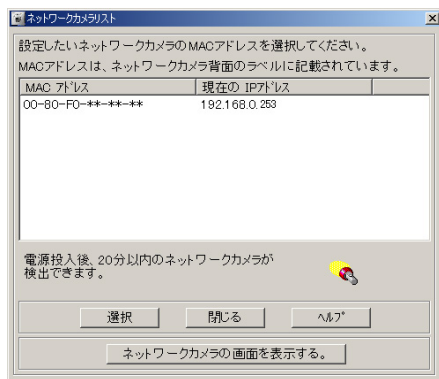

- アフターサービス時に必要となりますので、本機背面のラベル（※12ページ）を参照し、MACアドレスと製造番号を表紙の欄に記入してください。

MACアドレスとは：

Ethernet 機器はすべて 48 bit で構成される固定の Ethernet アドレスを持っています。Ethernet アドレスはそれぞれのハードウェア装置に個々に割り振られるものであり、ハードウェアアドレス、物理アドレス、メディアアクセスコントロール (MAC) アドレス、レイヤー2アドレスとも呼ばれます。

この取扱説明書では、MACアドレスという用語を使用しています。



- ネットワークカメラは、背面のラベルに書かれている(00-80-f0-xx-yy-zz)のような、独自のMACアドレスを持っていますので、LAN上に複数のネットワークカメラがある場合は、設定しようとしているネットワークカメラのMACアドレスと照合してください。

ネットワークの設定

- セットアップソフトウェアがネットワークカメラを見つけることができなかったときは、次のエラーメッセージを表示します。

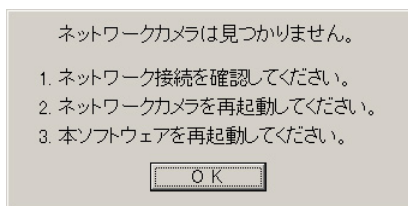

この場合は、メッセージに従って、次のことを確認してください。

1. ケーブルが正しく接続されていることを確認する
2. ネットワークカメラを再起動する
 - このセットアップソフトウェアでは、ネットワークカメラの電源を投入後、20分以上経過するとカメラを認識することができなくなります。
3. セットアップソフトウェアを再起動する
4. この作業の間、ネットワークカメラのEthernetインジケータが点滅または点灯していることを確認する
5. パソコンのIPアドレスが設定されているか確認する (☞ 20ページのおしらせ) 設定されていないときは、応用編「パソコンのIPアドレスを設定する」に従い設定してください。

5 設定したいネットワークカメラを選択し、 **選択** をクリックする

- 設定画面が表示されます。接続タイプに対応したネットワークカメラの設定値を入力してください。(☞ 18、19ページ)

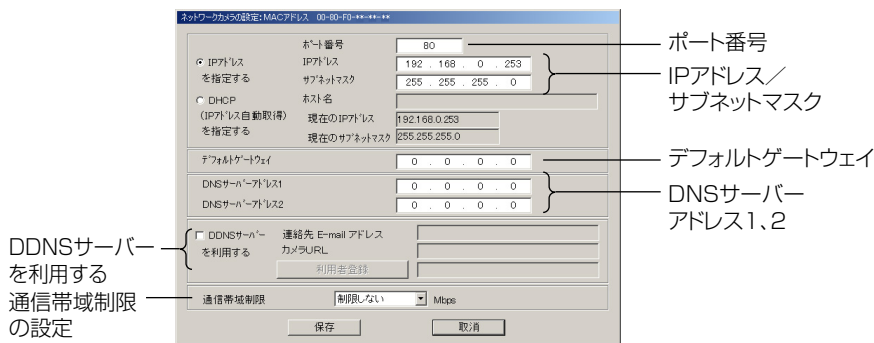

6 設定終了後 **保存** をクリックする

- 下記の画面が表示されます。

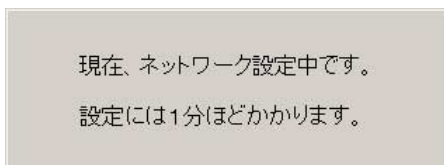

- 設定が正しければ、下記のメッセージが表示されます。

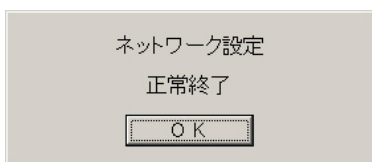

- ネットワークカメラは、ネットワーク設定後、自動的に再起動します。
- 次のメッセージが表示される場合、そのIPアドレスはすでに使用されている可能性があります。
ネットワーク管理者にIPアドレスを確認し、使用されていないアドレスを入力してください。

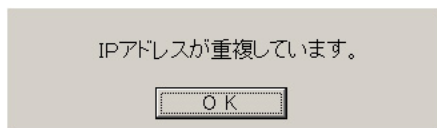

7 **OK** をクリックする

- 下記の画面が表示されます。

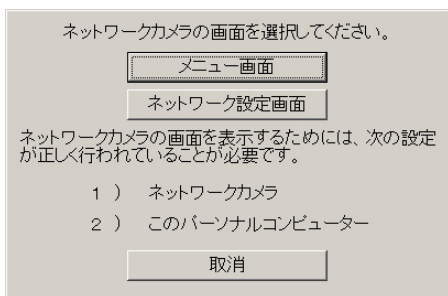

ネットワークの設定

8 メニュー画面 をクリックする

- 下記の「メニュー画面」が表示されれば、ネットワーク設定は完了しています。



9 すべてのセットアップソフトウェアのダイアログボックスを閉じたあと、セットアップCD-ROMを取り出す



- ネットワークカメラのセキュリティ管理のために、セットアップCD-ROMから設定内容の変更ができないように、カメラのネットワーク設定で指定できます。
(☞ 応用編「ネットワークの設定」)



- **メニュー画面** をクリックしても画面を表示しないときは、次の項目を行ってください。
 - ネットワークカメラのIPアドレスとポート番号 ("http://192.168.0.253"、あるいは工場出荷時の設定を変更したときは、設定したIPアドレス) が正確に入力されているか確かめる。
 - インターネットからLAN内のネットワークカメラに接続するときは、ルーターのグローバルIPアドレスとカメラのポート番号が正確に入力されているか確かめる。ポート番号が80 (工場出荷値) に設定されている場合は、ポート番号を入力する必要はありません。



- ネットワークカメラの設定内容が正しいか確かめる。また、電源やネットワークへの接続が確実にできているか確認する。(☞ 13～28ページ)
- パソコンと同じクラスのIPアドレスになっていることを確認する。(☞ 18、20ページ)
- プロキシサーバー使用時はウェブブラウザの設定を行う。(☞ 応用編「パソコンをセットアップする」)
- ネットワークカメラの接続タイプ (☞ 14～15ページ) が「3」のときは、実際に使用する環境に再接続したあとで確認する。
- ルーターにインターネット(WAN側)からのアクセスを制限する (IPフィルターなど) 設定がされていないか確認し、設定されているときは、インターネットよりアクセスできるように設定する。
詳しくは、ルーターの取扱説明書を参照してください。
- ポート番号が80番を使用できるかをネットワーク管理者または、プロバイダーに確認し、使用できないときは、使用できるポート番号を入手し設定する。

画像を見る

ネットワークカメラの設定終了後、設定が正しく行われているか以下の手順に従って画像を確認してください。なお、操作バー・マルチ画面などの詳細は、セットアップCD-ROM内の取扱説明書(応用編)を参照してください。

1 パソコン上で、ウェブブラウザを起動する

2 http://IPアドレス (またはURL) : ポート番号をアドレス枠に入力し、**Enter** を押す

例 : http://192.168.0.253 (またはXXXXX.miemasu.net)
(ポート番号が80 (工場出荷値) に設定されている場合は、ポート番号を入力する必要はありません。)

- メニュー画面が表示されます。

3 動画像または静止画像の「シングル画面」を選択する

1台のカメラの画像を表示します。(☞ 応用編)

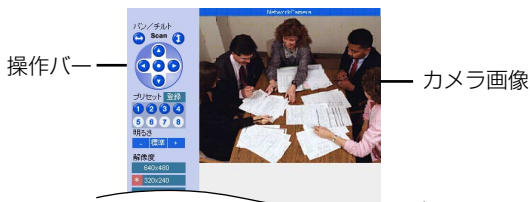

ネットワークの設定

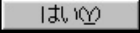

■ 画像について

- 以下の画面が出てきたときは、 をクリックしてActiveX®コントロールをダウンロードする必要があります。(※ 34ページ)



ウェブブラウザのセキュリティ内容によっては、次の画面を表示する場合があります。



- Windows 2000またはXPを使用していて「アプリケーションのインストール」の権限がない場合は、権限を変更してアプリケーションのインストールができるようにしてください。
- ネットワークによっては、利用可能な接続データ量を制限していることがあり、動画像を見られないことがあります。その場合は、メニュー画面において「静止画像」を選択されることをおすすめします。
- プロキシサーバー使用時はウェブブラウザの設定を行ってください。(※ 応用編「パソコンをセットアップする」)

■ 設置や利用について

ネットワークカメラの設置や利用につきましては、ご利用されるお客様の責任で、被写体のプライバシー、肖像権などを考慮のうえ、行ってください。

設置のしかた

ネットワークカメラは、次のような設置ができます。

スタンドに取り付けるとき

- スタンドのねじに引っ掛け、固定する
- Powerインジケータを上にして取り付けてください。(右下図参照)

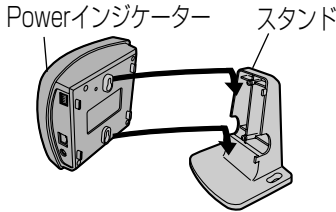

三脚に取り付けるとき



壁に取り付けるとき

- Powerインジケータ
- 1 壁にねじとワッシャー(付属品)を取り付ける
 - 2 ねじに引っ掛け、確実に固定する
- 70mm
- ねじ
- ワッシャー

- Powerインジケータを上にして取り付けてください。(右図参照)

天井に取り付けるとき

- 1 天井にねじとワッシャー(付属品)を取り付ける
 - 2 ネットワークカメラをスタンドのねじに引っ掛け確実に固定する
 - 3 スタンドを天井のねじに引っ掛け、確実に固定する
- 76mm
- ワッシャー
- ねじ

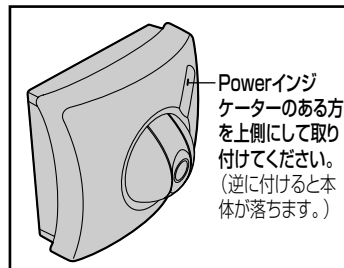

- 天井に取り付けるときは、カメラの上下を間違わないでください。カメラが落ちて、破損することがあります。

故障かなと思ったとき



パナソニックのサポートウェブサイト<http://panasonic.biz/netsys/netwkcaml/>には、本書掲載内容以外にも、様々な最新の技術情報などを掲載しておりますので、トラブル発生時にご参照ください。

■ネットワークカメラの設定について

症 状	原因と対策
セットアップCD-ROMのネットワークカメラリストに、ご使用のネットワークカメラのIPアドレスが表示されない。	<ul style="list-style-type: none">● ネットワークカメラの電源を投入後、20分以上経過している。 → ネットワークカメラの電源を立ち上げ直してください。● ルーターを経由して接続している。 → ルーターを経由しない環境で設定を行ってください。● パソコンのIPアドレスが設定されているか確認する (☞ 20ページ) → パソコンのIPアドレスが設定されていないときは設定してください。(☞ 応用編「パソコンのIPアドレスを設定する」)● パソコンで動作しているウィルスチェックソフトウェアのファイアウォール機能が有効になっている。 → ネットワークカメラの設定時のみ、ファイアウォール機能またはウィルスチェックソフトウェアを一時的に停止してください。
セットアップCD-ROMでネットワーク設定が完了しなかった。	<ul style="list-style-type: none">● 設定中に何らかの問題がネットワークに発生している。 → ネットワーク環境を確認し、ネットワークカメラの電源を立ち上げ直して、再度ネットワーク設定をしてください。● ネットワークカメラの電源を投入後、20分以上経過している。 → ネットワークカメラの電源を立ち上げ直し、20分以内に設定を完了してください。
メニュー画面が表示されない。	<ul style="list-style-type: none">● ネットワークカメラのIPアドレスを変更している。 → ウェブブラウザのアドレス枠に新しいIPアドレスを入力してください。● パソコンとネットワークカメラのクラスが異なっている。 → ローカルネットワークで使用する場合は、パソコンとネットワークカメラが同じクラスに設定されていることが必要です。同じクラスになるように設定してください。(☞ 20ページ)● ネットワークが混んでいる。 → 画面がすぐに表示されない場合もあります。少しお待ちください。

症 状	原因と対策
メニュー画面が表示されない。	<ul style="list-style-type: none"> ● ネットワークカメラにアクセスするウェブブラウザの設定が、プロキシを経由している。 → プロキシを経由しないように設定してください。 (☞ 応用編「パソコンをセットアップする」) ● みえますねっとを利用時に、ネットワークの設定においてデフォルトゲートウェイ、DNSが設定されていない、または、正しく設定されていない。 → 正しく設定してください。(☞ 応用編「ネットワークの設定」)
LANからは、メニュー画面が表示されるが、インターネットからでは、表示されない。	<ul style="list-style-type: none"> ● ネットワークの設定において、デフォルトゲートウェイが設定されていない、または、正しく設定されていない。 → 正しく設定してください。(☞ 応用編「ネットワークの設定」) ● ルーターにポートフォワーディング機能が設定されていない。 → ポートフォワーディング機能を設定してください。 詳しくは、ルーターの取扱説明書を参照してください。 ● ルーターにインターネット（WAN側）からのアクセスを禁止するIPフィルターなどを設定している。 → ルーターにインターネットからアクセスできるように設定してください。詳しくは、ルーターの取扱説明書を参照してください。 ● プライベートIPアドレスでアクセスしている。 → ルーターのグローバルIPアドレス、ポート番号でアクセスしてください。 ● 企業内などプロキシサーバー配下からインターネット経由でアクセスしている。 → プロキシサーバーの設定によっては、ポート番号の制限などにより見えないことがあります。ネットワーク管理者にご相談ください。

故障かなと思ったとき

症 状	原因と対策
カメラ画像が表示されない。	<ul style="list-style-type: none">● Internet Explorer を使用していて、パソコンに ActiveX コントロールがインストールされていない。 → 動画像を表示するために ActiveX コントロールをダウンロードする必要があります。 <p>1. 「シングル画面」あるいは「マルチ画面」（動画像の場合）をクリックしたあとに、しばらくすると、次の画面が表示されます。 はい(Y) をクリックしてダウンロードしてください。</p>  <p>セキュリティの設定内容によっては、次の画面を表示する場合があります。</p>  <p>そのときは、次の手順に従いInternet Explorerのセキュリティレベルの設定を変更して再度アクセスしてください。</p> <ol style="list-style-type: none">① Internet Explorerの「ツール(T)」→「インターネットオプション(O)」→「セキュリティ」をクリックする② 「このゾーンのセキュリティのレベル(L)」内の レベルのカスタマイズ(C)... をクリックする③ 「設定(S)」内の "ActiveXコントロールとプラグインの実行" を "有効にする" に変更する、また"署名済み ActiveXコントロールのダウンロード" を "ダイアログを表示する" に変更する

症 状	原因と対策
カメラ画像が表示されない。	<p>2. 手順1を行っても画像が表示されないときはActiveXコントロールのダウンロードに失敗しています。</p> <p>→ ActiveXコントロールのダウンロードに失敗した場合は、次の方法でActiveXコントロールをインストールしてください。</p> <ol style="list-style-type: none"> 1) セットアップCD-ROMの中の ocx フォルダ内の "ActiveX Inst.exe"をダブルクリックする。 2) "ActiveXコントロール登録" ボタンをクリックする。 ("成功しました" のダイアログボックスが表示されるまで、しばらくお待ちください。) <p>これでActiveXコントロールのインストールは完了です。</p> <ul style="list-style-type: none"> ● ネットワークが混んでいる。 → 画面がすぐに表示されない場合もあります。少しお待ちください。 ● ネットワークカメラにアクセスするウェブブラウザの設定が、プロキシを経由している。 → プロキシを経由しないように設定してください。 (☞ 応用編「パソコンをセットアップする」)
Power インジケータが点灯しない。	<ul style="list-style-type: none"> ● インジケータの設定が消灯に設定されている。 → 設定画面の「インジケータ」を点灯に変更してください。(☞ 応用編「インジケータの設定」) ● 専用のACアダプターを使用していることを確認してください。
ネットワークカメラの電源を立ち上げたあと、Power インジケータが点滅し続ける。	<ul style="list-style-type: none"> ● バージョンアップが正常に完了せずに電源を立ち上げ直した。 → ブラウザからネットワークカメラにアクセスすると、バージョンアップ画面が表示されます。手順に従ってバージョンアップを実施してください。(☞ 応用編「ファームウェアのバージョンアップを行う」) ● DHCPサーバーからIPアドレスが取得できない。 → "DHCPを指定する"に設定した場合に、何らかのネットワーク障害でDHCPサーバーからIPアドレスが取得できないことが考えられます。 ネットワーク管理者、またはプロバイダーに確認してください。 ● ハードウェアに何らかの欠陥が発生している。 → ブラウザからネットワークカメラにアクセスできない場合は、ネットワークカメラのハードウェアに何らかの欠陥が発生していることが考えられます。 お買い上げの販売店へ連絡してください。

修理・お取り扱い・お手入れ
などのご相談は…
まず、お買い上げの販売店へ
お申しつけください

■保証書（別添付）

お買い上げ日・販売店名などの記入を必ず確かめ、お買い上げの販売店からお受け取りください。よくお読みのあと、保存してください。

保証期間：お買い上げ日から本体1年間

■補修用性能部品の保有期間

当社は、このネットワークカメラの補修用性能部品の、製造打ち切り後7年保有しています。

注）補修用性能部品とは、その製品の機能を維持するために必要な部品です。

修理を依頼されるとき

32～35ページの表に従ってご確認のあと、直らないときはまずACアダプターを抜いて、お買い上げの販売店へご連絡ください。

●保証期間中は

保証書の規定に従って、お買い上げの販売店が修理をさせていただきますので、恐れ入りますが、製品に保証書を添えてご持参ください。

●保証期間を過ぎているときは

修理すれば使用できる製品については、ご希望により有料で修理させていただきます。

●修理料金の仕組み

修理料金は、技術料・部品代・出張料などで構成されています。

技術料は、診断・故障個所の修理および部品交換・調整・修理完了時の点検などの作業にかかる費用です。

部品代は、修理に使用した部品および補助材料代です。

出張料は、お客様のご依頼により製品のある場所へ技術者を派遣する場合の費用です。

ご連絡いただきたい内容

品名	ネットワークカメラ
品番	KX-HCM1
お買い上げ日	年 月 日
故障の状況	できるだけ具体的に

お願い

●停電などの外部要因により生じたデータの損失ならびに、その他直接、間接の損害につきましては、当社は責任を負えない場合もございますので、あらかじめご了承ください。

本機は日本国内用です。国外での使用に対するサービスはいたしかねます。

アフターサービスなどについて、おわかりにならないとき

お買い上げの販売店または「ネットワークカメラ カスタマコンタクトセンター」にお問い合わせください。

ネットワークカメラ カスタマコンタクトセンター

電話 **03-3491-9797** (通話料金有料)

FAX **03-3491-9016** (通話料金有料)

営業時間 9:00 ~ 17:30 (土・日・祝日除く)

- パナソニックのサポートウェブサイト
(<http://panasonic.biz/netsys/netwkcaml/>)

Memo

Memo

この取扱説明書は再生紙を使用しています。

- 本機は日本国内用です。国外での使用に対するサービスはいたしかねます。
- This product is designed for use in Japan.
Panasonic cannot provide service for this product if used outside Japan.

- ネットワークカメラのMACアドレスと製造番号を本機背面のラベルを見て必ず記入してください。
(アフターサービス時に必要となります。)

MACアドレス	
製造番号	

愛情点検		長年ご使用のネットワークカメラの点検を!	
	こんな症状はありませんか?	<ul style="list-style-type: none">● ACアダプターの電源コードが傷んでいる。● こげくさい臭いや異常な音がある。● 内部に水や異物が入った。● その他の異常や故障がある。	このような症状のときは、使用を中止し、故障や事故防止のため、コンセントからACアダプターを抜いて、必ず販売店に点検を依頼してください。

便利メモ (おぼえのため、記入されると便利です)

お買い上げ日	年 月 日	品番	KX-HCM1
販売店名	☎ ()	—	
お客様ご相談窓口	☎ ()	—	

パナソニック コミュニケーションズ株式会社
ブロードバンド&ソリューション事業センター

〒812-8531 福岡市博多区美野島4丁目1番62号