

ナースコールシステム

映像受信カード(VH-R901D)

取付工事説明書

工事作業安全上のご注意 必ずお守りください

工事作業時の事故防止と、お使いになる人や他の人への危害、財産への損害を未然に防止するため、必ずお守りいただくことを次のように説明しています。

表示内容を無視して誤った工事作業をしたときに生じる危害や、損害の程度を次の表示で区分し、説明しています。



警告

この表示の欄は、「死亡または重傷などを負う可能性が想定される」内容です。

お守りいただく内容の種類を、次の絵で区分し説明しています。(下記は、絵表示の一例です。)



この絵表示は、気をつけていただきたい「注意喚起」内容です。



警告



映像伝送アダプター (VH-R900D) のAC100V電源を接続したまま配線工事や本機器の着脱をしない
感電や故障の原因となります。

工事をなさる方へのお願い

本製品は精密機器ですので、映像伝送アダプター (VH-R900D) に装着時には以下のことに気をつけて取り付けてください。

- ① 映像伝送アダプター (VH-R900D) を中央制御装置に接続する前に取り付けてください。
- ② 映像受信カード (VH-R901D) 及び映像伝送アダプター (VH-R900D) の上ケースを開けた状態では静電気などが機器の故障の原因になりますので十分に注意して取り扱ってください。

取付方法

① 映像伝送アダプター (VH-R900D) の上ケースのネジ3カ所を外す。

② 映像受信カード (VH-R901D) を袋から取り出し、映像伝送アダプター (VH-R900D) の左上にあるコネクタ CN4、CN6に合わせて装着する。(注1)

③ 付属のネジで映像受信カード (VH-R901D) を固定する。

④ その状態で映像伝送アダプター (VH-R900D) を予め壁に取り付けた壁掛用品 (本体付属) に固定する。(VH-900D取付工事説明書参照)

⑤ 映像出力用の同軸ケーブル (3C-2V) を同軸端子に接続する。(注2)

⑥ 映像伝送アダプター (VH-R900D) の上ケースを元通り取り付け、ネジ止めする。(注3)

(注1) 装着する際にはコネクタの上部を押して、基板がそらないよう注意してください。

(注2) 中央制御装置でのプログラム設定に合った番号の端子に取り付けてください。
同軸ケーブル (3C-2V) は中央の穴から配線してください。

(注3) 同軸ケーブル (3C-2V) の線処理は上ケースを取り付ける際にケースに当たらないように中央の穴側に引き回してください。

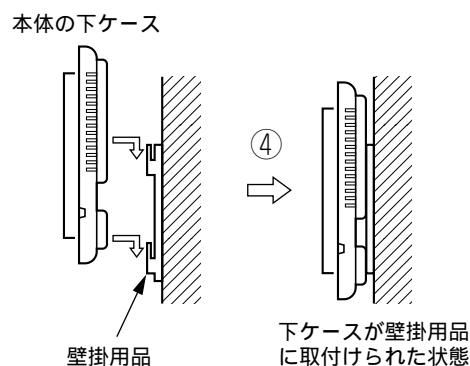
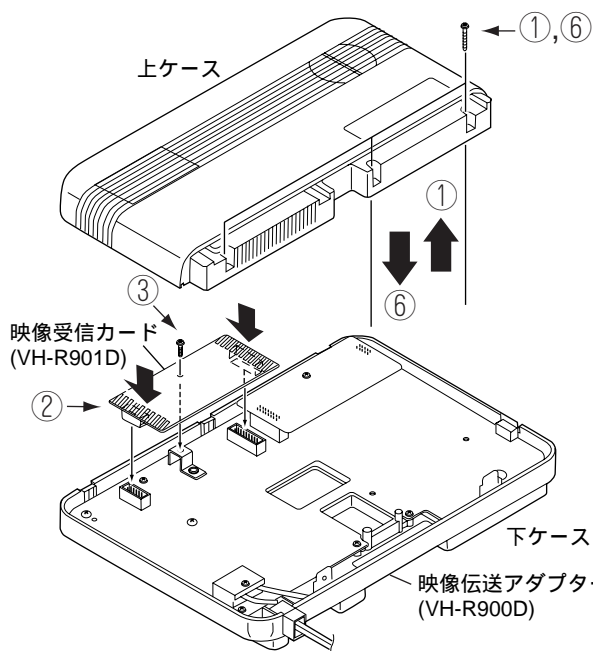

例：JIS 1個用スイッチボックスを使用した場合

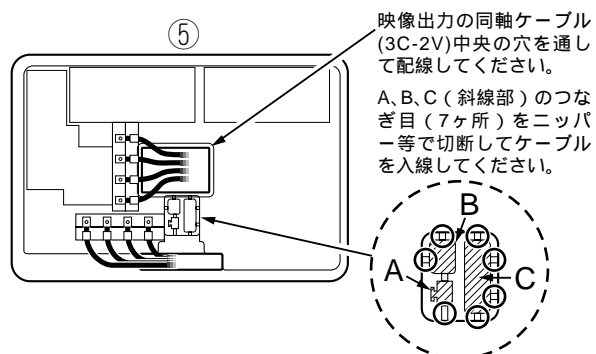

松下電器産業株式会社

松下通信工業株式会社 AVシステム事業部

〒224-8539 横浜市都筑区佐江戸町600番地

電話 (045) 932-1231 (大代表)

C8QA5229AN