

# Panasonic

## モニター付き室内子機

### 取扱説明書

品番 VG-S397DO

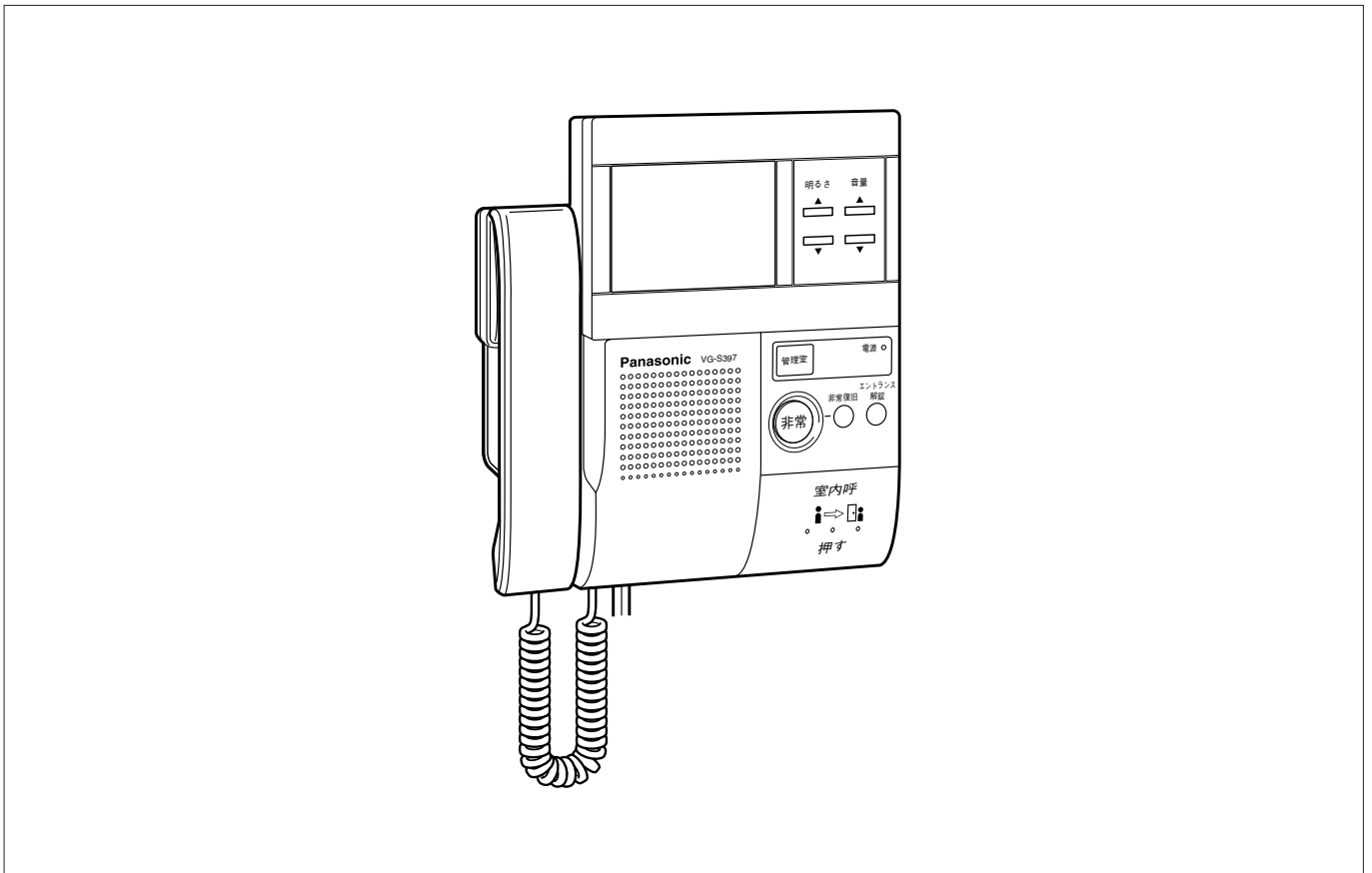

#### 保証書別添付

お買い上げいただき、まことにありがとうございました。

- この取扱説明書と保証書をよくお読みのうえ、正しくお使いください。  
そのあと保存し、必要なときにお読みください。
- 保証書は、「お買い上げ日・販売店名」などの記入を必ず確かめ、  
販売店からお受け取りください。

# もくじ

## はじめに

|                      |   |
|----------------------|---|
| 付属品をご確認ください          | 2 |
| 安全上のご注意              | 3 |
| ご使用にあたってのお願いとお知らせ    | 4 |
| 機器について／停電のとき／お手入れの方法 | 4 |
| 各部の名前と働き             | 5 |
| 設定一覧                 | 5 |
| 玄関子機と通話              | 6 |
| 室内親機／室内子機と通話         | 6 |
| 共同玄関子機と通話            | 8 |
| 管理事務室と通話             | 9 |

## ご参考に

|             |     |
|-------------|-----|
| 困ったとき       | 10  |
| 保証とアフターサービス | 10  |
| 仕様          | 裏表紙 |

# 付属品をご確認ください

|      |   |           |   |
|------|---|-----------|---|
| ヒューズ | 1 | 取扱説明書（本書） | 1 |
| 保証書  | 1 |           |   |

# 安全上のご注意

必ずお守りください

お使いになる人や他の人への危害、財産への損害を未然に防止するため、必ずお守りいただくことを、次のように説明しています。

■ 表示内容を見逃して誤った使い方をしたときに生じる危害や損害の程度を、次の表示で区分し、説明しています。



## 警告

この表示の欄は、「死亡または重傷などを負う可能性が想定される」内容です。



## 注意

この表示の欄は、「傷害を負う可能性または物的損害のみが発生する可能性が想定される」内容です。

■ お守りいただく内容の種類を、次の絵表示で区分し、説明しています。



この絵表示は、してはいけない「禁止」内容です。



## 警告

### ■ 分解・改造しない



内部には高い電圧の部分があり、火災や感電の原因となります。分解禁止。

- 内部の点検や修理などは販売店へご依頼ください。

### ■ ガスもれ警報時は電気器具の電源を入れたり、火などを使わない



爆発や火災の原因となります。

禁止

### ■ 異物を入れない



通風孔などから、金属類や紙類、水などを入れると火災や感電の原因となります。

禁止

### ■ 指定以外の別売機器や互換性のない機器は接続しない



火災や感電、故障の原因となります。

禁止

### ■ 煙が出ている、異常に熱い、変なにおいがする時は、事故防止のため使用しない



火災や感電の原因となります。

禁止

- 販売店へご依頼ください。



## 注意

### ■ 急に大きな音が出るので、スピーカーに耳を近づけて使用しない



聴覚障害を起こす原因となります。

禁止

### ■ ガス検知器のそばで、酒のかん、殺虫剤、シンナー、ペンキ、接着剤などを多量に使用しない



誤報の原因となります。

禁止

### ■ 本体を落下させたり、液晶に過荷重をかけない



液晶パネルが割れると、けがの原因となります。

禁止

- 液晶パネルが割れた場合は当社「修理ご相談窓口」にご連絡ください。

# ご使用にあたってのお願いとお知らせ

## 機器について

- モニター画面にはり付けてある保護シートをはがしてください。  
※出荷時にモニター画面を保護するシートをはり付けています。

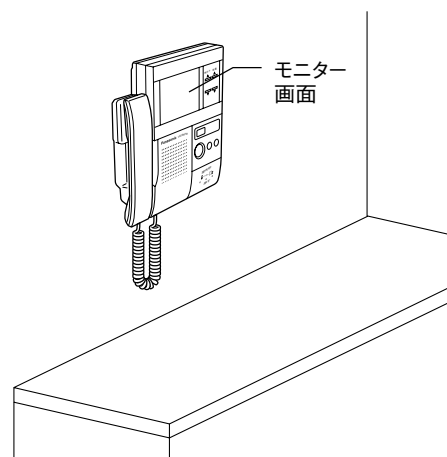

## 停電のとき

- 本機は、停電時には使用できません。
- 設定内容は、消去されます。  
※通電後に、設定をやり直してください。

## お手入れの方法

モニター画面は：乾いた柔らかい布でやさしくふいてください。

- 汚れがひどいときは、エタノールを乾いた柔らかい布にしみこませ、軽くふいてください。エタノール以外（ガラスクリーナーなどのアルカリ洗剤、ベンジンなど）は使用しないでください。

本体は：乾いた柔らかい布でふいてください。

- 汚れがひどいときは、台所用洗剤（中性）を水で薄め、柔らかい布にしみこませ、固く絞り、軽くふいてください。その後、乾いた柔らかい布で洗剤成分をふき取ってください。
- ベンジン、シンナーなどでふいたりしますと、変質したり塗料がはげることがありますので避けてください。
- 化学ぞうきんをご使用のときは、その注意書に従ってください。

# 各部の名前と働き

## ボタン類／表示灯

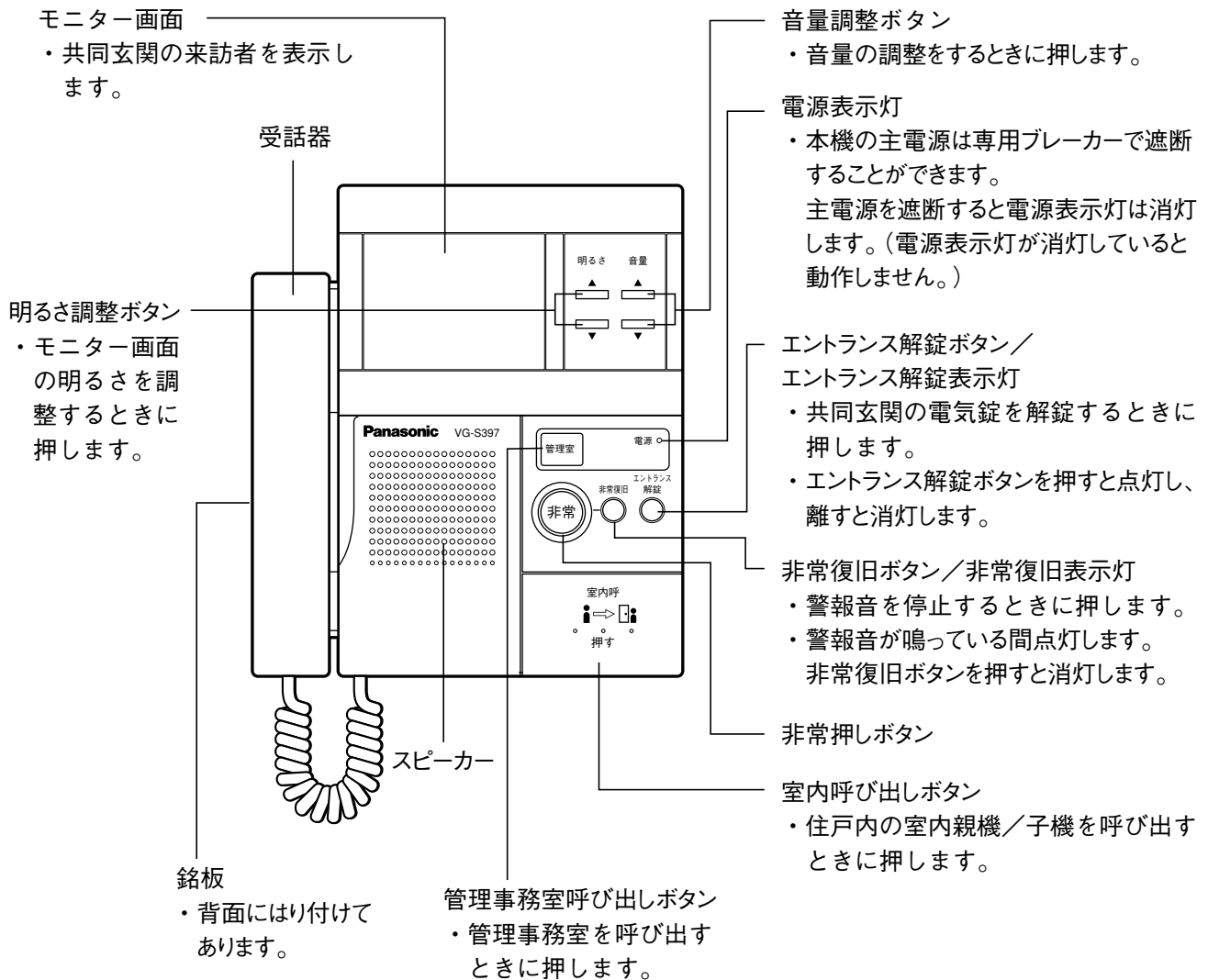

## 設定一覧

| 項目   |      | 初期値 | 設定範囲  |
|------|------|-----|---|
| 音量設定 | 呼出音量 | 中   | 呼出音の音量と警報音がボリューム連動するときの音量を3段階で設定する<br>大・中・小 |
|      | 受話音量 | 中   | 受話音量の設定を3段階で設定する<br>大・中・小                   |
|      | 明るさ  | 中   | 画面の明るさを3段階で設定する<br>明・中・暗                    |

# 玄関子機と通話

## 玄関子機から呼び出されたら

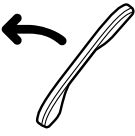
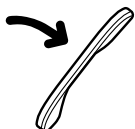
- 1 玄関子機から呼び出されるとチャイム音（ピンポン）が聞こえる  
→呼出音量の調節：音量調整▲または▼ボタンを押します。
- 2  約30秒以内に受話器を取る  
→通話することができます。  
→約30秒を過ぎると応答できなくなります。
- 3 通話する  
・受話器を取って約3分間たつと、通話は自動的に切れます。  
→受話音量の調節：音量調整▲または▼ボタンを押します。
- 4  終わったら受話器をもどす  
→通話が終了します。

**お願い** ●通話が終わったら、受話器は正しく掛けてください。（正しく掛けていないと、本機から呼出音が鳴りません。）

### ■ 呼び出しの優先順位

呼び出しが重なった場合、優先順位の高い呼び出しが優先されます。  
数字が小さいほど、順位が高くなります。

①玄関子機 > ②共同玄関子機・管理事務室親機

→共同玄関子機との通話中に、玄関子機からの呼び出しを受けたときは、通話及び画面も切断されます。

# 室内親機／室内子機と通話

## 室内親機から呼び出されたら

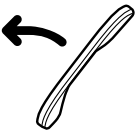
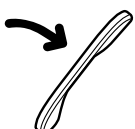
- 1 室内親機から呼び出されると呼出音（プー（1回））が聞こえる  
→呼出音量の調節：音量調整▲または▼ボタンを押します。
- 2  受話器を取る  
→通話することができます。
- 3 通話する  
・受話器を取って約3分間たつと、通話は自動的に切れます。  
→受話音量の調節：音量調整▲または▼ボタンを押します。
- 4  終わったら受話器をもどす  
→通話が終了します。

## 室内子機から呼び出されたら

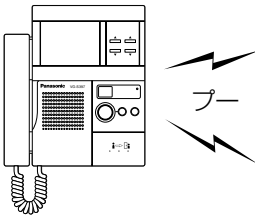
- 

室内子機から呼び出されると呼出音（プー（押下回数））が聞こえる  
→呼出音量の調節：音量調整▲または▼ボタンを押します。
- 

受話器を取る  
→通話することができます。
- 通話する

  - ・受話器を取って約3分間たつと、通話は自動的に切れます。

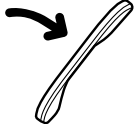
→受話音量の調節：音量調整▲または▼ボタンを押します。
- 

終わったら受話器をもどす  
→通話が終了します。

## 室内親機／室内子機を呼び出す

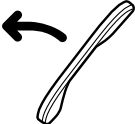
- 

受話器を取り、通話中でないことを確かめる

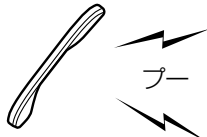
**お知らせ** ●通話中の場合、受話器から通話内容が聞こえます。
- 

室内呼び出しボタンを押す  
→受話器から呼出音（プー）が小さく聞こえます。  
→呼び出した相手が受話器を取ると、通話することができます。
- 通話する

→音量の調節：音量調整▲または▼ボタンを押します。

  - ・受話器を取って約3分間たつと、通話は自動的に切れます。
- 

終わったら、受話器をもどす

### ■ 通話中、玄関子機から呼び出されたら

…受話器からチャイム音（ピンポン）が聞こえます。

…室内子機、室内親機とも受話器をもどし、応答する人が再度受話器を取ると、玄関子機と通話できます。

# 共同玄関子機と通話

## 共同玄関子機から呼び出されたら

1



共同玄関子機から呼び出されると呼出音（ポロポロ）が聞こえ、画面が表示される（表示されるまでの時間は映像により異なります。）

- 呼出音量の調節：音量調整▲または▼ボタンを押します。
- モニター画面の明るさ調整：明るさ調整▲または▼ボタンを押します。
- 呼出音が聞こえてから約30秒間、画面が映ります。

2

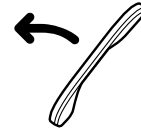

約30秒以内に受話器を取る

- 通話することができません。
- 約30秒を過ぎると応答できなくなります。

3



通話する

- ・受話器を取って約3分間（※）たつと、映像も通話も自動的に切れます。
- ※工事上の設定で通話時間が3分以上に設定されている場合、約3分後に映像が自動的に消え、通話のみとなります。
- ・通話が切れる10秒前に、受話器から「ツーツー」音が聞こえます。

4

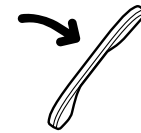

終わったら受話器をもどす

- 画面が消え、通話が終了します。

## 共同玄関の電気錠を解錠するには

1



共同玄関子機と通話中にエントランス解錠ボタンを押す

2



解錠される

- 受話器から「ピッピッピッピッ」音が聞こえます。

### ■ 通話中、玄関子機から呼び出されたら

- …受話器からチャイム音（ピンポン）が聞こえます。
- …通話している室内子機または室内親機の受話器を戻し、応答する人が再度受話器を取ると玄関子機と通話できます。

### お知らせ

- カラーカメラ付共同玄関子機からの映像は、コマ送りになります。
- 共同玄関子機を呼び出すことはできません。
- 呼び出されてから映像が表示されるまで、数秒かかります。



# 管理事務室と通話

## 管理事務室から呼び出されたら

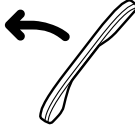
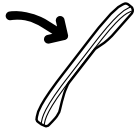
|          |  |          |  |
|----------|--|----------|--|
| <b>1</b> | <p>管理事務室から呼び出されると呼出音（ポロ）が聞こえる</p> <ul style="list-style-type: none"><li>→呼出音量の調節：音量調節▲または▼ボタンを押します。</li><li>→共同玄関子機と管理事務室からの呼出音の音色は同じですが、間隔がちがうので区別できます。</li></ul>   | <b>2</b> | <p>受話器を取る<br/>→通話することができます。</p>     |
| <b>3</b> | <p>通話する</p> <ul style="list-style-type: none"><li>・受話器を取って約3分間(※)たつと、通話は自動的に切れます。<br/>※工事上の設定で通話が3分以上に設定されている場合、設定時間まで通話が可能です。</li><li>・通話が切れる10秒前に、受話器から「ツーツー」音が聞こえます。</li></ul> <p>→受話音量の調節：音量調整▲または▼ボタンを押します。</p> | <b>4</b> | <p>終わったら受話器をもどす<br/>→通話が終了します。</p>  |

## 管理事務室を呼び出すには

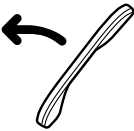
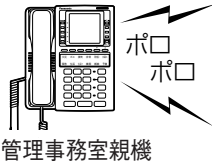
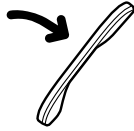
|          |   |          |   |
|----------|---|----------|---|
| <b>1</b> | <p>受話器を取る</p>    | <b>2</b> | <p>管理室ボタンを押す</p> <ul style="list-style-type: none"><li>→受話器から呼出音が小さく聞こえます。</li><li>→呼び出した相手が受話器を取ると、通話することができます。</li></ul>  |
| <b>3</b> | <p>通話する</p> <ul style="list-style-type: none"><li>→受話音量の調節：音量調整▲または▼ボタンを押します。</li><li>・受話器を取って約3分間(※)たつと、通話は自動的に切れます。<br/>※工事上の設定で通話時間が3分以上に設定されている場合、設定時間まで通話が可能です。</li><li>・通話が切れる10秒前に、受話器から「ツーツー」音が聞こえます。</li></ul> | <b>4</b> | <p>終わったら、受話器をもどす</p>    |

- 呼出時、受話器から話中音（プープー）が聞こえたら  
…管理事務室が通話中の可能性があります。しばらくたってから、かけ直してください。
- 通話中、玄関子機から呼び出されたら  
…受話器からチャイム音（ピンポン）が聞こえます。  
…室内子機、または室内親機の受話器をもどし、応答する人が再度受話器を取ると、玄関子機と通話できます。
- 管理事務室から一斉放送、緊急放送があると  
…呼出音（ポロポロ）が聞こえ、スピーカーから放送が聞こえます。  
…緊急放送中は、通話できません。  
…通話中に緊急放送があると、通話が切断され、緊急放送になります。

# 困ったとき

次の項目を点検してください。

## ■室内親機・モニター付き室内子機共通

| 症 状                 | 点 検            | 処 置                        |
|---------------------|----------------|----------------------------|
| 通話できない              | 受話器がはずれていませんか？ | 受話器を正しくかけ直してください。          |
| 共同玄関子機・管理事務室と通話できない | ——             | 管理事務室へ症状を知らせ、販売店に相談してください。 |

## 保証とアフターサービス（よくお読みください）

修理・お取り扱い・お手入れなどのご相談は…

まず、お買い上げの販売店へお申し付けください。

相談先がなくお困りの場合は…

- ・修理は、サービス会社・販売会社の「修理ご相談窓口」へ！
- ・その他のお問い合わせは、「お客様ご相談センター」へ！

### ■保証書(別添付)

お買い上げ日・販売店名などの記入を必ず確かめ、お買い上げの販売店からお受け取りください。よくお読みのあと、保存してください。

保証期間：お買い上げ日から本体2年間

### ■補修用性能部品の保有期間

当社は、このモニター付き室内子機の補修用性能部品を、製造打ち切り後7年保有しています。

(注) 補修用性能部品とは、その製品の機能を維持するために必要な部品です。

### ■修理を依頼されるとき

10ページの「困ったとき」に従ってご確認のあと、直らないときは、お買い上げの販売店へご連絡ください。

#### ●保証期間中は

保証書の規定に従って、出張修理をさせていただきます。

#### ●保証期間を過ぎているときは

修理すれば使用できる製品については、ご希望により有料で修理させていただきます。

#### ●修理料金のしくみ

修理料金は、技術料・部品代・出張料などで構成されています。

**技術料** は、診断・故障個所の修理および部品交換・調整・修理完了時の点検などの作業にかかる費用です。

**部品代** は、修理に使用した部品および補助材料代です。

**出張料** は、お客様のご依頼により製品のある場所へ技術者を派遣する場合の費用です。

### 修理に関するご相談

ナショナル/パナソニック 修理ご相談窓口

ナビダイヤル  
(全国共通番号)  **0570-087-087**

- お客様がおかけになった場所から最寄りの修理ご相談窓口につながります。呼出音の前にNTTより通話料金の目安をお知らせします。
- 携帯電話・PHS等からは最寄りの修理ご相談窓口へ直接おかけください。
- 最寄りの修理ご相談窓口は、次ページをご覧ください。

### 使いかた・お買い物などのご相談

ナショナル/パナソニック お客様ご相談センター

365日/受付9時~20時

電話 フリーダイヤル  **0120-878-365** パナは 365日

■携帯電話・PHSでのご利用は… **06-6907-1187**

FAX フリーダイヤル  **0120-878-236**

#### Help desk for foreign residents in Japan

〈外国人/海外仕様商品（ツアー商品他）等ご相談窓口〉

Tokyo (03) 3256-5444 Osaka (06) 6645-8787

Open: 9:00 - 17:30 (closed on Saturdays/Sundays/national holidays)

ナショナル/パナソニック  
修理ご相談窓口

ナビダイヤル (全国共通番号)  **0570-087-087**

- お客様がおかけになった場所から最寄りの修理ご相談窓口につながります。呼出音の前にNTTより通話料金の目安をお知らせします。
- 携帯電話・PHS等からは最寄りの修理ご相談窓口へ直接おかけください。

**北海道地区**

|  |  |
|--|--|
| <b>札幌</b> 札幌市厚別区厚別南<br>2丁目17-7<br>☎(011)894-1251 | <b>帯広</b> 帯広市西19条南1丁目<br>7-11<br>☎(0155)33-8477            |
| <b>旭川</b> 旭川市2条通21丁目<br>左1号<br>☎(0166)31-6151    | <b>函館</b> 函館市西桔梗589番地241<br>(函館流通卸センター内)<br>☎(0138)48-6631 |

**近畿地区**

|  |  |
|--|--|
| <b>滋賀</b> 守山市勝部6丁目2-1<br>☎(077)582-5021          | <b>奈良</b> 大和郡山市椎木町404-2<br>☎(0743)59-2770        |
| <b>京都</b> 京都市伏見区竹田中川原町<br>71-4<br>☎(075)672-9636 | <b>和歌山</b> 和歌山市中島499-1<br>☎(073)475-2984         |
| <b>大阪</b> 大阪市北区本庄西1丁目<br>1-7<br>☎(06)6359-6225   | <b>兵庫</b> 神戸市中央区琴ノ緒町<br>3丁目2-6<br>☎(078)272-6645 |

**東北地区**

|  |  |
|--|--|
| <b>青森</b> 青森市第二問屋町<br>3-7-10<br>☎(017)739-9712 | <b>宮城</b> 仙台市宮城野区扇町<br>7-4-18<br>☎(022)387-1117  |
| <b>秋田</b> 秋田市御所野湯本2丁目<br>1-2<br>☎(018)826-1600 | <b>山形</b> 山形市流通センター<br>3丁目12-2<br>☎(023)641-8100 |
| <b>岩手</b> 盛岡市羽場13地割30-3<br>☎(019)639-5120      | <b>福島</b> 福島県安達郡本宮町<br>字南/内65<br>☎(0243)34-1301  |

**中国地区**

|   |   |
|---|---|
| <b>鳥取</b> 鳥取市安長295-1<br>☎(0857)26-9695    | <b>岡山</b> 岡山県都窪郡早島町<br>矢尾807<br>☎(086)292-1162      |
| <b>米子</b> 米子市米原4丁目2-33<br>☎(0859)34-2129  | <b>広島</b> 広島市西区南観音8丁目<br>13-20<br>☎(082)295-5011    |
| <b>松江</b> 松江市平成町182番地14<br>☎(0852)23-1128 | <b>山口</b> 山口市鑄銭司<br>字鑄銭司団地北447-23<br>☎(083)986-4050 |
| <b>出雲</b> 出雲市渡橋町416<br>☎(0853)21-3133     |   |
| <b>浜田</b> 浜田市下府町327-93<br>☎(0855)22-6629  |   |

**首都圏地区**

|   |   |
|---|---|
| <b>栃木</b> 宇都宮市御幸町194-20<br>☎(028)689-2555 | <b>千葉</b> 千葉市中央区星久喜町172<br>☎(043)208-6011         |
| <b>群馬</b> 高崎市大沢町229-1<br>☎(027)352-1109   | <b>東京</b> 東京都世田谷区宮坂<br>2丁目26-17<br>☎(03)5477-9780 |
| <b>水戸</b> 水戸市柳河町309-2<br>☎(029)225-0249   | <b>山梨</b> 甲府市宝1丁目4-13<br>☎(055)222-5171           |
| <b>つくば</b> つくば市花畑2丁目8-1<br>☎(0298)64-8756 | <b>神奈川</b> 横浜市港南区日野5丁目<br>3-16<br>☎(045)847-9720  |
| <b>埼玉</b> 桶川市赤堀2丁目4-2<br>☎(048)728-8960   | <b>新潟</b> 新潟市東明1丁目8-14<br>☎(025)286-0171          |

**四国地区**

|   |   |
|---|---|
| <b>香川</b> 高松市勅使町152-2<br>☎(087)868-9477           | <b>高知</b> 南国市岡豊町中島331-1<br>☎(088)866-3142 |
| <b>徳島</b> 徳島県板野郡北島町<br>鯛浜字かや108<br>☎(088)698-1125 | <b>愛媛</b> 松山市土居田町750-2<br>☎(089)971-2144  |

**九州地区**

|  |   |
|--|---|
| <b>福岡</b> 春日市春日公園3丁目48<br>☎(092)593-9036           | <b>熊本</b> 熊本市健軍本町12-3<br>☎(096)367-6067         |
| <b>佐賀</b> 佐賀市鍋島町大字<br>八戸字上深町3044<br>☎(0952)26-9151 | <b>天草</b> 本渡市港町18-11<br>☎(0969)22-3125          |
| <b>長崎</b> 長崎市東町1949-1<br>☎(095)830-1658            | <b>鹿児島</b> 鹿児島市与次郎1丁目<br>5-33<br>☎(099)250-5657 |
| <b>大分</b> 大分市萩原4丁目8-35<br>☎(097)556-3815           | <b>大島</b> 名瀬市長浜町10-1<br>☎(0997)53-5101          |
| <b>宮崎</b> 宮崎市本郷北方字草葉<br>2099-2<br>☎(0985)63-1213   |   |

**中部地区**

|   |  |
|---|--|
| <b>石川</b> 石川県石川郡野々市町<br>稲荷3丁目80<br>☎(076)294-2683 | <b>名古屋</b> 名古屋市瑞穂区塩入町<br>8-10<br>☎(052)819-0225    |
| <b>富山</b> 富山市寺島1298<br>☎(076)432-8705             | <b>岡崎</b> 岡崎市岡町南久保28<br>☎(0564)55-5719             |
| <b>福井</b> 福井市開発4丁目112<br>☎(0776)54-5606           | <b>岐阜</b> 岐阜県本巣郡北方町<br>高屋太子2丁目30<br>☎(058)323-6010 |
| <b>長野</b> 松本市大字笹賀7600-7<br>☎(0263)86-9209         | <b>高山</b> 高山市花岡町3丁目82<br>☎(0577)33-0613            |
| <b>静岡</b> 静岡市西島765<br>☎(054)287-9000              | <b>三重</b> 久居市森町字北谷1920-3<br>☎(059)255-1380         |

**沖縄地区**

|   |  |
|---|--|
| <b>沖縄</b> 浦添市城間4丁目23-11<br>☎(098)877-1207 |  |
|---|--|

所在地、電話番号が変更になることがありますので、あらかじめご了承ください。

0103

# 仕様

|       |                                     |
|-------|-------------------------------------|
| 電源電圧  | AC100 V (50/60 Hz)                  |
| 消費電力  | 動作時：6 W                             |
| 外形寸法  | 高さ215 mm 幅190 mm 奥行き42.5 (埋込部20) mm |
| 質量    | 約1.1 kg                             |
| 周囲温湿度 | 0℃～40℃ 80%以下 (ただし、結露しないこと)          |
| 外観材質  | 難燃ABS樹脂                             |

|                                  |        |       |   |   |    |           |
|----------------------------------|--------|-------|---|---|----|-----------|
| 便利メモ<br>おぼえのため<br>記入されると<br>便利です | お買い上げ日 | 年     | 月 | 日 | 品番 | VG-S397D0 |
|                                  | 販売店名   | ☎ ( ) | — |   |    |           |

松下電器産業株式会社

AM0201-0  
3TR001537AAA

AV&セキュリティビジネスユニット

〒223-8639 横浜市港北区綱島東四丁目3番1号 電話 フリーダイヤル 0120-878-410