

集合住宅用セキュリティシステム 外線アダプター

取扱説明書 工事説明付き

品番 VG-J603

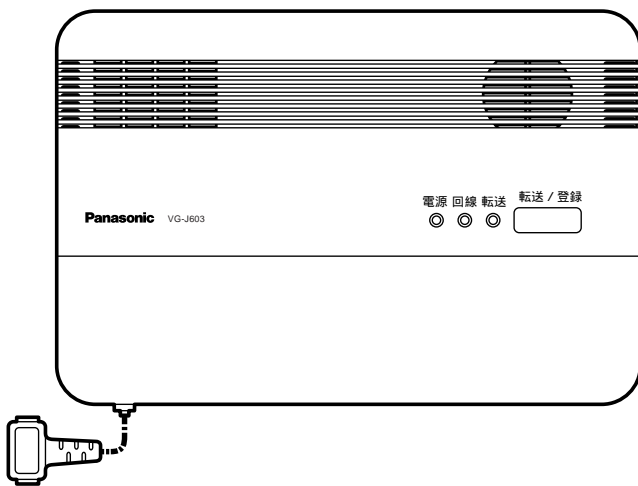

保証書別添付

お買い上げいただき、まことにありがとうございました。

この取扱説明書と保証書をよくお読みのうえ、正しくお使いください。そのあと保存し、必要なときにお読みください。

保証書は、「お買い上げ日・販売店名」などの記入を必ず確かめ、販売店からお受け取りください。

工事をされるかたへ

工事説明は本書に記載してあります。

工事終了後は、必ずこの取扱説明書をお客様にお渡しください。

も く じ

商品の特長 / 付属品をご確認ください	2
安全上のご注意	3
ご使用にあたってのお願いとお知らせ	
・ 機器について	6
・ 転送先の電話機もしくは遠隔操作する電話機について	6
・ 停電のとき	6
・ お手入れの方法	6
各部の名前と働き	7
ISDN回線ご使用時（ターミナルアダプターに接続する場合）の注意事項	8

操作のしかた

・ 本体の操作	8
・ マンション管理センターから遠隔操作する場合	9
・ 室内親機から呼び出された場合	10
・ セキュリティの音声通報	11

工事説明

・ 工事上のお願い / 設置場所のお願い	12
・ 点検・サービス時のお願い	12
・ 使用する線材について	13
・ プログラムの設定方法（登録・変更・確認）	14
・ 制御装置のプログラム設定・変更について	17
・ 配線方法	18
・ 取り付けかた	19
・ 制御装置への接続方法	21
保証とアフターサービス	22
仕様	裏表紙

商品の特長

外線アダプターは・・・

NTTのアナログ加入者回線（プッシュ回線）を利用して、以下の操作を行うことができます。

各住戸内の室内親機の通話を、外線へ転送できます。

外線から各住戸内の室内親機を呼び出し、通話ができます。

セキュリティの音声通報と通報先からの各種遠隔操作が可能です。（設定が必要です）

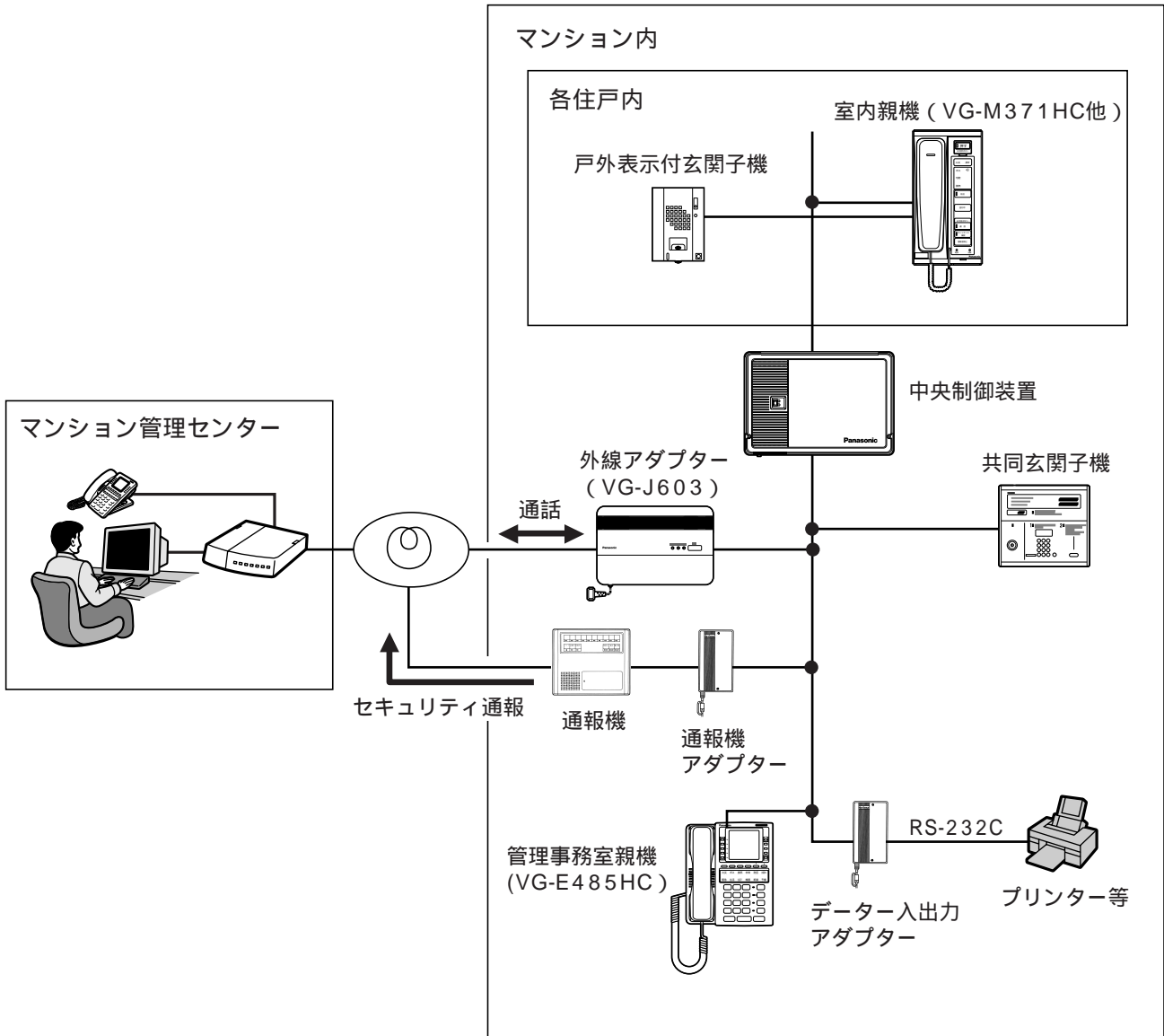

付属品をご確認ください



- 壁掛用品1
- 壁掛用ねじ2
- 小ねじ 4×25mm2
- 木ねじ 4×16mm2

- ワッシャー 2
- 取扱説明書（本書）..... 1
- 保証書..... 1



安全上のご注意 必ずお守りください

お使いになる人や他の人への危害、財産への損害を未然に防止するため、必ずお守りいただくことを、次のように説明しています。

表示内容を無視して誤った使い方をした時に生じる危害や損害の程度を、次の表示で区分し、説明しています。

 警告	この表示の欄は、「死亡または重傷などを負う可能性が想定される」内容です。
 注意	この表示の欄は、「傷害を負う可能性または物的損害のみが発生する可能性が想定される」内容です。

お守りいただく内容の種類を、次の絵表示で区分し、説明しています。

	この絵表示は、してはいけない「禁止」内容です。
	この絵表示は、必ず実行していただく「強制」内容です。

警告 (使用について)

分解・改造しない



感電や故障の原因となります。

分解禁止

内部の点検や修理などは販売店へご依頼ください。

水などをかけない



発熱や火災の原因となります。

禁止

異物を入れない



通風孔などから、金属類や紙類を入れると火災や感電の原因となります。

禁止

指定以外の別売機器や互換性のない機器は接続しない



火災や感電、故障の原因となります。

禁止

雷のときは電源コードにさわらない



雷によっては感電の原因となります。

禁止

電源プラグのほこり等は定期的にとる



プラグにほこり等がたまると、湿気などで絶縁不良となり、火災の原因となります。

電源プラグを抜き、乾いた布でふいてください。

コンセントや配線器具の定格を越える使いかたや、交流100V以外での使用はしない



たこ足配線等で、定格を越えると、発熱による火災の原因となります。

禁止

電源コード・電源プラグを破損するようなことはしない

傷つけたり、加工したり、熱器具に近づけたり、無理に曲げたり、ねじったり、引っ張ったり、重い物を載せたり、束ねたりしない



傷んだまま使用すると感電・ショート・火災の原因となります。

禁止

コードやプラグの修理は販売店にご相談ください。

警告 (使用について)

ぬれた手で、電源プラグの抜き差しはしない



ぬれ手禁止

感電の原因となります。

電源プラグは根元まで確実に差し込む



差し込みが不完全ですと、感電や発熱による火災の原因となります。

傷んだプラグ・ゆるんだコンセントは使用しないでください。

NTTのアナログ加入者回線で使用する



会社、事務所等の内線電話回線（構内交換機）やISDN回線のデジタル側に接続したり、海外で使用したりすると、火災・感電の原因になることがあります。

警告 (工事について)

電源(AC100V)を入れたまま工事配線をしない



禁止

感電や故障の原因となります。

電源配線工事には電気工事士の資格が必要です。販売店に相談してください。

指定以外の端子に電源(AC100V)を接続しない



禁止

ショートして火災や感電、故障の原因となります。

雷のときは工事配線をしない



禁止

雷によっては火災や感電、故障の原因となります。

電源電圧(AC100V)直結端子のところに指定以外の電圧(例AC200V)を接続しない



禁止

指定以外の電圧や電源で使用すると火災や感電、故障の原因となります。

電源配線工事には電気工事士の資格が必要です。販売店に相談してください。

質量に耐える指定の取付方法で取り付ける



ゆるみやはずれで落下し、事故の原因となることがあります。

AC100V電源直結工事・移動工事の際は、お買い上げの販売店に相談する



電気工事士の資格が必要です。

指定以外のヒューズは使用しない



禁止

指定以外のヒューズを使うと、火災の原因となります。

電源配線工事には電気工事士の資格が必要です。販売店に相談してください。

床上配線でふまれる恐れのある場合は、ワイヤープロテクターで保護する



ショートして、火災や感電の原因となります。

高所設備(2m以上)取り付け時は、安全装備を使用する



落下により、けがの原因となります。

警告 (工事について)

周囲30cm四方には、物を置かない

禁止

周囲30cm以内に物を置くと、放熱効果が妨げられ、火災や故障の原因となります。

注意 (工事について)

水や薬品のかかる場所、湿気やホコリの多いところに置かない

禁止

火災や感電、故障の原因となります。

土中埋設配線する場合は、土中での接続はしない

禁止

絶縁劣化により、感電や故障の原因となります。

屋外配線する場合は、保護管を使用し、埋設配線するか、雷サージ保護の避雷器を使用する

雷による周囲汚損や故障の原因となります。

ご使用にあたってのお願いとお知らせ

機器について

NTTのアナログ加入者回線（プッシュ回線）でご使用ください。

（ISDN回線ご使用時（ターミナルアダプターに接続する場合）の注意事項 8ページ参照）

ピンク電話（NTTで取り付ける店舗用公衆電話）回線、会社・事務所等の内線電話回線やISDN回線（デジタル側）では使用できません。

転送先電話番号に、フリーダイヤルは使用できません。

着信を受け付けないサービス（ボイスワープなど）、および通常と異なる着信音が鳴るサービス（なりわけサービスなど）では、遠隔操作することはできません。

通話の転送中、遠隔操作中は、キャッチホン・ディスプレイ（NTTとの契約が必要です）のサービスを受けられません。

本機に接続できる電話機は、Panasonic 製電話機（ 1 ）のみです。

（ 1 ）Panasonic 製の一般電話機、留守番電話機、留守番電話付ファクス（ 2 ）です。

（ 2 ）留守番電話付ファクス接続時、ファクス専用モードで使用すると遠隔操作できません。

ナンバーディスプレイ対応電話機で、相手の電話番号が表示されない場合があります。

（通話の転送直後、および遠隔操作直後の着信のときなど）

転送先の電話機もしくは遠隔操作する電話機について

マンション管理センターから操作するときは、プッシュホン（PB信号）の出力ができる電話機をご使用ください。

ダイヤル回線をご使用の場合は、PBに切り替えてご使用ください。

転送先の電話機の種類により、室内親機との通話音質に差異があります。

転送先電話番号で転送でんわサービスなどを受けている場合は、通話の転送はできません。

転送先の電話機には、有線電話機をご使用ください。

停電のとき

電話機での外線通話はできます。

通話の転送、遠隔操作はできません。

電話機での外線通話機能については、電話機の仕様により異なる場合があります。

プログラム設定部で設定した内容は、保存されています。

接点出力状態は、保存されません。

お手入れの方法

乾いた柔らかい布でふいてください。

汚れがひどいときは、台所用洗剤（中性）を水で薄め、柔らかい布にしみこませ、固く絞り、軽くふいてください。その後、乾いた柔らかい布で洗剤成分をふき取ってください。

ベンジン、シンナーなどでふいたりしますと、変質したり塗料がはげることがありますので避けてください。

化学ぞうきんをご使用のときは、その注意書に従ってください。

各部の名前と働き

外線アダプター：前面

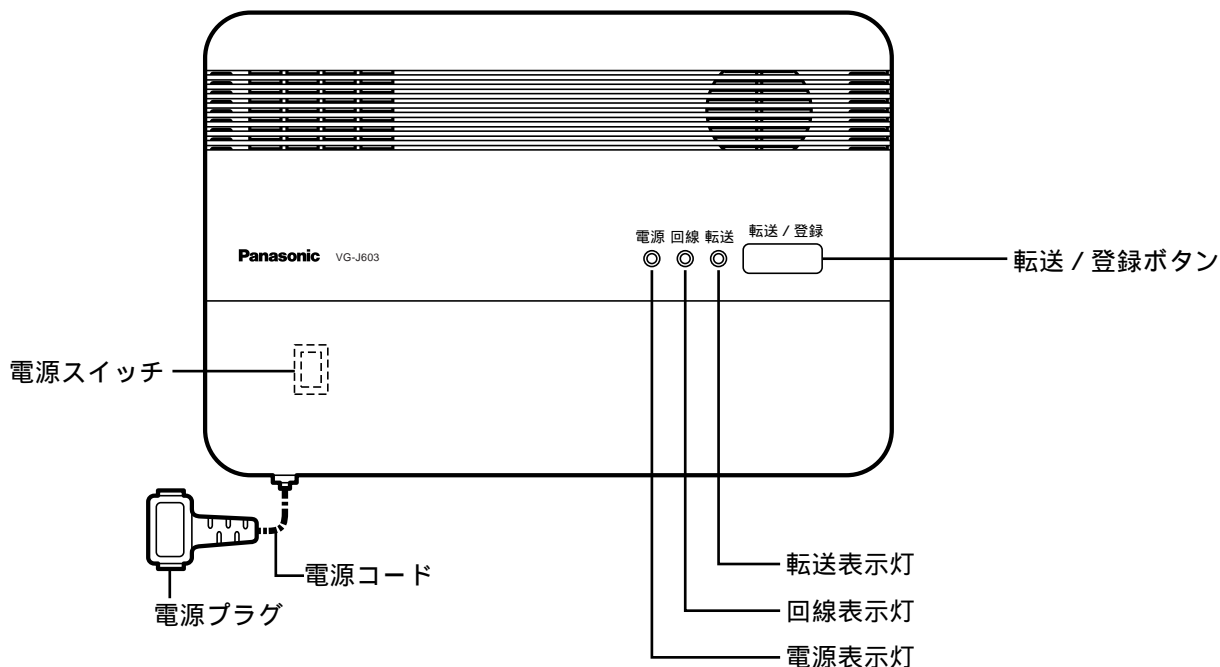

外線アダプター：プログラム設定部

上ケースをはずした状態

プログラムの設定方法については14ページを参照してください。

お願い プログラムを変更する場合は、販売店にご連絡ください。

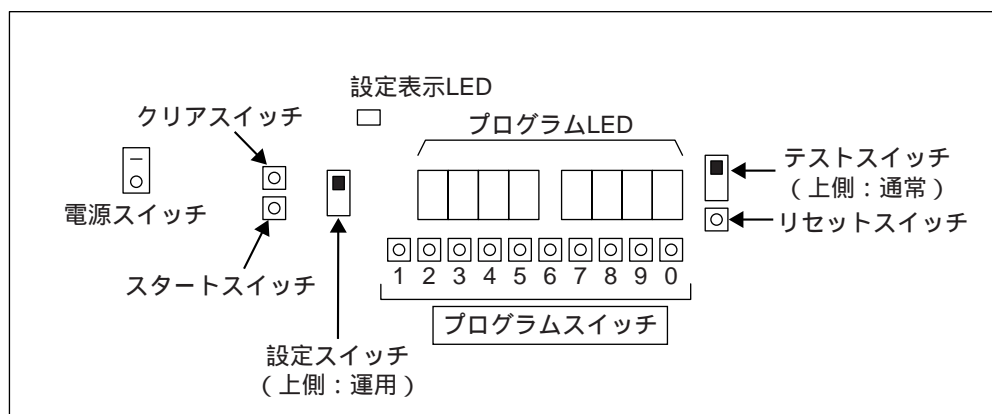

ご使用前に「電源スイッチ」を入れてください。

- 手順
1. 上ケース止めねじ(2か所)をはずし、上ケースをはずす。
 2. 電源スイッチを入れ、電源表示灯の点灯を確認する。
 3. 上ケースを元のように取り付ける。

ISDN回線ご使用時^(ターミナルアダプターに接続する場合)の注意事項

必ずお守りください

- (1) 外線アダプターがダイヤル発信し、転送先の電話が応答（終話）した時に、ターミナルアダプター（以下TAと呼ぶ）のアナログポートに極性反転の信号を出せるTAをお選びください。
応答（終話）時の極性反転機能がない場合、使用できない場合があります。
- (2) 着信時の呼出信号パターンが、1秒ON、2秒OFF(NTTと同じ)のアナログポートをご使用ください。
外線アダプターが自動応答できません。
- (3) ゼロ（0）発信には対応していません。（転送先電話番号にポーズは入力できません。）

お知らせ

極性反転については、各メーカーにお問い合わせください。

よりよく使っていただくために

- (1) 受話器を取ると発信音(DT)を送出するアナログポートをご使用ください。
転送時間が短くなります。
- (2) 着信応答した時の、相手終話時に切断信号を出すアナログポートをご使用ください。
テレコン操作終了時、速やかに回線を開放します。

操作のしかた

本体の操作

設定スイッチが「運用」側、テストスイッチが「通常」側になっていることを確認する（7ページ：プログラム設定部のイラスト参照）

転送/登録ボタンを押すと...

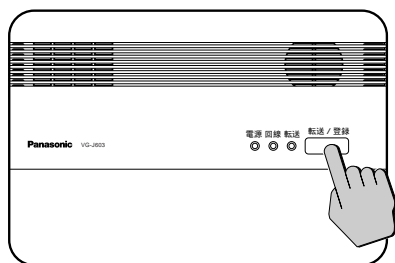

転送表示灯が点灯し、
転送モードになります。

操作のしかた

マンション管理センターから遠隔操作する場合

(例) 住戸呼出：7棟203号室を呼び出す (暗証番号が1234の場合)

マンション管理センターから電話をかけ、外線アダプターが応答したら...

暗証番号 + を入力する (1)

棟番号 + 、住戸番号 + を入力する



「暗証番号をどうぞ」



「設定番号をどうぞ」



マンション管理センター

1 遠隔操作は無音の時行ってください。(有音の時には遠隔操作できないことがあります。)

室内親機を呼び出します。(呼出音が聞こえます。)

お知らせ

暗証番号を間違えると、音声メッセージが再度流れ、暗証番号入力待ち状態に戻ります。連続3回間違えると電話を切ります。

遠隔操作入力キー一覧 (住戸呼出の他に、以下の項目を遠隔で操作することができます。)

	操作項目	操作内容
1	住戸呼出	(「棟番号」+「※」)+「住戸番号」+「 」
2	音声呼出	<室内親機呼出中>「1」「 」
3	メッセージ登録	<室内親機呼出中><通話中>「5」「1」「 」
4	メッセージ消去	<室内親機呼出中><通話中>「5」「2」「 」
5	メッセージ状態確認	(「棟番号」+「※」)+「住戸番号」+「※」「5」「0」「 」
6	暗証番号入力	<暗証番号待受中>「暗証番号」+「 」
9	警報音停止	「1」「0」「 」
10	接点①出力	「1」「1」「 」
11	接点②出力	「1」「2」「 」
12	接点③出力	「1」「3」「 」
13	接点①出力状態確認	「0」「1」「 」
14	接点②出力状態確認	「0」「2」「 」
15	接点③出力状態確認	「0」「3」「 」
16	設定確認 (制御装置)	「9」「0」「※」「プログラム番号」「 」
17	設定変更 (制御装置)	「9」「1」「※」「プログラム番号」「 」 「設定値」「 」
18	通話中または呼出中に室内親機と通話中の通話路を切断して、設定番号待ち受け状態に	「※」「※」「※」:「※」を3回連続検出
19	一斉放送 (一斉)	「 」+「0」+「※」
20	一斉放送 (棟別)	「 」+「棟番号」+「※」
21	一斉放送 (フロア別)	「 」+「棟番号」+「 」+「フロア番号」+「※」
22	緊急放送 (一斉)	「 」+「※」「 」+「0」+「※」
23	緊急放送 (棟別)	「 」+「※」「 」+「棟番号」+「※」
24	緊急放送 (フロア別)	「 」+「※」「 」+「棟番号」+「 」+「フロア番号」+「※」
25	相手応答	「 」 「 」:「 」を2回連続検出 (2)

2 転送先がフリーダイヤル回線等で、応答時に極性反転が出力されない回線の場合。

操作のしかた

室内親機から呼び出された場合

マンション管理センターの電話で着信に応答すると、メッセージ(1)が流れる



室内親機側で通話を終了すると、メッセージに続いて暗証番号入力待ち受け状態となる(2)



室内親機と通話できます。

1 メッセージのあり/なしは、本体のプログラム設定(P.No.6-2)で選択できます。

2 10秒間入力がない場合、または暗証番号を間違えた場合には、エラー音が鳴り、再度暗証番号待ち受け状態となります。暗証番号入力を連続して3回間違えると、電話を切ります。

暗証番号 + # を入力する(3)



9ページの遠隔操作入力キー一覧に従って、遠隔操作を行うことができます

3 遠隔操作は無音の時行ってください。(有音の時には遠隔操作できないことがあります。)

セキュリティの音声通報

マンション内で警報が発生すると... (例：室内親機の非常押しボタンが押された場合)

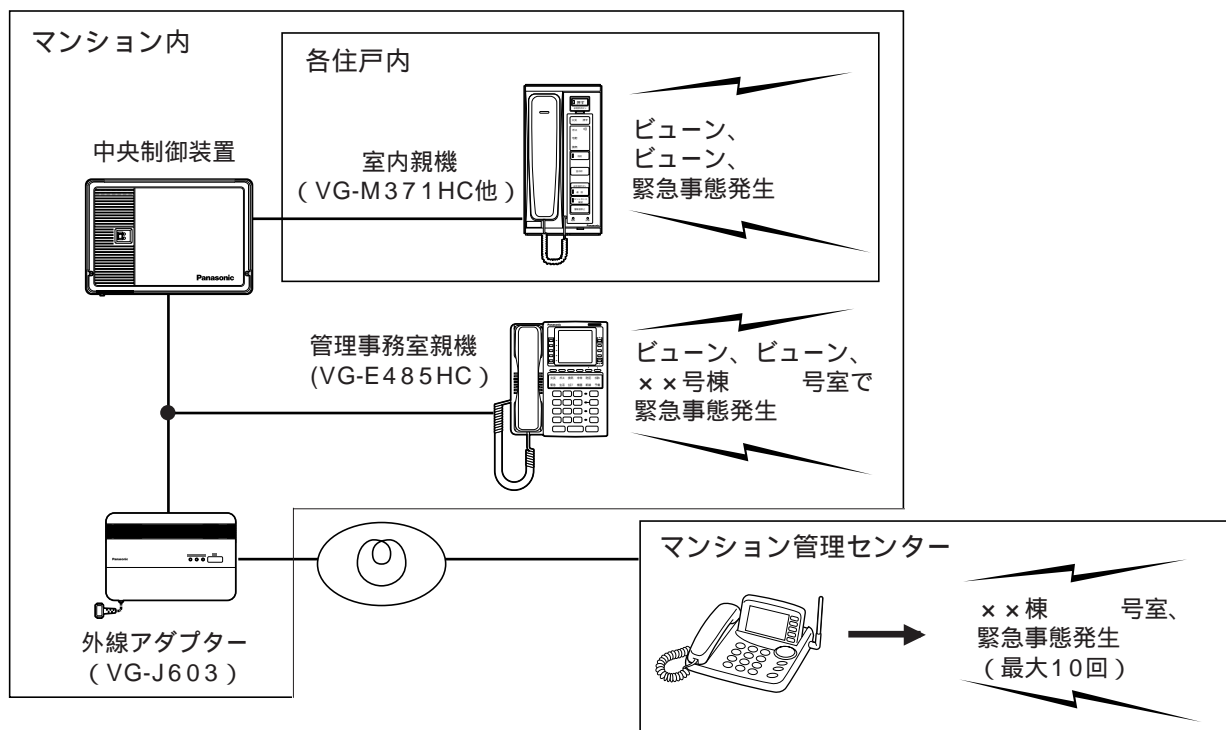

警報音のまとめ

警報種別	転送先電話で聞こえるメッセージ (1)
火災	火災発生
火災確認 (感知器作動)	火災感知器作動
火災断線	火災感知器配線異常発生
ガス漏れ	ガス漏れ発生
ガス断線	ガス漏れ配線異常発生
非常	緊急事態発生
防犯1	防犯センサー1作動
防犯2	防犯センサー2作動
バスコール	お風呂で緊急事態発生
トイレコール	トイレで緊急事態発生
水漏れ	水漏れ発生
空気汚れ	喚起異常発生
緊急通報	緊急通報です
ペンダントコール	ペンダントコール作動
ペンダント電池切れ	ペンダントの電池切れ発生
生活異常	生活異常発生
生活異常トイレ	トイレで生活異常発生
生活異常監視ユニット異常	機器異常発生

1 「××棟、 号室」に続いて聞こえるメッセージ。

工事説明 (3~5ページも合わせてお読みください)

工事上のお願い

電源について：電源コードは必ず遮断装置を介した次のいずれかの方法で接続する。

- (1) 電源コンセントの近くに設置し、遮断装置（電源プラグ）に容易に手が届くこと。
- (2) 接点距離を3.0mm以上有する分電盤のブレーカーに接続する。

ブレーカーは保護アース導体を除く主電源のすべての極が遮断できるものを使用すること。

配線工事および機器取り付け工事には下記の資格が必要です。

- ・電気配線工事.....「電気工事士」
- ・電話工事.....「工事担任者（アナログ3種以上）」

本製品は電気設備技術基準204条による施工を行う。

- ・使用する埋込みボックス（電源線と制御装置間配線の間）に、堅牢な隔壁を設ける。
- ・金属ボックスを使用する場合はD種接地を行う。
- ・線材は600V以上の絶縁電線を使用する。

ノイズ障害が考えられる場合は、金属配管の中に接続線を通して工事を行う。

AC100V以上の電力線（電灯線）とは、1m以上離して配線工事するか、別々の金属管による配管工事を行う。

ねじ端子を締めつけすぎない（ $80\text{N}\cdot\text{cm}=8.2\text{kgf}\cdot\text{cm}$ 程度以下であること）。（端子部破損などの原因）

誤配線、ショート等がないことを確認後、本製品の電源を入れる。

取扱説明に基づいて、動作確認を行う。

⚠ 注意

屋外配線する場合は、保護管を使用し、埋設配線するか、雷サージ保護の避雷器を使用する

雷による周囲汚損や故障の原因となります。

設置場所のお願い

強電界地域では、音声にノイズ等が入る場合があります。

振動、衝撃のある場所に置かない。（故障や破損の原因）

ラジオ、テレビ、コンピューター、OA機器、電子レンジ、エアコンなどから2m以上離す。

（機器からのノイズにより雑音の発生など悪影響を受ける・与える原因）

日本国外で設置し、使用することはできません。

硫化水素、リン、アンモニア、硫黄、炭素、酸、塵埃、有毒ガス等の発生する場所に置かない。

（故障や機器の寿命が短くなる原因）

天井の中など、見えない所に設置しない。（保守点検、プログラム変更のため）

点検・サービス時のお願い

⚠ 注意

装置の配線は、電源スイッチを「OFF」にして約10秒以上経過後に行う

電源スイッチを「OFF」にせず電源部分に触れると、感電の原因となります。

電源部分に触れる際は、高熱に注意する。

装置内の電子部品（IC、マイコンなど）や導電部には直接手で触れない。

静電破壊防止のため、静電バンドを手首に装着し、リード線を装置のアース端子に接続する。（故障の原因）

使用する線材について (外線アダプターと制御装置間の工事)

① 通話品質を高めるために...

- ・通話品質を高めるために信号線、通話線は指定の電線（CPEV-Sツイストペア線）をそれぞれツイストペア配線で使用してください。
- ・CPEVツイストペア線とよく似た電線でカッド線があります。この線は使用できませんので必ずCPEV（ツイストペア）線をご使用ください。
- ・シールド付でないCPEV（ツイストペア）線の場合は専用金属電線管配線としてください。
- ・線種1.2 は通信エラーにより使用不可で0.9 に限定。

ツイストペア線



カッド線

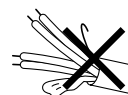

② CPEVケーブル適用品一覧表

2000年10月現在

メーカー名	記号 (カラーCPEV線)	心線の外形寸法 (mm)		種類	備考
伸興電線	FCPEV-DP	3P	0.9	デジタルペア線ケーブル	デジタルペア線専用設計 推奨品、シールド有り
伸興電線	FCPEV	3P	0.9	市内対ケーブル	シールド有り、ツイストペア
伸興電線	CPEV-C	3P	0.9	市内対ケーブル	シールド有り、ツイストペア 旧品番：生産中止
三菱電線	FCPEV	3P	0.9	市内対ケーブル	シールド有り、ツイストペア
フジクラ	FCPEV	3P	0.9	市内対ケーブル	シールド有り、ツイストペア
日本電線	FCPEV	3P	0.9	市内対ケーブル	シールド有り、ツイストペア

工事説明

プログラムの設定方法（登録・変更・確認）

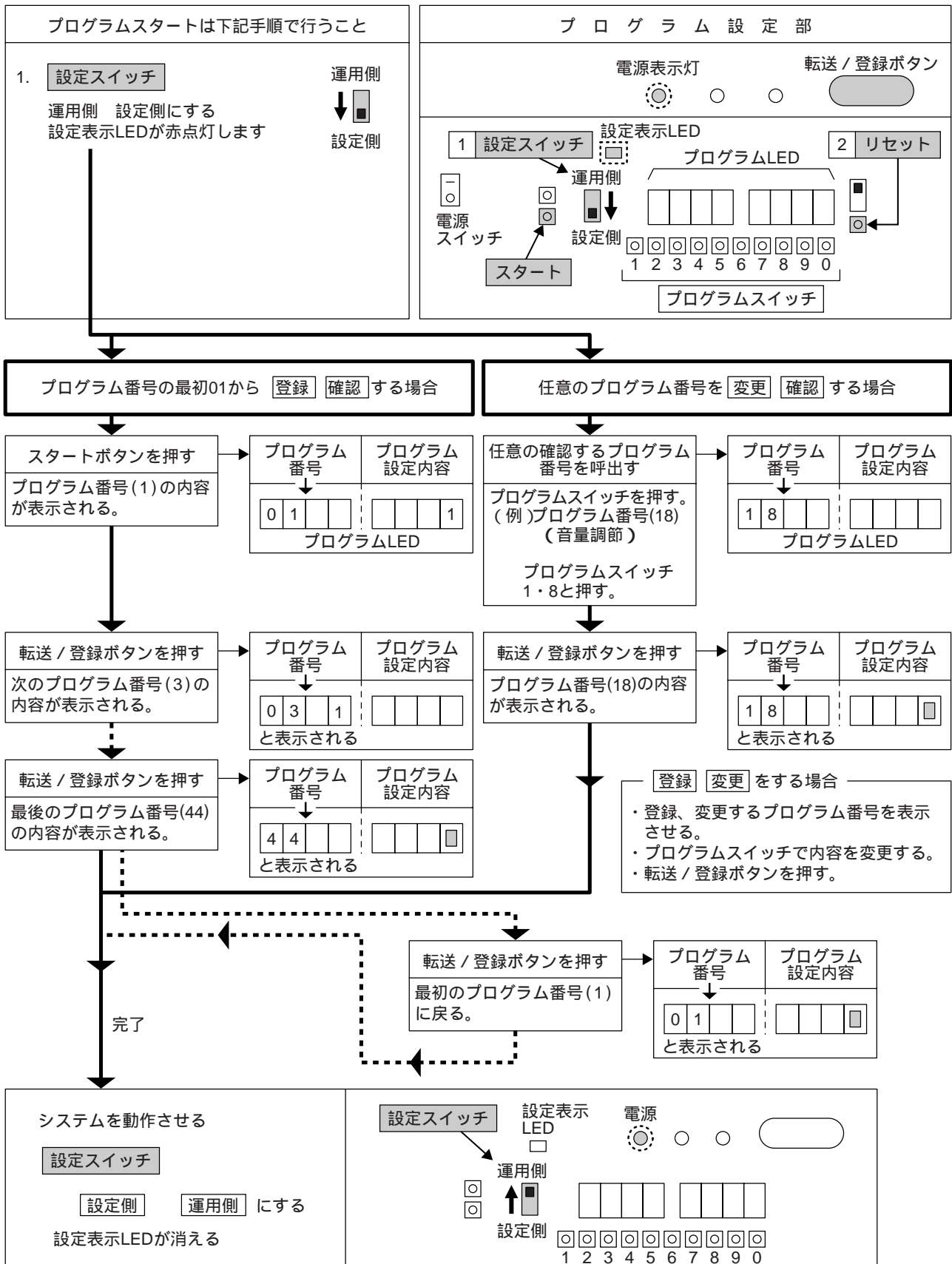

プログラム設定一覧

設定はプログラム設定部で行います。

「P.No」は、プログラムLED（プログラム設定部）に表示されるプログラム番号です。

P.No	項番	設定項目	プログラム設定内容	初期値	設定記入欄
1		外線アダプターアドレス 1	1～8	1	
3	暗証番号				
	1	暗証番号①：LV1	2～8桁、プログラム設定変更不可	未設定	
	2	暗証番号②：LV2	2～8桁、プログラム設定変更可能	未設定	
4	通報モード				
	1	呼出転送	0：無し 1：有り	1	
	2	警報通報（音声通報）	0：無し 1：有り	0	
5	遅延時間				
	1	呼出時間（内線側）	1～60秒、転送するまでの時間	01秒	
	2	呼出回数（外線側） 2	1～20回、着信応答するまでのRBT回数	01回	
6	呼出動作時の音声メッセージ				
	1	転送するまでの時間の内線側メッセージ	0：無し 1：有り、「管理センターへ転送します」	1	
	2	センター応答時のセンター側へのメッセージ	0：無し 1：有り、住戸番号+「呼出です」	1	
7	接点出力形態（a接点）				
	1	接点1	0：1秒間 1：連続	1	
	2	接点2	0：1秒間 1：連続	1	
	3	接点3	0：1秒間 1：連続	1	
9		夜間時間帯設定 3	tttt-TTTTで入力。	0000-0000	
10		通報先電話番号①	最大35桁とする	未設定	
11		通報先電話番号②	最大35桁とする	未設定	
12		通報先電話番号③	最大35桁とする	未設定	
13		通報先電話番号④	最大35桁とする	未設定	
14		通報先電話番号⑤	最大35桁とする	未設定	

- 1：外線アダプターのアドレスは管理事務室親機と同一番号にならないようにすること（管理事務室親機のアドレス+1 で設定すること）
- 2：空白設定時は無限大（着信応答しない）
- 3：同時刻を設定した場合、夜間時間帯設定されません。

工事説明

P.No	項番	設定項目	プログラム設定内容	初期値	設定記入欄
15		呼出転送先			
	1	昼間転送先 4	一カ所だけ登録	1	
	2	夜間転送先 4	一カ所だけ登録	2	
16		警報通報先テーブル①			
	1	昼間通報先 4	通報先を3カ所まで優先順に登録	未設定	
	2	夜間通報先 4	通報先を3カ所まで優先順に登録	未設定	
	3	通報モード	0：全部に通報 1：1カ所に通報	0	
	4	リトライ回数	0～3	0	
17		警報通報先テーブル②			
	1	昼間通報先 4	通報先を3カ所まで優先順に登録	未設定	
	2	夜間通報先 4	通報先を3カ所まで優先順に登録	未設定	
	3	通報モード	0：全部に通報 1：1カ所に通報	0	
	4	リトライ回数	0～3	0	
18		通話音量調節	0：小、1：中、2：中大、3：大	2	
20		火災通報先	0：通報しない 1：警報通報先テーブル1を使用 2：警報通報先テーブル2を使用	0	
21		火災確認通報先	上に同じ（以下も同じ）	0	
22		火災断線通報先		0	
23		ガス漏れ通報先		0	
24		ガス断線通報先		0	
25		非常通報先		0	
26		防犯1通報先		0	
27		防犯2通報先		0	
28		バスコール通報先		0	
29		トイレコール通報先		0	
30		水漏れ通報先		0	
31		空気汚れ通報先		0	
39		緊急通報先		0	
40		ペンダントコール通報先		0	
41		ペンダント電池切れ通報先		0	
42		生活異常通報先		0	
43		生活異常トイレ通報先		0	
44		生活異常監視ユニット 異常通報先		0	

4：通報先電話番号①～⑤（15ページ、P.No 10～14）のうち、登録された番号（1～5のいずれか）の通報先へ通報します。

制御装置のプログラム設定・変更について

プログラムの設定

制御装置のプログラムは、取り付け時に工事業者が設定します。
 (詳細は制御装置に付属の取付工事説明書に記載)

プログラムの変更

日常的に変更が必要となるプログラム(下記、「日常的に変更可能なプログラム」参照)については、マンション管理センターからの遠隔操作(9ページ参照)で変更することができます。(詳細は制御装置に付属の取扱説明書に記載)

日常的に変更可能なプログラム

プログラム番号		設定内容	設定方法
VL-M786A VL-M785A	VL-M784A		
41~48 51~58 60~61 68 69	41~42 51~52 60~61 68 69	共同玄関 暗証番号1・2 共同玄関 解錠時刻1・2 (電気錠・オートドアの解錠時間帯) 日付・時刻設定 報知警告音鳴動時刻 00:00~23:59 (雨センサーなど連動時の報知音鳴動時間帯) 「水」未使用カウント停止時間帯(LSA室親機のみ) (水センサー連動時の警報音鳴動時間帯)	設定方法A メニューボタンを使って、簡単に 変更できます。 変更頻度の高い項目。
01 02 03 07 08 09 10 30 40 50 64 65 71~78	01 02 03 07 08 09 10 30 40 50 64 65 71~72	通話路設定 通話路1・通話路2・通話路3 一斉放送 有り・無し 警報音停止 有り・無し (ただし、火災・ガス・非常は除く) 管理事務室親機への呼出規制 有り・無し 通信異常情報出力 有り・無し セキュリティ解錠 有り・無し ワンタッチ解錠 有り・無し 管理事務室親機グループ着信 有り・無し 共同玄関 暗証番号2の種別 住戸用・業者用 全住戸解錠 有り・無し(LSA室親機のみ) 共用部最大通話時間1~10分 室内親機間最大通話時間1~10分 共同玄関 解錠時間1~60秒	設定方法B ダイヤル操作によりプログラム 番号を呼び出し、変更します。

工事説明

配線方法

(1) 埋込配線の場合

① スイッチボックスからの配線と制御装置への引廻し

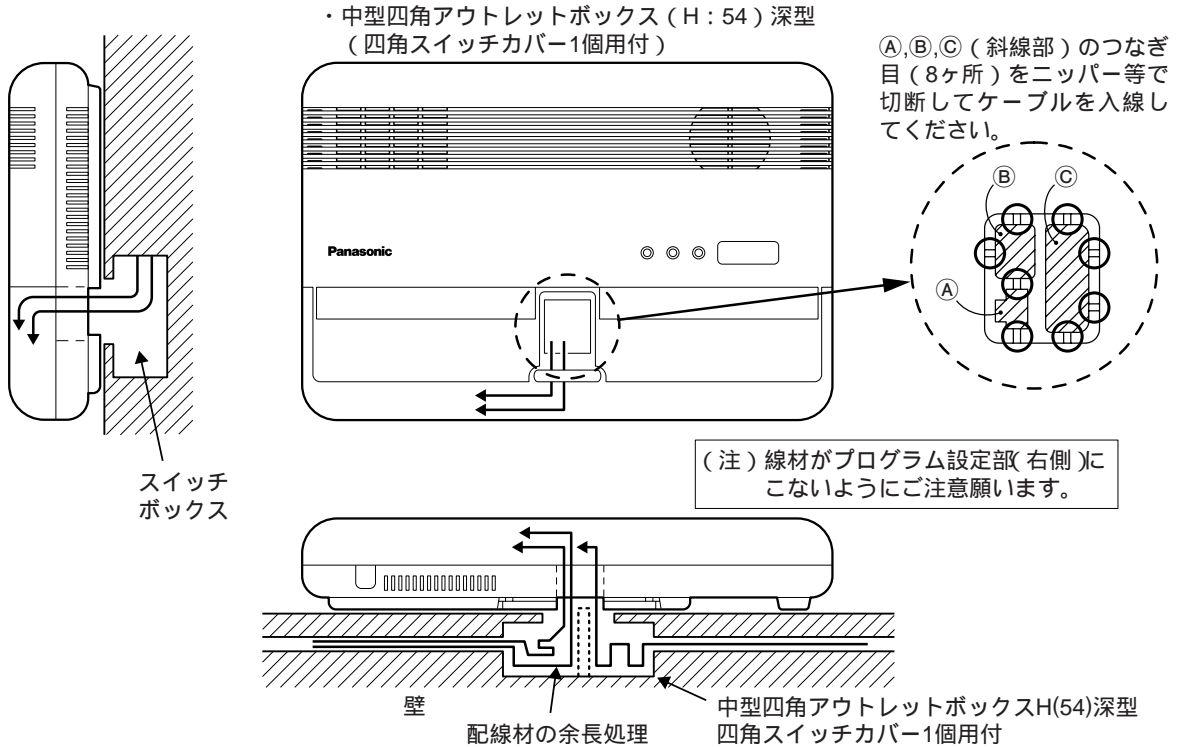

(2) 露出配線の場合

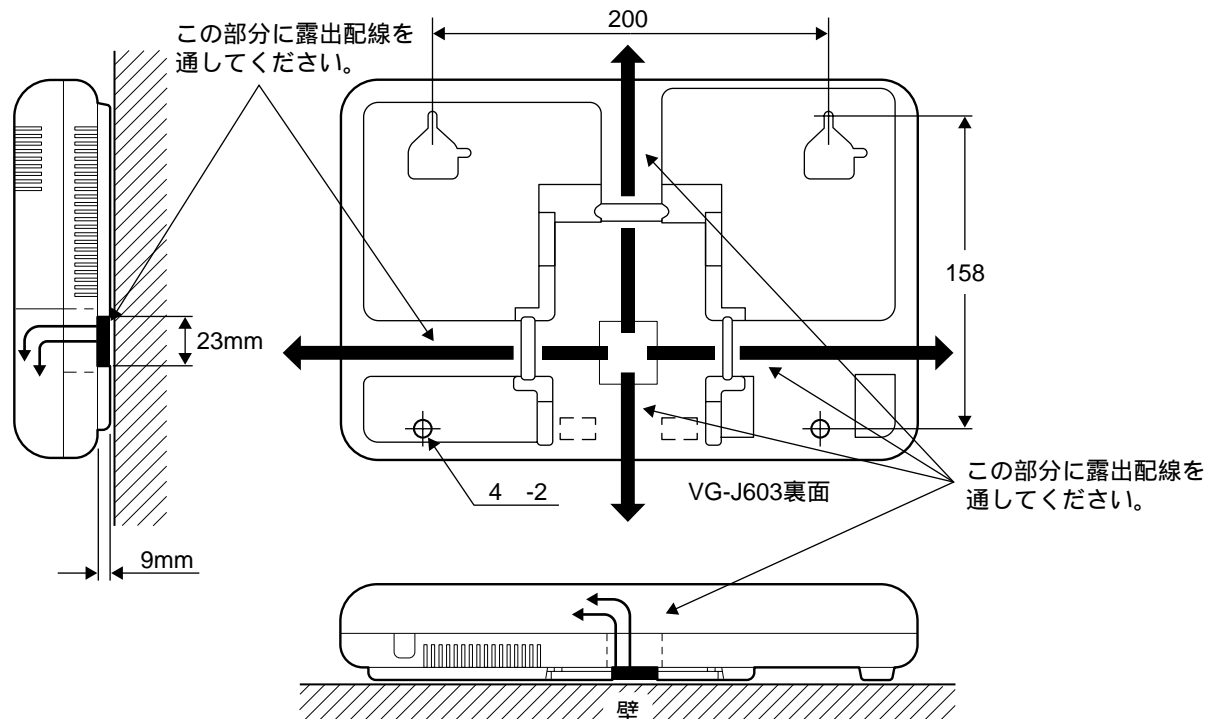

取り付けかた

本体取り付け時のネジおよび壁掛用品取り付け場所

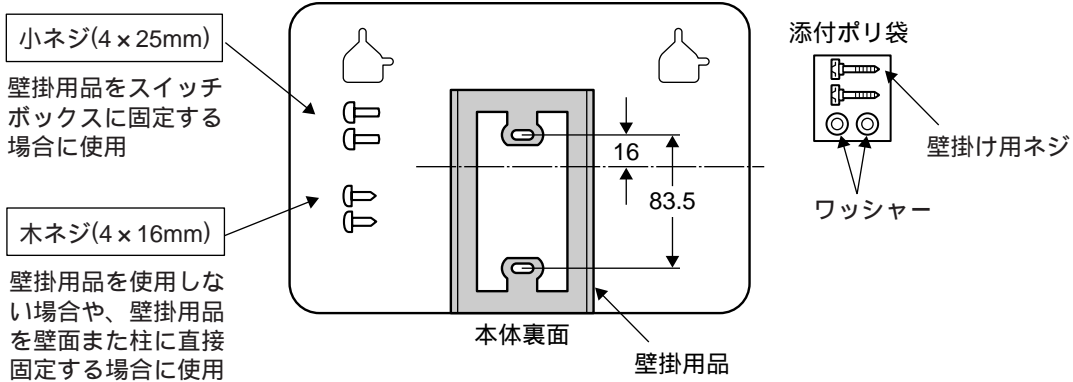

(1) 壁掛用品 (VG-J603 付属) を使用する場合

① 壁掛用品を壁面に取り付けます。

スイッチボックスに取り付ける場合

- ・中型四角アウトレットボックス (H: 54) 深型、四角スイッチカバー (1個用) が埋込まれていること。(別途手配)(線材の余長処理のため)
- ・壁掛用品を付属の小ネジでスイッチボックスに取り付ける。

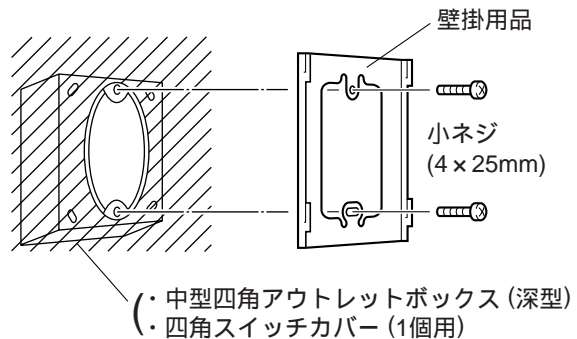

中型四角アウトレットボックス深型 (H: 54)	四角スイッチカバー (1個用)
<p>102 H: 54</p> <p>松下電工製 ・DS37543 ・DS37544</p>	<p>106 中角</p> <p>松下電工製 ・DS4611</p>

壁面または柱に取り付ける場合

- ・取り付けようとする位置の中心を合わせ、付属の木ネジで取り付けます。

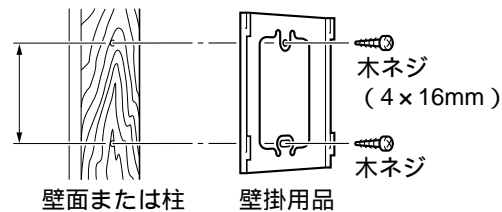

② VG-J603を壁に押しつけながら、壁掛用リブを壁掛用品に引っ掛け、引き下げます。

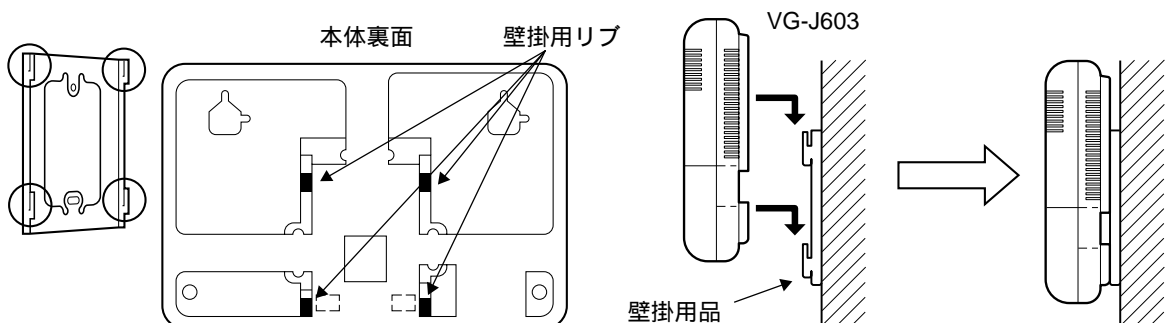

工事説明

(2) 壁掛用品を使用しない場合

- ① 添付壁掛け用ネジ (VG-J603付属品) × 2本を壁に壁掛け用穴の位置に取り付けます。
- ② 裏面の壁掛け用穴を取り付けた壁掛け用ネジにはめ込みます。

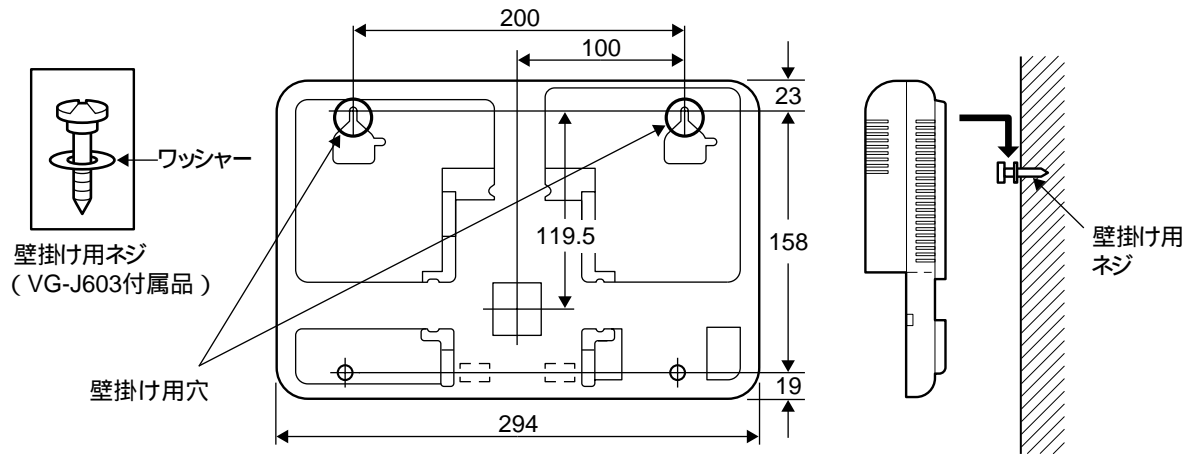

- ③ 付属品木ネジ (4 × 16 mm) × 2本でVG-J603を固定してください。

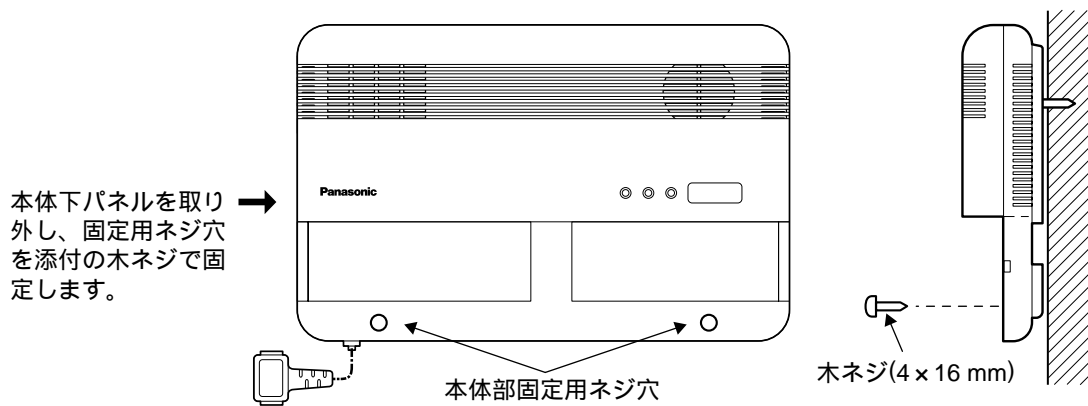

制御装置への接続方法

(1) 制御装置との接続端子（共用部用端子）位置

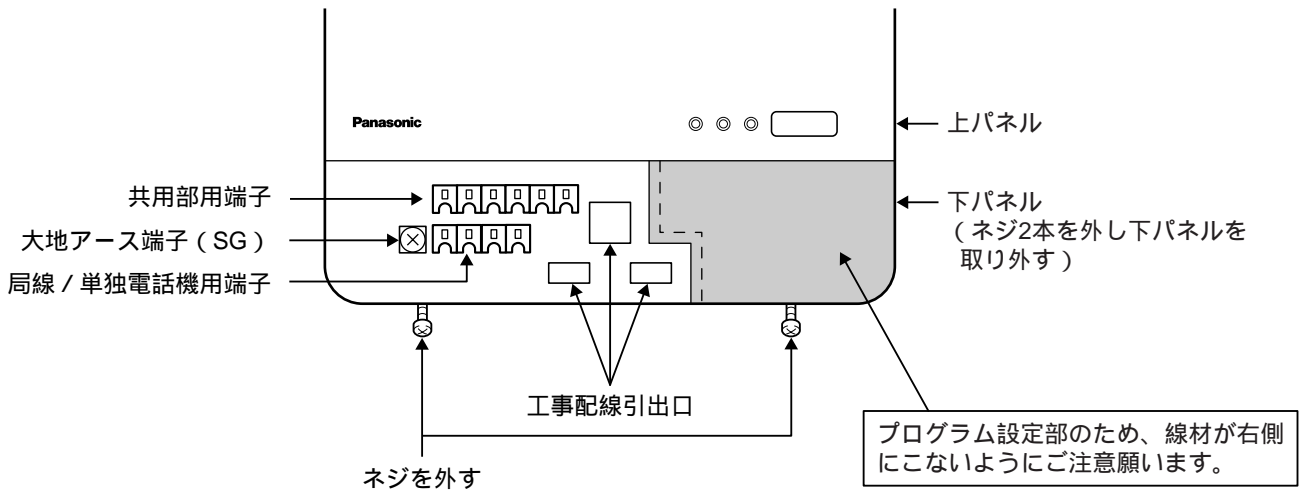

(2) 共用部用端子の接続（制御装置への接続）

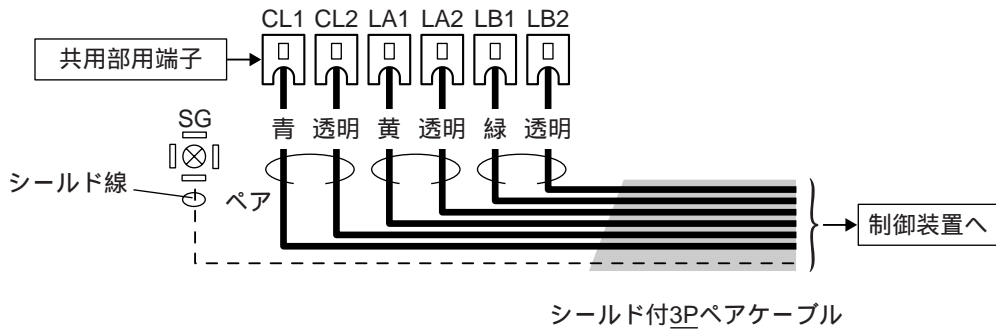

制御装置接続端子名と接続端子内容				
接続端子名	CL1,CL2	LA1,LA2	LB1,LB2	SG
ペア線色	青、透明	黄、透明	緑、透明	シールド線
機能	信号線	ライン(1通話路)通話線	ライン(2通話路)通話線	シグナルグラウンド (誘導ノイズ等をシールドアースで大地に流す)

保証とアフターサービス (よくお読みください)

修理・お取り扱い・お手入れなどのご相談は...

まず、お買い上げの販売店へお申し付けください。

相談先がなくお困りの場合は...

- ・修理は、サービス会社・販売会社の「修理ご相談窓口」へ！
- ・その他のお問い合わせは、「お客様ご相談センター」へ！

保証書(別添付)

必ず、お買い上げの販売店からお買い上げ日・販売店名などの記入をお確かめのうえ受け取り、よくお読みのあと、保存してください。

保証期間：お買い上げ日から本体1年間

修理を依頼されるとき

お買い上げの販売店へご連絡ください。

保証期間中は

保証書の規定に従って、出張修理をさせていただきます。

保証期間を過ぎているときは

修理すれば使用できる商品については、ご希望により有料で修理させていただきます。ただし、外線アダプターの補修用性能部品の最低保有期間は、製造打ち切り後7年です。

(注) 補修用性能部品とは、その製品の機能を維持するために必要な部品です。

修理料金のしくみ

修理料金は、技術料・部品代・出張料などで構成されています。

技術料 は、診断・故障個所の修理および部品交換・調整・修理完了時の点検などの作業にかかる費用です。

部品代 は、修理に使用した部品および補助材料代です。

出張料 は、お客様のご依頼により製品のある場所へ技術者を派遣する場合の費用です。

停電、回線ノイズなどの外部要因、および接続機器(TAなど)からの影響により、本製品が動作できないことによる直接的、間接的損害(料金など)の保証については、責任を負いかねます。

本製品で機器制御を行う場合は、別な制御手段(停電時、故障時に電気錠を鍵で手動操作するなど)を確保の上ご使用ください。

ナショナル/パナソニック

お客様ご相談センター

使いかた・
お買い物の
ご相談は

フリーダイヤル
(料金無料)



パナは 365日
0120-878-365

365日 / 受付9時～20時

Help desk for foreign residents in Japan

Open: 9:00 - 17:30 (closed on Saturdays / Sundays / national holidays)

Tokyo (03) 3256 - 5444

Osaka (06) 6645 - 8787



ナショナル/パナソニック

修理ご相談窓口

修理の
ご相談は

ナビダイヤル
(全国共通番号)

☎ 0570-087-087



お客様がおかけになった場所から最寄りの地区の修理ご相談窓口につながります。
呼出音の前にNTTより通話料金の目安をお知らせします。
携帯電話・PHSからは最寄りの地区の修理ご相談窓口にご直接おかけください。
(ナビダイヤルはご利用頂けません)

北海道地区

札幌 札幌市厚別区厚別南 2丁目17-7 ☎ (011)894-1251	帯広 帯広市西19条南1丁目 7-11 ☎ (0155)33-8477
旭川 旭川市2条通21丁目 左1号 ☎ (0166)31-6151	函館 函館市西桔梗589番地241 (函館流通卸センター内) ☎ (0138)48-6631

近畿地区

滋賀 守山市勝部6丁目2-1 ☎ (077)582-5021	奈良 大和郡山市椎木町404-2 ☎ (0743)59-2770
京都 京都市南区上鳥羽石橋町 20-1 ☎ (075)672-9636	和歌山 和歌山市中島499-1 ☎ (073)475-1311
大阪 大阪市北区本庄西1丁目 1-7 ☎ (06)6359-6225	兵庫 神戸市中央区琴ノ緒町 3丁目2-6 ☎ (078)272-6645

東北地区

青森 青森市大字ハツ役字矢作 1-37 ☎ (017)739-9712	宮城 仙台市宮城野区扇町 7-4-18 ☎ (022)387-1117
秋田 秋田市御所野湯本2丁目 1-2 ☎ (018)826-1600	山形 山形市流通センター 3丁目12-2 ☎ (023)641-8100
岩手 盛岡市羽場13地割30-3 ☎ (019)639-5120	福島 福島県安達郡本宮町 字南ノ内65 ☎ (0243)34-1301

中国地区

鳥取 鳥取市安長295-1 ☎ (0857)26-9695	岡山 岡山県都窪郡早島町 矢尾807 ☎ (086)292-1162
米子 米子市米原4丁目2-33 ☎ (0859)34-2129	広島 広島市西区南観音8丁目 13-20 ☎ (082)295-5011
松江 松江市西津田2丁目10-19 ☎ (0852)23-1128	山口 山口市鑄銭司 字鑄銭司団地北447-23 ☎ (0839)86-4050
出雲 出雲市渡橋町416 ☎ (0853)21-3133	浜田 浜田市下府町327-93 ☎ (0855)22-6629

首都圏地区

栃木 宇都宮市御幸町194-20 ☎ (028)689-2555	千葉 千葉市中央区星久喜町172 ☎ (043)208-6034
群馬 高崎市萩原町沖中205-18 ☎ (027)352-1109	東京 東京都世田谷区宮坂 2丁目26-17 ☎ (03)5450-7431
水戸 水戸市柳河町309-2 ☎ (029)225-0249	山梨 甲府市下飯田2丁目1-27 ☎ (0552)22-5171
つくば つくば市花畑2丁目8-1 ☎ (0298)64-8756	神奈川 横浜市港南区日野5丁目 3-16 ☎ (045)840-3155
埼玉 桶川市赤堀2丁目4-2 ☎ (048)729-2102	新潟 新潟市東明1丁目8-14 ☎ (025)286-7725

四国地区

香川 高松市勅使町152-2 ☎ (087)868-9477	高知 南国市岡豊町中島331-1 ☎ (088)866-3142
徳島 徳島県板野郡北島町 鯛浜字かや108 ☎ (088)698-1125	愛媛 松山市土居田町750-2 ☎ (089)971-2144

九州地区

福岡 春日市春日公園3丁目48 ☎ (092)593-9036	熊本 熊本市健軍本町12-3 ☎ (096)367-6067
佐賀 佐賀市本庄町大字本庄 896-2 ☎ (0952)26-9151	天草 本渡市港町18-11 ☎ (0969)22-3125
長崎 長崎市東町1949-1 ☎ (095)830-1658	鹿児島 鹿児島市与次郎1丁目 5-33 ☎ (099)250-5657
大分 大分市萩原4丁目8-35 ☎ (097)556-3815	大島 名瀬市矢之脇町10-5 ☎ (0997)53-5101
宮崎 宮崎県宮崎郡清武町 下加納366-2 ☎ (0985)85-6530	

中部地区

石川 石川県石川郡野々市町 稲荷3丁目80 ☎ (076)294-2683	名古屋 名古屋市瑞穂区塩入町 8-10 ☎ (052)819-0225
富山 富山市寺島1298 ☎ (076)432-8705	岡崎 岡崎市岡町南久保28 ☎ (0564)55-5719
福井 福井市開発4丁目112 ☎ (0776)54-5606	岐阜 岐阜県本巣郡北方町 高屋太子2丁目30 ☎ (058)323-6010
長野 松本市大字笹賀7600-7 ☎ (0263)58-0073	高山 高山市花岡町3丁目82 ☎ (0577)33-0613
静岡 静岡市西島765 ☎ (054)287-9000	三重 久居市森町字北谷1920-3 ☎ (059)255-1380

沖縄地区

沖縄 浦添市城間4丁目23-11 ☎ (098)877-1207	
-------------------------------------	--

所在地、電話番号が変更になることがありますので、あらかじめご了承ください。

0600

工事説明・他

仕様

電源電圧	AC100 V(50/60 Hz)
消費電力	最大7 W
外形寸法	高さ200 mm 幅294 mm 奥行50 mm
質量	約1.1 kg
取付方法	露出型壁掛け (JIS1個用スイッチボックス (カバー付き) に適合)
使用環境条件	周囲温度0 ~ +40 湿度80 %以下 (ただし、結露しないこと)
外觀材質	難燃ABS樹脂

この装置は、情報処理装置等電波障害自主規制協議会 (VCCI) の基準に基づくクラスA情報技術装置です。この装置を家庭環境で使用すると電波妨害を引き起こすことがあります。この場合には使用者が適切な対策を講ずるよう要求されることがあります。

便利メモ (おぼえのため、記入されると便利です。)

お買い上げ日	年 月 日	品番	VG-J603
販売店名		☎ ()	—
お客様 ご相談窓口		☎ ()	—

松下電器産業株式会社
松下通信工業株式会社 AVシステム事業部
〒224-8539 横浜市都筑区佐江戸町600番地

AA1200-0
C8QA5653AN