

質量	約2.7 kg
寸法	480 (幅) × 221 (高さ) × 308 (奥行) mm (5U)
仕上げ	AVアイボリー色焼付塗装 (マンセル7.9Y6.8/0.8近似色)

## ラックマウント金具

取扱説明書

品番 WV-Q52A

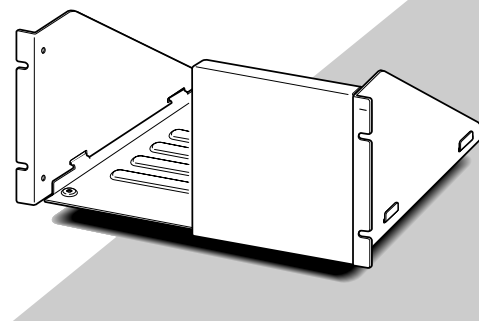

## アフターサービスについて

修理・お取り扱い・お手入れなどのご相談は・・・  
まず、お買い上げの販売店へお申し付けください。

### 修理を依頼される時

搭載した機器の電源プラグを抜いて、お買い上げの販売店へご連絡ください。

ただし、ラックマウント金具の補修用性能部品の最低保有期間は、製造打ち切り後1年です。

注) 補修用性能部品とは、その製品の機能を維持するために必要な部品です。

### 修理料金のしくみ

修理料金は、技術料・部品代・出張料などで構成されています。

**技術料** は、診断・故障箇所の修理及び部品交換・調整・修理完了時の点検などの作業にかかる費用です。

**部品代** は、修理に使用した部品および補助材料代です。

**出張料** は、製品のある場所へ技術者を派遣する場合の費用です。

このたびは、ラックマウント金具をお買い上げいただき、まことにありがとうございました。

この取扱説明書をよくお読みのうえ、正しくお使いください。そのあと保存し、必要なときにお読みください。

便利メモ (おぼえのため、記入されると便利です。)

お買い上げ年月日	年 月 日	品番	WV-Q52A
販売店名		☎ ( )	-

松下電器産業株式会社  
松下通信工業株式会社 AVシステム事業部

〒224-8539 横浜市都筑区佐江戸町600 ☎ (045)932-1231(大代表)  
NM1099-0 V8QA5299AN

© Matsushita Communication Industrial Co.,Ltd. (松下通信工業株式会社)1999

## 安全上のご注意

必ずお守りください



### 警告

#### 工事は販売店に依頼する



工事には技術と経験が必要です。火災、感電、けが、器物損壊の原因となります。

- 必ず販売店に依頼してください。

#### 指定機器以外は搭載しない。



質量制限を超えると、落下などでけがの原因となります。

- 搭載機器を守ってください。

#### ねじや固定機構はしっかりと締め付ける



締め付けが緩むと落下などでけがの原因となります。

#### 塩害や腐食性ガスが発生する場所に設置しない



取付部が劣化して、落下などの事故の原因となります。

禁止

#### 定期的に点検をする



金具やねじがさびると、落下などでけがの原因となります。

- 点検は、販売店や保守契約業者に依頼してください。

## 商品概要

このラックマウント金具は10型カラービデオ受像機をEIAラックに取り付ける金具です。

## 安全上のご注意

お使いになる人や他の人への危害、財産への損害を未然に防止するため、必ずお守りいただくことを、次のように説明しています。

表示内容を見逃して誤った使い方をしたときに生じる危害や損害の程度を、次の表示で説明しています。



### 警告

この表示の欄は、「死亡または重傷を負う可能性が想定される」内容です。



### 注意

この表示の欄は、「傷害を負う可能性または物的損害のみが発生する可能性が想定される」内容です。

お守りいただく内容の種類を、次の絵表示で区分し、説明しています。



この絵表示は、してはいけない「禁止」内容です。



この絵表示は、必ず実行していただく「強制」内容です。

## 付属品

取扱説明書 (本書).....	1
取付ねじ (M4×6).....	2
取付ねじ (M3×8).....	8

## ⚠ 注意

ぶら下がらない、  
足場代わりにしない



禁止

けがの原因となります。

金属のエッジで手を  
こすらない



禁止

強くこすると、けがの原因  
となります。

## 設置上のお願い

### ラックについて

本機を取り付けるラックは次のいずれかをご使用ください。

- スタンダードラック : WU-RS71 (収納ユニット数 29U)
- ロングラック : WU-RL76 (収納ユニット数 41U)
- EIA規格相当品 : EIA19インチ奥行き450mm以上

### ラックに取り付けるときは

- 車載用など、振動の激しい場所では使用しないでください。
- ラックの内部温度が +45℃ 以上にならないよう、十分に換気をしてください。
- ファンを使用するときはファンから受像機を離してください。ファンの近くに本機を取り付ける必要があるときは磁気シールドタイプのファンを使用してください。ファンからの磁気線によって画像が乱れるのを防止するためです。

## ラックマウントのしかた

- 1 プッシュナットをラックに取り付ける。  
プッシュナットは工部品 W2-PNN / 5020 (20個入り: 別売品) をご使用ください。  
ラックにタップが切ってあるときは不要です。
- 2 ラック取付ねじでラックに取り付ける。  
ラック取付ねじは工部品 W2-MSS / 5008 (20個入り: 別売品) を使用してください。

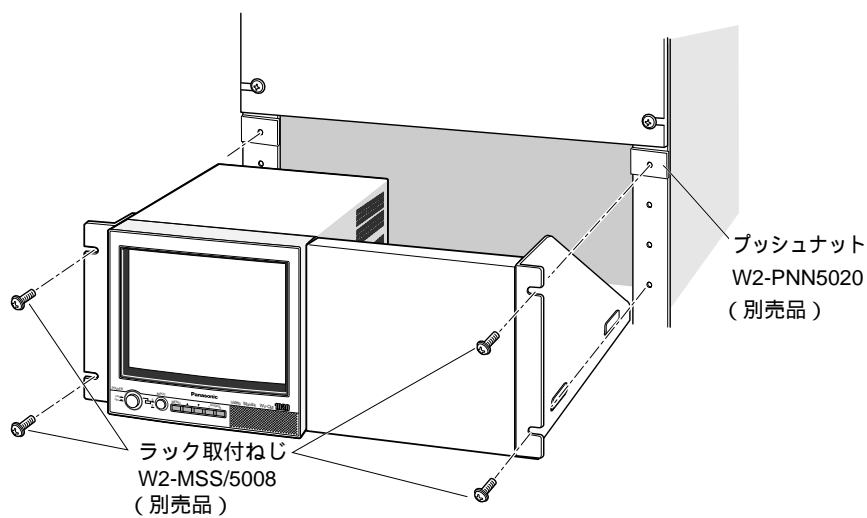

## 組み立てかた

- 1 下図のように棚板に側板とブランクパネルを取り付ける。  
本機にカラービデオ受像機を2台取り付けるときはブランクパネルを取り付ける必要はありません。

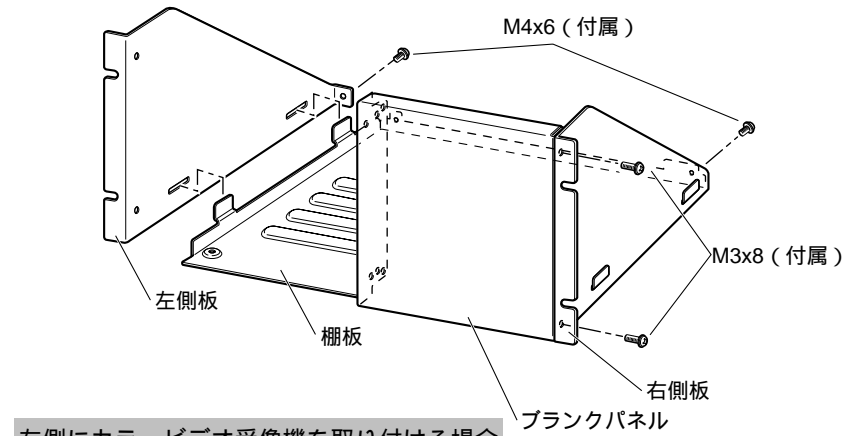

左側にカラービデオ受像機を取り付ける場合

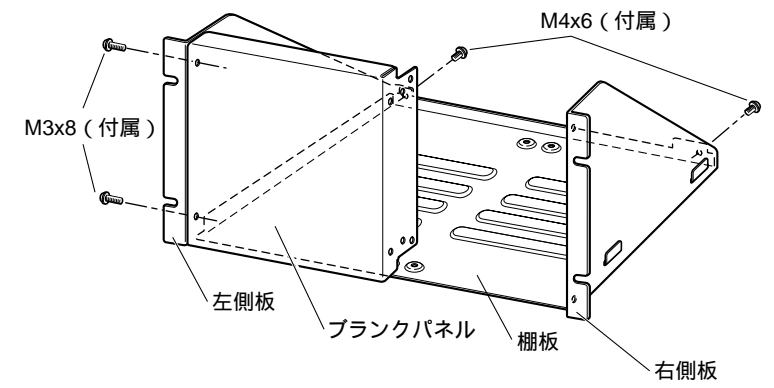

右側にカラービデオ受像機を取り付ける場合

- 2 カラービデオ受像機の前面カバーとケースを止めているねじ2本 (1台取り付ける場合) とゴム足を外す。

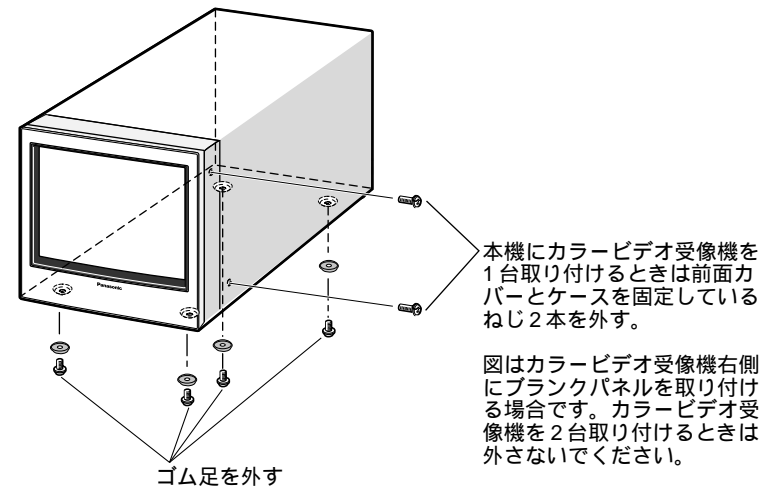

- 3 カラービデオ受像機を本機に取り付ける。

- ① 手順2で外したねじでカラービデオ受像機をブランクパネルに固定する。カラービデオ受像機を2台取り付ける場合、この作業は不要です (②の作業を行ってください)。
- ② カラービデオ受像機と底面を付属の取付ねじ (M3x8) 4本で固定する。カラービデオ受像機を2台取り付けるときは1台につき4本 (合計8本) で固定する。

