

モニターテレビユニット

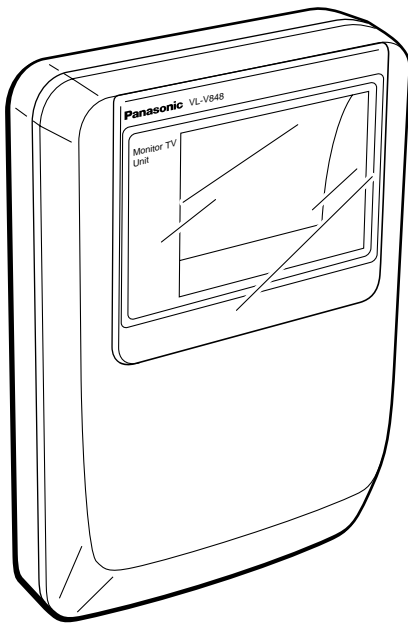

取扱説明書 工事説明付き

品番 VL-V848X



保証書別添付

この取扱説明書と保証書をよくお読みのうえ、正しくお使いください。そのあと保存し、必要なときにお読みください。
保証書は、「お買い上げ日・販売店名」などの記入を必ず確かめ、販売店からお受け取りください。

もくじ

商品概要 / 付属品をご確認ください.....	2
安全上のご注意.....	3
点検・お手入れの方法.....	5
操作のしかた	
各部の名前と働き.....	6
カメラ玄関子機から呼ばれたら.....	7
・ インターホンを接続しているときは...7	
・ その他の別売機器接続時.....	7
工事説明	
工事上のお願い.....	8
設置場所について.....	8
線種と配線距離.....	9
配線方法.....	9
取り付け位置.....	13
取り付け方法.....	13
保証とアフターサービス.....	14
仕様.....	裏表紙

はじめに

操作のしかた

工事説明

その他

このたびは、モニターテレビユニットをお買い上げいただき、まことにありがとうございました。

商品概要

本機は、別売のインターホン、コードレス留守番電話などと接続して使用します。来客の際、本機のモニター画面で来客を確認しながら、インターホンなどでお話することができます。

<接続例：チャイミーフラッシュ1-1タイプ>

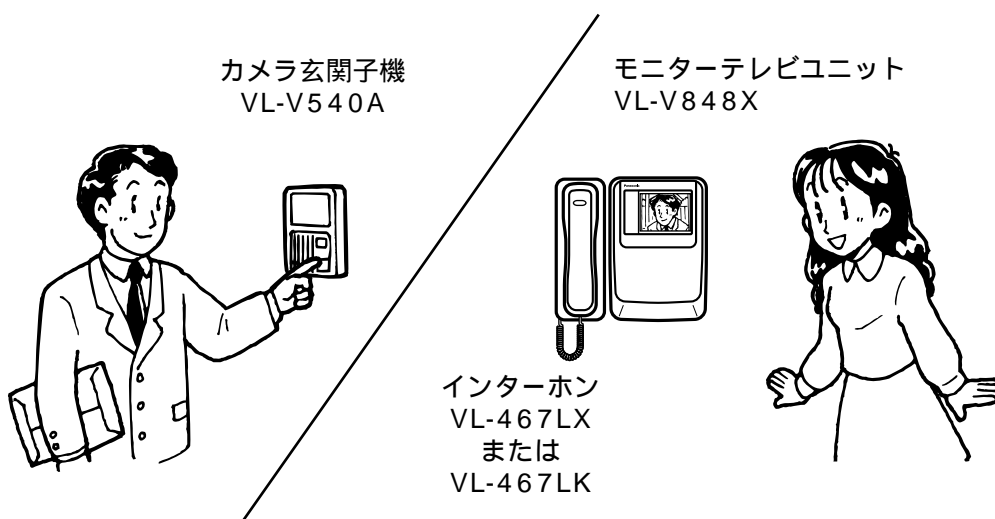

付属品をご確認ください



壁掛金具	1
小ねじ 4×25mm	2
木ねじ 4×20mm	2
3芯コネクターコード	1
取扱説明書(本書).....	1
保証書	1

安全上のご注意



必ずお守りください

お使いになる人や他の人への危害、財産への損害を未然に防止するため、必ずお守りいただくことを、次のように説明しています。

表示内容を無視して誤った使い方をしたときに生じる危害や損害の程度を、次の表示で区分し、説明しています。

 警告	この表示の欄は、「死亡または重傷などを負う可能性が想定される」内容です。
 注意	この表示の欄は、「傷害を負う可能性または物的損害のみが発生する可能性が想定される」内容です。

お守りいただく内容の種類を、次の絵表示で区分し、説明しています。

	この絵表示は、してはいけない「禁止」内容です。
	この絵表示は、必ず実行していただきたい「強制」内容です。

警告

異物を入れない



水や金属が内部にはいると、火災や感電の原因となります。

禁止

分解しない、改造しない



火災や感電の原因となります。

分解禁止

修理や点検は販売店にご連絡ください。

異常があるときは、すぐ使用をやめる



煙が出る、臭いがするなど、そのまま使用すると火災の原因となります。

ただちに販売店にご連絡ください。

工事は販売店に依頼する



工事には技術と経験が必要です。火災、感電、けが、器物損壊の原因となります。

必ず販売店に依頼してください。

指定以外の端子に電源 (AC100V) を接続しない



ショートして火災や感電、故障の原因となります。

禁止

雷のときは工事配線をしてはいけない



雷によっては火災や感電、故障の原因となります。

禁止

安全上のご注意

必ずお守りください

⚠ 警告

電源はAC100Vを使用する



指定以外の電圧や電源で使用すると、火災や感電の原因となります。

電源（AC100V）を入れたまま工事配線をしない



感電や故障の原因となります。

禁止

チャイム線など既設の配線を利用する場合は、AC100Vが通電されていないことを確認する



そのまま使用すると、感電、破損の原因となります。

販売店に相談してください。

壁取付時、重量に耐える指定の取付方法で取り付ける



ゆるみやはずれで落下し、事故の原因となることがあります。

床上配線でふまれる恐れのある場合は、ワイヤープロテクターで保護する



ショートし火災、故障の原因となります。

付属品、専用品以外を接続しない



指定以外の機器を使用すると、火災や感電、故障の原因となります。

禁止

⚠ 注意

水や薬品のかかる場所、湿気やホコリの多いところに設置しない



火災や感電、故障の原因となります。

禁止

土中埋設配線する場合は、保護管を使用し土中での接続はしない



絶縁劣化により、感電や故障の原因となります。

禁止

点検・お手入れの方法

点検の方法

症 状	点 検	処 置
画面の映りが悪い	カメラ玄関子機のパネルが汚れていませんか？	カメラ玄関子機のパネル周辺をやわらかい布でからぶきします
	カメラ玄関子機のパネル部が結露していませんか？	周囲温度が常温に戻れば回復します
映像が白っぽい、または黒っぽくなったりする	画面の明るさは適切ですか？	明るさ調節つまみで調節します
画面が映らない	お買い上げの販売店に点検をご依頼ください	

お手入れの方法

電源を切り、乾いた布でふいてください。

ほこりが取れにくいときは、薄めた台所用洗剤（中性）をやわらかい布に染み込ませ、よくしぼり軽くふいてください。

ベンジン、シンナーなどでふいたりしますと変質したり、塗料がはげることがありますので避けてください。

化学ぞうきんをご使用の際は、その注意書きに従ってください。

操作のしかた

各部の名前と働き

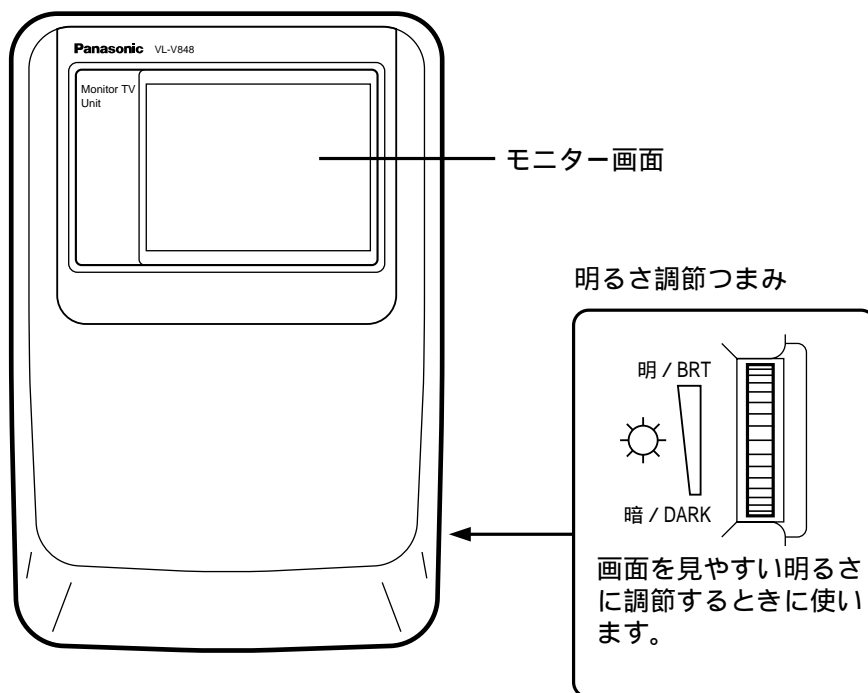

カメラ玄関子機から呼ばれたら

インターホンを接続しているときは

接続できるインターホンはチャイミーフラッシュシリーズです。

インターホンの着信ランプが点滅するとともに、モニター画面に映像が映る

受話器を取り、通話する

終わったら、受話器をもどす

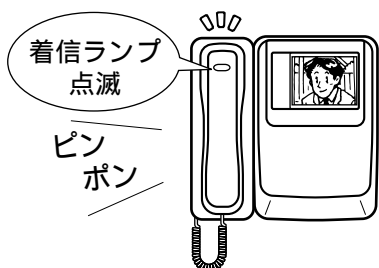

呼出音が聞こえてから約30秒応答しないと、映像は消えます。

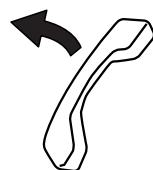

受話器を取って約3分たつと、映像は消えますが通話は続けてできます。

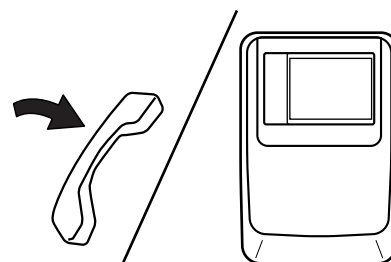

映像が消える。

カメラ玄関子機の他に玄関子機が接続されている場合

カメラ玄関子機から呼び出されて約30秒以内に他の玄関子機から呼び出されたときは、あとから呼び出した玄関子機との通話になります。(このとき、カメラ玄関子機の映像は残ったままです。映像は、約30秒後に消えます。)

室内間の通話ができる別売機器を接続している場合

受話器を上げて室内呼出の操作をすると、最後に使用した玄関子機との通話状態になります。(室内通話に移ると、玄関子機との通話状態は解除されます。)

その他の別売機器接続時

下記の別売機器を接続できます。接続時の操作方法については、それぞれの取扱説明書をご覧ください。

コードレス留守番電話機「ででんのでん」シリーズ(ドアホンアダプターが必要)
システムホームテレホン
ビジネスホン

お知らせ

カメラ玄関子機から呼ばれた場合、モニターテレビユニットのモニター画面には映像が映っています。通話が終わるか、受話器を取って約3分たつと映像は消えます。

工事説明 (2~4ページも合わせてご覧ください)

工事終了後は、必ずこの説明書をお客様にお渡しください。
AC直結式の取付工事は電気工事士の免許取得者が行ってください。

工事上のお願い

電源について

接点距離が3.0mm以上有する分電盤のブレーカーに接続する。ブレーカーは保護アース導体を除く主電源のすべての極が遮断できるものを使用すること。

電気設備技術基準204条による施工を行う。

- ・使用する埋込みボックス（電源線と親機・カメラ玄関子機間配線の間）に、堅牢な隔壁を設ける。
- ・金属ボックス使用時は、D種接地を行う。
- ・線材は600V以上の絶縁電線を使用する。

ノイズ障害が考えられる場合は、金属配管の中に接続線を通して工事を行う。（金属管は必ず大地アースをする）

AC100V以上の電力線（電灯線）とは、1m以上離して配線工事するか、別々の金属管による配管工事を行う。

既存または新設の玄関子機配線等の平行2線式ケーブルを接続する場合は、接続工事の前に必ず大地アースと既存配線との絶縁抵抗、既存配線2線間の絶縁抵抗、および既存配線の線路抵抗値（直流ループ抵抗）を測定の上、下記の抵抗値と照合し、異常のないことを確認してから接続工事を行う。

絶縁抵抗値	DC500Vにて1MΩ以上
線路抵抗値	直流抵抗計にてループ抵抗10Ω以内

既存のチャイム、ベル、ブザーの配線をモニターテレビユニット用として利用する場合、AC100Vが通電されていないことを確認してから接続する。

誤配線、ショート等がないことを確認後、モニターテレビユニットの電源を入れる。

設置場所について

強電界地域では、画像にノイズ等が入る場合があります。

振動、衝撃のある場所に置かない。（故障や破損の原因）

ラジオ、テレビ、コンピュータ、OA機器、電子レンジ、エアコンなどから2m以上離す。

（機器からのノイズにより雑音の発生など悪影響を受ける・与える原因）

日本国外で設置し、使用することはできません。

硫化水素、リン、アンモニア、硫黄、炭素、酸、塵埃、有毒ガス等の発生する場所に置かない。

（故障や機器の寿命が短くなる原因）

別売のコードレス留守番電話機「ででんのでん」シリーズ、システムホームテレホン、ビジネスホンを接続する際は、本機から1m以上離して設置する。（通話にノイズが入る原因）

別売のインターホンを接続する際は、本機に向かって左側に設置する。（映像が乱れる原因）

外観寸法図

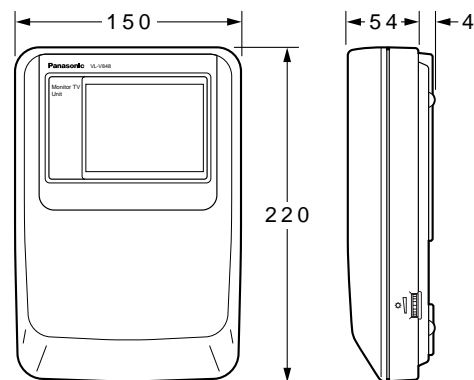

単位 mm

システム設定スイッチ

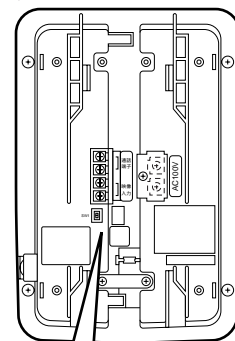

戸建システム
SW1が「戸建」
側であることを
確認する。

集合住宅システム
SW1を「集住」
側に切り換える。

（出荷時：「戸建」）

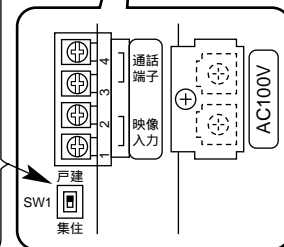

線種と配線距離

	機種間	使用線種	最大線長
戸建住宅	カメラ玄関子機 VL-V848X	平行2線式ケーブル ・単線 0.65mmまたは 0.8mm ・より線0.18/12本または0.18/20本	100m
集合住宅	住戸分岐器 VL-V848X	CPEVケーブル 0.9mm 集合住宅システム制御装置 VL-M784等の工事説明書を併用してください。	25m

配線方法

戸建住宅用インターホンをお使いの場合（接続をしない端子は省略してあります）

(1) 1-1タイプとの接続

カメラ玄関子機1台、
室内1台（VL-467LX他）

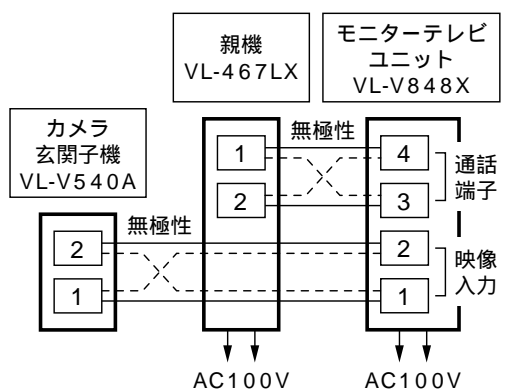

通話端子、映像入力端子の待受時電圧および動作時電圧

	通話端子電圧	映像入力端子電圧
待受時	DC約1V	DC約5V
動作時	DC約6V	DC約20V

(2) 1-3タイプとの接続

カメラ玄関子機1台、
室内3台（親機VL-A413LX他 1台、
室内子機VL-A623L 2台）

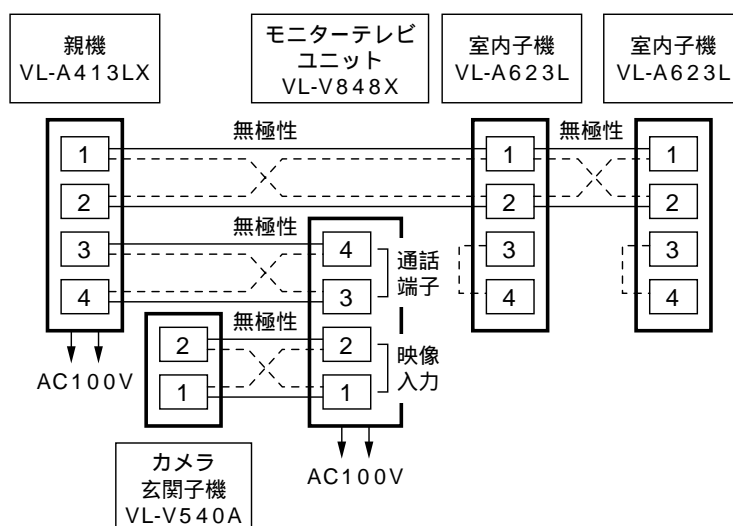

(3) 2-3タイプとの接続

カメラ玄関子機1台、玄関子機1台、
室内3台（親機VL-A423LX他 1台、
室内子機VL-A423L 2台）

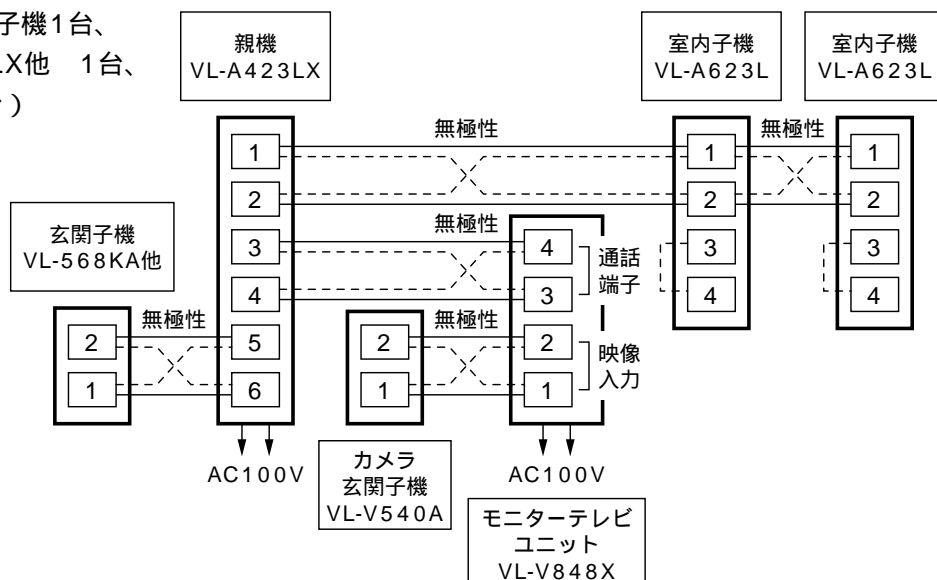

工事説明 (2~4ページも合わせてご覧ください)

戸建住宅用インターホンをお使いの場合 (接続をしない端子は省略してあります)

(4) 3-8タイプとの接続

カメラ玄関子機1台、

室内8台 (親機VL-338LX他1台、 室内子機VL-339L 7台)

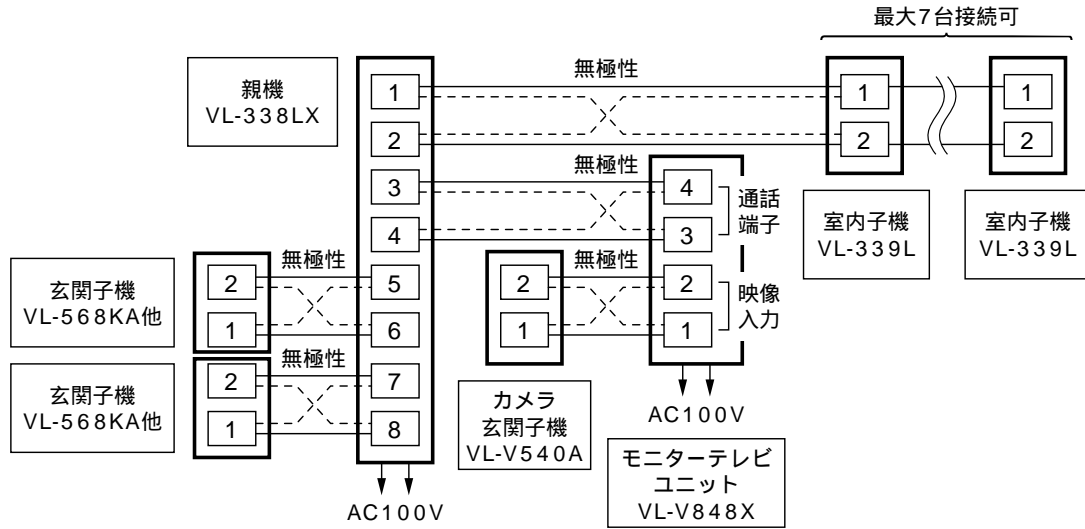

(5) システムホームテレホンとの接続

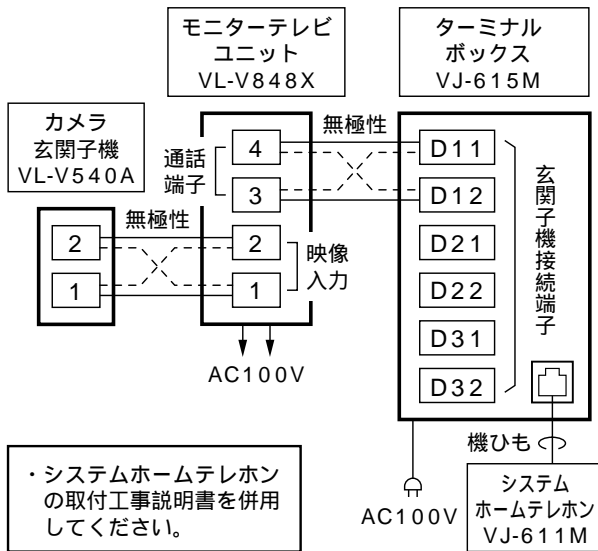

(6) コードレス留守番電話機「ででんのでん」 との接続

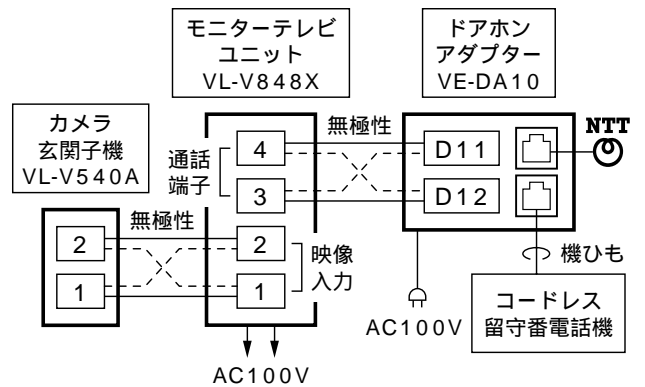

(7) セキュリティ付ホームテレホン102 (露出型) との接続

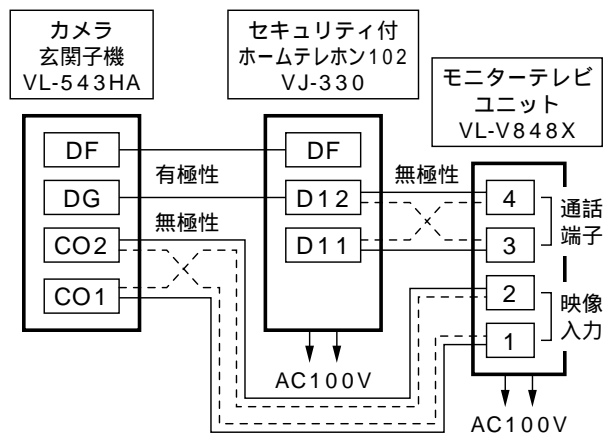

集合住宅用 (インターホン、セキュリティ付ホームテレホン102) をお使いの場合

(接続をしない端子は省略してあります)

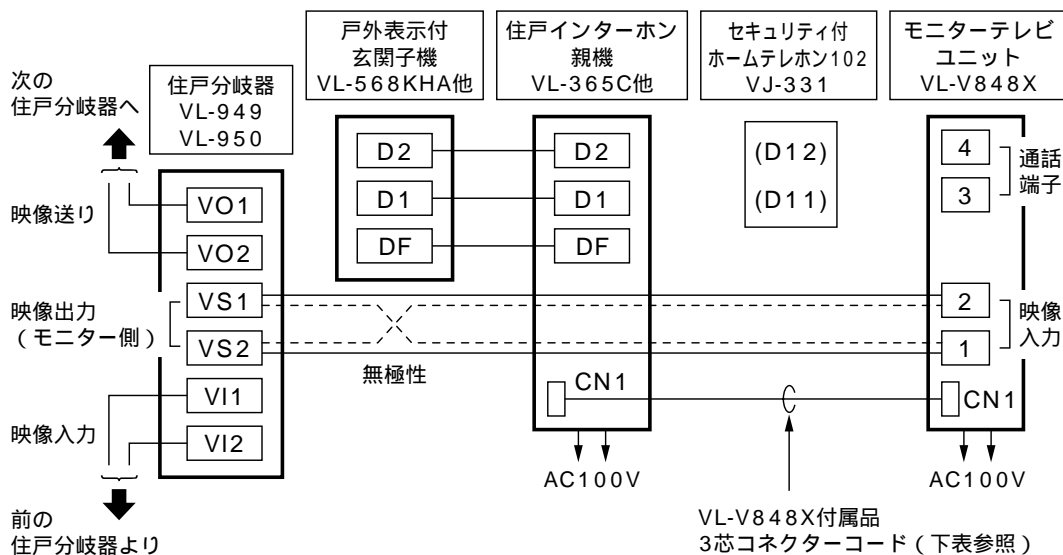

設定について

本機背面にあるシステム設定スイッチを「集住」側に切り換えてください。
(8ページ参照)

住戸インターホン親機 ~ モニターテレビユニット (VL-V848X) 間のコネクター接続について

住戸インターホン親機のコネクター	モニターテレビユニット (VL-V848X) のコネクター
VL-365C CN1(3P)	CN1 (3P)
VL-365GXZC CN1(3P)	CN1 (3P)
VL-366C CN102(3P)	CN1 (3P)
VJ-331 CN9(3P)	CN1 (3P)

お知らせ

Aなしタイプの住戸インターホン親機 (VL-365GXZ, VL-365, VL-366) には、VL-V848Xは接続できません。

工事説明 (2~4ページも合わせてご覧ください)

ビジネスホンをお使いの場合 (接続をしない端子は省略してあります)

(1) Pana EXA Ace との接続

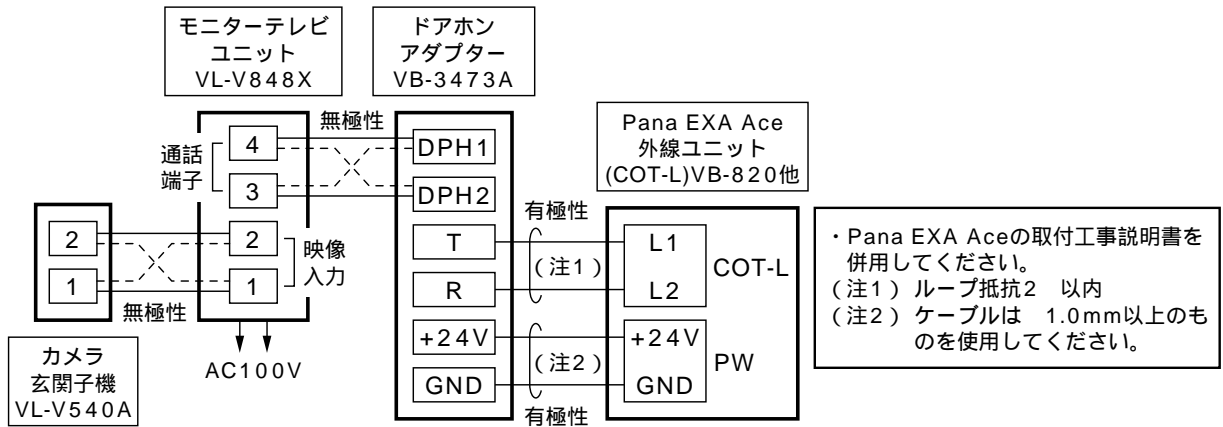

(2) パナホンDS との接続

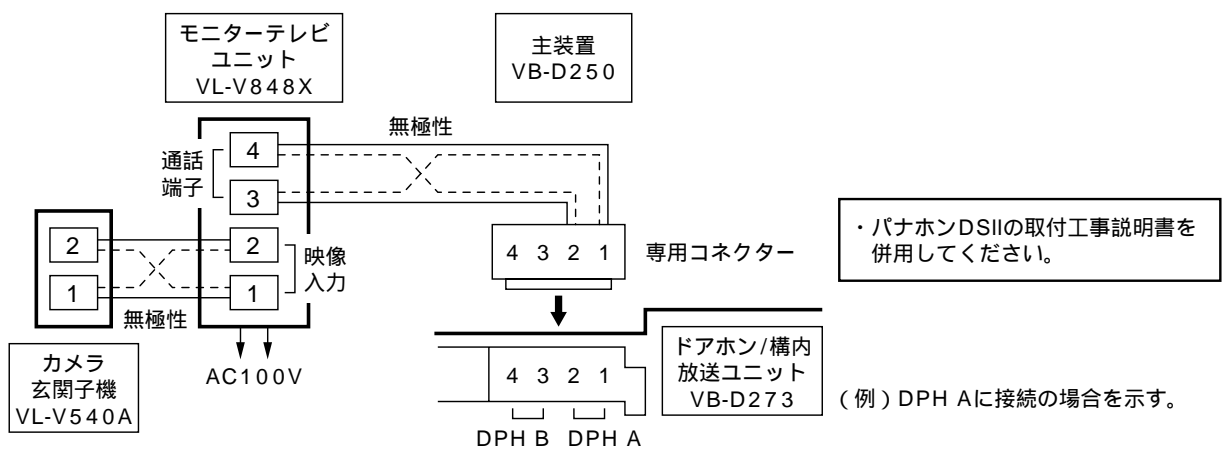

取り付け位置

モニター画面の中心が、ご使用になる方の目の高さにくるように設置してください

(例) 床面から約1400mmのところを画面の中心がくるように設置する場合。

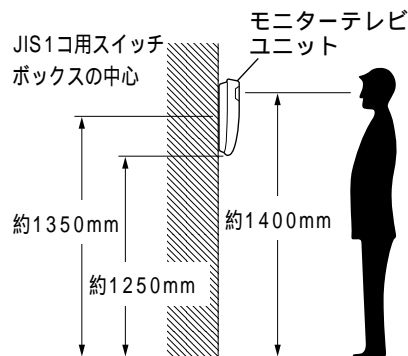

取り付け方法

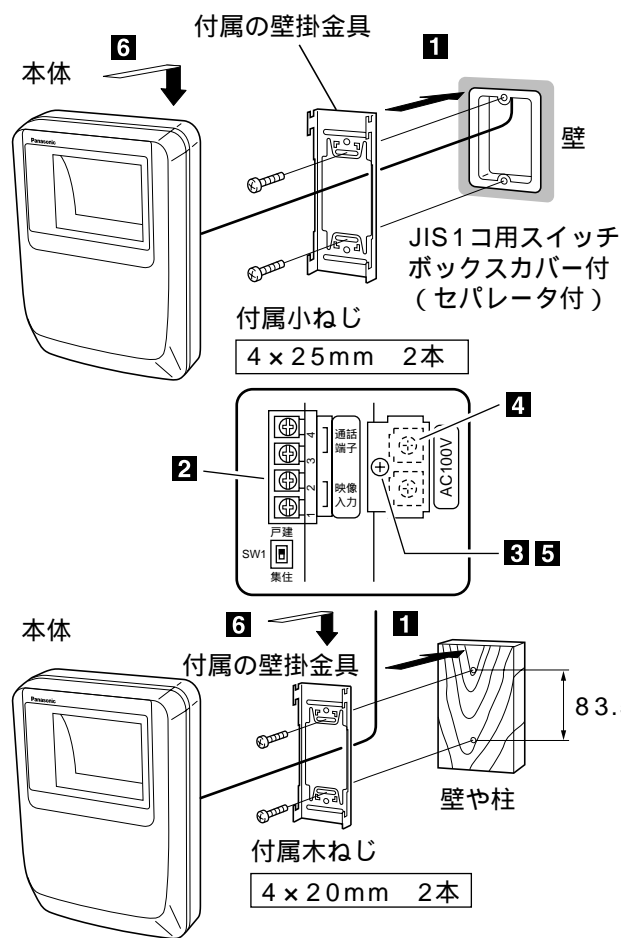

JIS1コ用スイッチボックス（カバー付）に取り付ける場合

- 1 1コ用のスイッチボックスに付属の壁掛金具を取り付ける
- 2 配線方法（9～13ページ）に従い、DC端子に配線材を接続する
- 3 ねじ1本をはずし、AC端子カバーを取りはずす
- 4 AC100V線または現地手配のAC100Vコードを接続する
- 5 AC端子カバーをもとの通りに取り付ける
- 6 本体を壁掛金具へ引っかけ、下に押し込む

壁に直接取り付ける場合

- 1 壁掛金具を直接壁に取り付ける
- 以下の手順はJIS1コ用スイッチボックス（カバー付）に取り付ける場合の2～6と同様

接続するインターホン、電話機をVL-V848Xと並べて壁掛けにする場合は、専用の連結金具（別売品、下図参照）を使用してください。

連結金具品番	適合機種	スイッチボックス種類	
VL-941AG	チャイムフラッシュ 1-1タイプ チャイムフラッシュ 1-3タイプ チャイムフラッシュ 2-3タイプ チャイムフラッシュ 3-8タイプ 集合住宅用インターホン	VL-467LX 他 VL-A413LX 他 VL-A423LX 他 VL-388LX 他 VL-365C、VL-365GXZC	JIS3個用カバー付
VL-942AG	システムホームテレホン用電話機 別売のVJ-1002（壁掛用品）が必要 セキュリティ付ホームテレホン102 集合住宅用インターホン	VJ-411M 他、VJ-611M 他 VJ-617M VJ-330、VJ-331 VL-366C	JIS4個用カバー付

保証とアフターサービス (よくお読みください)

修理・お取り扱い・お手入れなどのご相談は...
まず、お買い上げの販売店へお申し付けください。

保証書(別添付)

必ず、お買い上げの販売店からお買い上げ日・販売店名などの記入をお確かめのうえ受け取り、よくお読みのと、保存してください。

保証期間：お買い上げ日から本体1年間

修理を依頼される時

5ページの「点検の方法」に従ってご確認のあと直らないときは、お買い上げの販売店へご連絡ください。

保証期間中は

保証書の規定に従って、出張修理させていただきます。

保証期間を過ぎているときは

修理すれば使用できる商品については、ご希望により有料で修理させていただきます。

ただし、モニターテレビユニットの補修用性能部品の最低保有期間は、製造打ち切り後7年です。

(注)補修用性能部品とは、その製品の機能を維持するために必要な部品です。

修理料金のしくみ

修理料金は、技術料・部品代・出張料などで構成されています。

技術料 は、診断・故障個所の修理および部品交換・調整・修理完了時の点検などの作業にかかる費用です。

部品代 は、修理に使用した部品および補助材料代です。

出張料 は、お客様のご依頼により製品のある場所へ技術者を派遣する場合の費用です。

ナショナル/パナソニック

お客様ご相談センター

パナは 365日
 **0120-878-365**

フリーダイヤル (料金無料)

365日 / 受付9時～20時

International Customer Care Center

ナショナル/パナソニック 海外ご相談センター

Consultation about products of specifications (export models, overseas production models and tourist models)

海外仕様商品(輸出商品・海外生産品・ツーリスト製品)についてのご相談は

TOKYO ☎ (03)3256-5444

OSAKA ☎ (06)6645-8787

所在地、電話番号が変更になることがありますので、あらかじめご了承ください。

0199

ナショナル/パナソニック 修理ご相談窓口

北海道地区

札幌 ☎ (011)894-1251
札幌市厚別区厚別南
2丁目17-7

旭川 ☎ (0166)31-6151
旭川市2条通2丁目
左1号

帯広 ☎ (0155)33-8477
帯広市西19条南
1丁目7-11

函館 ☎ (0138)48-6631
函館市西桔梗589番地
241(函館流通卸
センター内)

東北地区

青森 ☎ (0177)39-9712
青森市大字ハッ役
字矢作1-37

秋田 ☎ (018)826-1600
秋田市御所野湯本
2丁目1-2

岩手 ☎ (019)639-5120
盛岡市羽場13地割
30-3

宮城 ☎ (022)375-2512
仙台市泉区市名坂
字清水端59-2

山形 ☎ (023)641-8100
山形市流通センター
3丁目12-2

福島 ☎ (0243)34-1301
福島県安達郡本宮町
字南ノ内65

首都圏地区

栃木 ☎ (028)632-8450
宇都宮市中央1丁目
8-13

群馬 ☎ (027)352-1217
高崎市萩原町沖中
205-18

水戸 ☎ (029)225-0119
水戸市柳河町309-2

つくば ☎ (0298)64-8090
つくば市花畑2丁目8-1

埼玉 ☎ (048)728-8960
桶川市赤堀2丁目4-2

千葉 ☎ (043)208-6011
千葉市中央区星久喜町
172

船橋 ☎ (047)334-5111
船橋市本中山6丁目
11-7

柏 ☎ (0471)63-8905
柏市北柏1丁目6-6

東京 ☎ (03)5477-9780
東京都世田谷区宮坂
2丁目26-17

山梨 ☎ (0552)22-5171
甲府市下飯田2丁目
1-27

神奈川 ☎ (045)847-9720
横浜市港南区日野
5丁目3-16

新潟 ☎ (025)286-7725
新潟市東明1丁目8-14

中部地区

石川 ☎ (076)294-2683
石川県石川郡野々市町
稲荷3丁目80

富山 ☎ (0764)32-8705
富山市寺島1298

福井 ☎ (0776)54-5606
福井市開発4丁目112

長野 ☎ (0263)58-0073
松本市大字笹賀
7600-7

静岡 ☎ (054)287-9000
静岡市西島765

名古屋 ☎ (052)819-0225
名古屋市瑞穂区
塩入町8-10

岡崎 ☎ (0564)55-5719
岡崎市岡町南久保28

岐阜 ☎ (058)323-6010
岐阜県本巣郡北方町
高屋太子2丁目30

高山 ☎ (0577)33-0613
高山市花岡町3丁目82

三重 ☎ (059)255-1380
久居市森町字北谷
1920-3

近畿地区

滋賀 ☎ (077)582-5021
守山市勝部町6丁目
2-1

京都 ☎ (075)672-9636
京都市南区
上鳥羽石橋町20-1

大阪 ☎ (06)6359-6225
大阪市北区本庄西
1丁目1-7

奈良 ☎ (0743)59-2770
大和郡山市椎木町
404-2

和歌山 ☎ (0734)75-1311
和歌山市中島499-1

兵庫 ☎ (078)272-6645
神戸市中央区
琴ノ緒町3丁目2-6

中国地区

鳥取 ☎ (0857)26-9695
鳥取市安長295-1

米子 ☎ (0859)34-2129
米子市米原4丁目
2-33

松江 ☎ (0852)23-1128
松江市西津田2丁目
10-19

出雲 ☎ (0853)21-3133
出雲市渡橋町416

浜田 ☎ (0855)22-6629
浜田市下府町
327-93

岡山 ☎ (086)292-1162
岡山県都窪郡早島町
矢尾807

広島 ☎ (082)295-5011
広島市西区南観音
8丁目13-20

山口 ☎ (0839)86-4050
山口市鑄銭司
字鑄銭司団地北
447-23

四国地区

香川 ☎ (087)868-9477
高松市勅使町152-2

徳島 ☎ (0886)98-1125
徳島県板野郡北島町
鯛浜字かや108

高知 ☎ (0888)66-3142
南国市岡豊町中島
331-1

愛媛 ☎ (089)971-2144
松山市土居田町
750-2

九州地区

福岡 ☎ (092)593-9036
春日市春日公園
3丁目48

佐賀 ☎ (0952)26-9151
佐賀市本庄町
大字本庄896-2

長崎 ☎ (095)830-1658
長崎市東町1949-1

大分 ☎ (097)556-3815
大分市萩原4丁目
8-35

宮崎 ☎ (0985)85-6530
宮崎県宮崎郡清武町
下加納366-2

熊本 ☎ (096)367-6067
熊本市健軍本町12-3

天草 ☎ (0969)22-3125
本渡市港町18-11

鹿児島 ☎ (099)250-5657
鹿児島市与次郎
1丁目5-33

大島 ☎ (0997)53-5101
名瀬市矢之脇町
10-5

沖縄地区



沖縄 ☎ (098)877-1207
浦添市城間4丁目23-11

その他

仕 様

電源電圧	消費電力	外形寸法	質量	ブラウン管	取付方法	使用環境条件	外観材質
AC100 V (50/60 Hz)	動作時13 W 待受時1.5 W	高さ220 × 幅150 × 奥行き58 mm	約950 g	4型 扁平白黒	露出壁掛け (壁掛金具付属)	周囲温度0 ~ +40 湿度90 %以下	難燃ABS樹脂

便利メモ (おぼえのため、記入されると便利です。)

お 買 い 上 げ 日	年 月 日	品 番	VL-V848X
販 売 店 名		 ()	—
お 客 様 ご 相 談 窓 口		 ()	—

松下電器産業株式会社
松下通信工業株式会社 AVシステム事業部
〒224-8539 横浜市都筑区佐江戸町600番地

AA0699-1079
C8QA5189BN