

取扱説明書

ダイナミックマイクロホン

品番 WM-560

もくじ

商品概要.....	2
付属品をご確認ください.....	2
免責について.....	2
安全上のご注意.....	3
使用上のお願い.....	5
各部の名前.....	6
セッティング例.....	6
使いかた.....	7
周波数特性.....	9
指向特性.....	9
故障かな!?!.....	10
仕様.....	10
アフターサービス.....	11

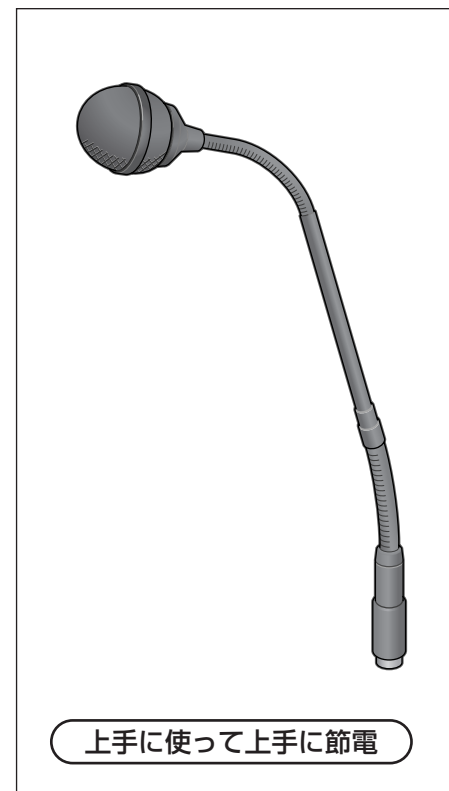

このたびは、ダイナミックマイクロホンをお買い上げいただき、まことにありがとうございました。

- この取扱説明書をよくお読みのうえ、正しくお使いください。特に「安全上のご注意」(3ページ~4ページ)は、ご使用前に必ずお読みいただき、安全にお使いください。お読みになったあとは、大切に保管し、必要なときにお読みください。

便利メモ (おぼえのため、記入されると便利です)

お買い上げ日	年	月	日	品番	WM-560
販売店名	電話 ()			—	

松下電器産業株式会社

ブロードメディア本部

〒223-8639 横浜市港北区綱島東四丁目3番1号
電話 フリーダイヤル 0120-878-410

3TR004303BAA
Ag1106-1126
Printed in China

商品概要

- 小型ダイナミックユニットの採用で、明瞭度の高い音質を実現しています。
- 指向特性をハイパーカーディオイドに調整し、ハウリングマージンを向上させています。

付属品をご確認ください

アダプター 1個
取扱説明書（本書） 1冊

免責について

弊社はいかなる場合も以下に関して一切の責任を負わないものとします。

- ① 本商品に関連して直接または間接に発生した、偶発的、特殊、または結果的損害・被害
- ② お客様の故意や誤使用、不注意による障害または本商品の損傷など
- ③ お客様による本商品の分解、修理または改造が行われた場合、それに起因するかどうかにかかわらず発生した一切の故障または不具合
- ④ 本商品の故障・不具合および設定・設置の誤りを含む何らかの理由または原因により、運用ができないことで被る不便・損害・被害

お使いになる人や他の人への危害、財産への損害を未然に防止するため、必ずお守りいただくことを、次のように説明しています。

- 表示内容を無視して誤った使い方をしたときに生じる危害や損害の程度を、次の表示で区分し、説明しています。

 **警告** この表示の欄は、「死亡または重傷などを負う可能性が想定される」内容です。

 **注意** この表示の欄は、「傷害を負う可能性または物的損害のみが発生する可能性が想定される」内容です。

- お守りいただく内容の種類を、次の絵表示で区分し、説明しています。（下記は絵表示の一例です。）

  この絵表示は、してはいけない「禁止」内容です。

 この絵表示は、必ず実行していただく「強制」内容です。

警告

工事は販売店に依頼する

 工事には技術と経験が必要です。火災、感電、けが、器物損壊の原因になります。

- 必ず販売店にご依頼ください。

屋外で使用のとき雷が鳴り出したら、体から離す

 落雷の原因になります。

- ただちに使用をやめ、体から本機を遠ざけてください。

⚠ 注意

不安定な場所に置かない



禁止

落下によるけがの原因になります。

分解しない、改造しない



けがの原因になります。

分解禁止

- 修理や点検は、販売店にご依頼ください。

使用上のお願い

取り扱い上のお願い

- 床に落としたり、物に当てたり、強い衝撃を与えないでください。
- アンプの上や暖房器具のそばなど温度の高い所や湿度の高い所に置かないでください。
- フレキシブルシャフトを曲げるときは、ていねいに曲げてください。無理に曲げると破損の恐れがあります。
- 雨の中での使用や直接水のかかる場所では使用しないでください。故障の原因になります。
- 本機には、鉄と亜鉛合金を使用しています。塗装がはがれると肌に触れる恐れがありますので、金属アレルギーの方はご注意ください。

お手入れについて

- 乾いた布でふいてください。
- ひどい汚れは水を少し布につけてふき、最後にからぶきしてください。
- ベンジン、シンナーなど揮発性のものは使用しないでください。
- 化学ぞうきんをご使用の際は、その注意書きにしたがってください。

各部の名前

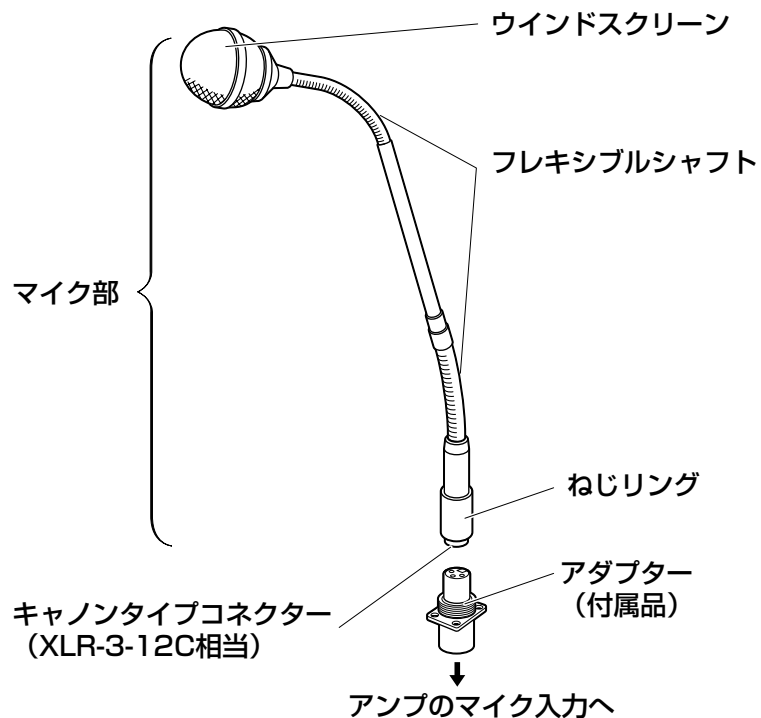

セッティング例

テーブルへの取り付け
(講演・スピーチ・会議)

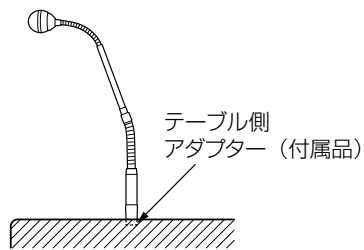

使いかた

お使いになるときはアンプの音量を最小にし、徐々に適切な音量に上げてください。

音量を上げすぎるとハウリングが発生し、スピーカーやアンプの故障の原因になります。

- 1 アダプター (付属品) を取り付ける穴をテーブルなどにあけ、アダプターを取り付けます。

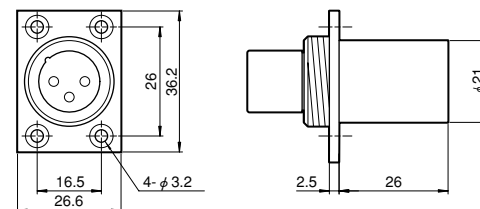

- 2 アダプターの端子とアンプのマイク入力端子を接続します。

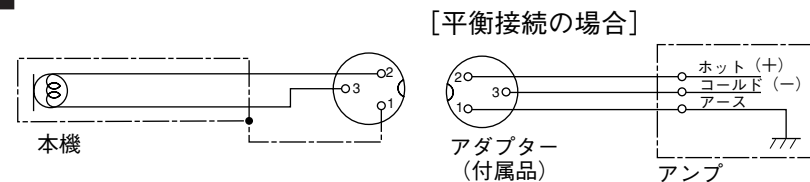

[不平衡接続の場合]

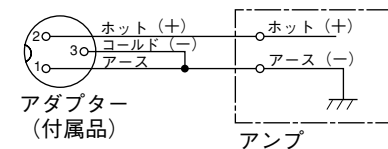

アダプターの構成

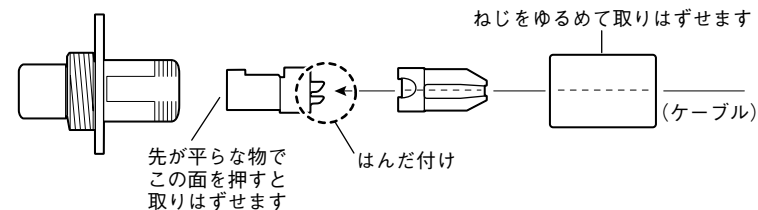

(→次ページへ続く)

3 本機をアダプターに接続し、ねじリングを根元までしっかりと締めます。

- ねじリングにゆるみがないことを確認してください。
- マイクは口元から5 cm~10 cm程度離してお使いください。

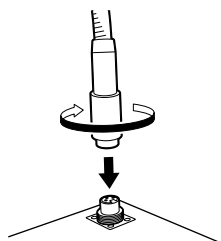

メモ

- テーブルなどに取り付ける場合、振動ノイズをマイクロホンが拾いますので、充分ご注意ください。
- アダプターからマイク部を取り外す場合は、ねじリングをゆるめてからマイク部を引き抜いてください。

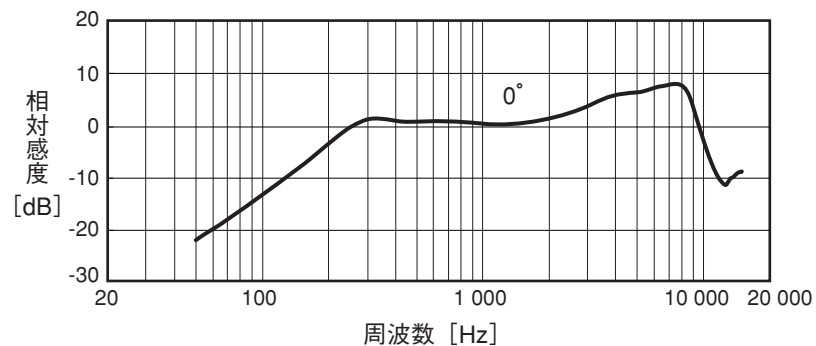
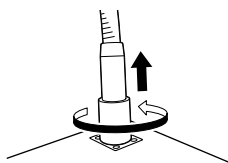

指向特性

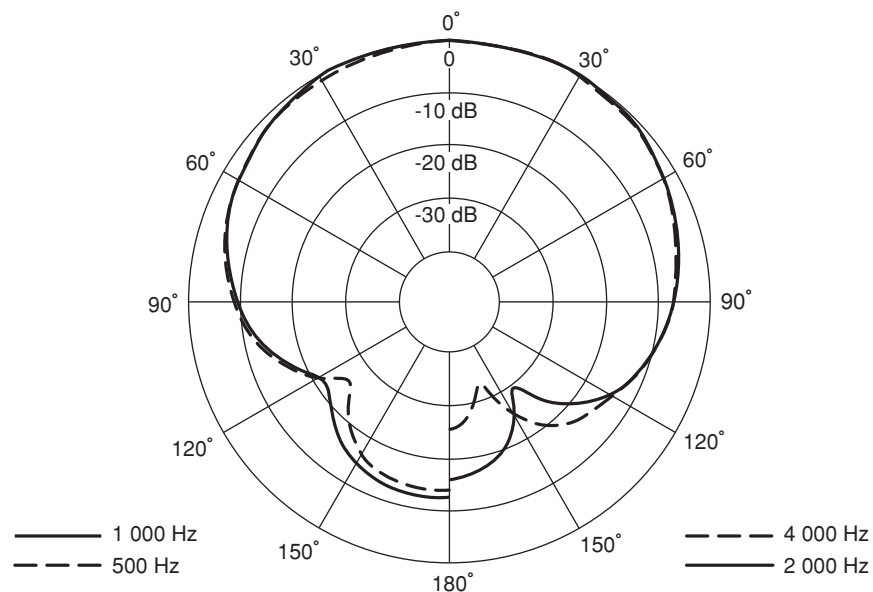

修理を依頼される前に、この表で症状を確かめてください。

これらの処置をしても直らないときやわからないとき、この表以外の症状のとき、または工事に関係する内容のときは、お買い上げの販売店にご相談ください。

症状	原因・対策	参照ページ
音が出ない	<ul style="list-style-type: none"> ●アンプの電源がONになっていますか？ ➔アンプの電源をONしてください。 ●アンプのボリュームが最小になっていませんか？ ➔ボリュームを適切な音量に調整してください。 	アンプの 取扱説明書

仕様

形式	ダイナミック型
感度	-56 dB±3.5 dB (0 dB=1 V/Pa、1 kHz)
周波数特性	120 Hz～10 000 Hz
指向特性	ハイパーカーディオイド
出力インピーダンス	500 Ω±30 % (平衡型)、1 kHz
出力コネクタ	マイク側：キャノンタイプ (XLR -3 -12C相当) ピン1：アース ピン2：ホット ピン3：コールド
使用温度範囲	-10℃～+50℃
寸法	φ40 (最大径) mm×470 (本体長さ) mm
質量	約360 g
仕上げ	ライトストーンシルバー色塗装

修理・お取り扱い・お手入れ
 などのご相談は…
まず、お買い上げの販売店へ
 お申し付けください

■補修用性能部品の保有期間

当社は、このダイナミックマイクロホンの補修用性能部品を、製造打ち切り後7年保有しています。

注) 補修用性能部品とは、その製品の機能を維持するために必要な部品です。

修理を依頼されるとき

10ページの表に従ってご確認のあと、直らないときは、お買い上げの販売店へご連絡ください。

●修理料金の仕組み

修理料金は、技術料・部品代・出張料などで構成されています。

技術料 は、診断・故障個所の修理および部品交換・調整・修理完了時の点検などの作業にかかる費用です。

部品代 は、修理に使用した部品および補助材料代です。

出張料 は、製品のある場所へ技術者を派遣する場合の費用です。

ご連絡いただきたい内容

製品名	ダイナミックマイクロホン
品番	WM-560
お買い上げ日	年 月 日
故障の状況	できるだけ具体的に