

4. 取り付けかた

設置工事を始める前に

メモ

- 取り付け工事用テンプレート（付属品）は、矢印“↓”がある面を手前にして使用してください。
- 天井に設置する場合
取り付け工事用テンプレート（付属品）の“↓”がカメラ正面（レンズ側）の方向を向くように取付けてください。
- 壁に設置する場合
取り付け工事用テンプレート（付属品）の“↓”が下を向くように取付けてください。

- 1 取り付け工事用テンプレート（付属品）を天井または壁にあて、固定ねじ穴（3か所）の位置に印を付けて穴を開けます。

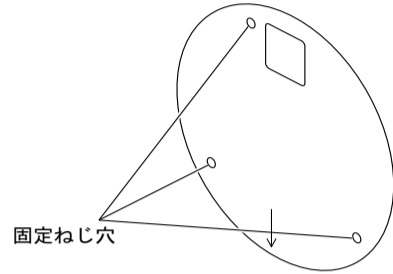

重要

- ダミーカメラを天井または壁に取り付ける取付ねじ3本（M4、JIS規格品）は取付場所の材質に合わせてご用意ください。ただし、木ねじおよびくぎは使用しないでください。コンクリート天井の場合は、アンカーボルト（M4用）またはAYプラグボルト（M4用）で固定してください。（推奨締付トルク 1.6 N・m {16 kgf・cm}）
- 取付場所のねじり抜強度は、1本あたり196 N {20 kgf} 以上必要です。
- 石こうボードなど、強度が不十分な天井に取り付ける場合は、十分な補強を施してください。

- ダミーカメラ設置時の取付条件は次のとおりです。

取付場所	推奨ねじ	ねじ数	最低引抜強度（1本あたり）
天井・壁面（直付け）	M4	3本	196 N {20 kgf}

エンクロージャーを取り外す

重要

- ドームカバーに付いている保護シートは、設置工事完了後にはがしてください。はがしたあとは、手で直接触らないでください。

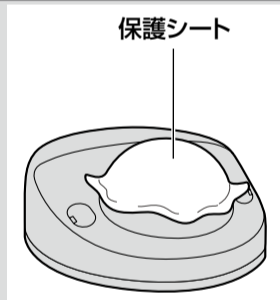

- 1 マイナスドライバーでねじカバー（2か所）を開けて、エンクロージャー固定用ねじ（M3 段付きねじ）2本をゆるめます。

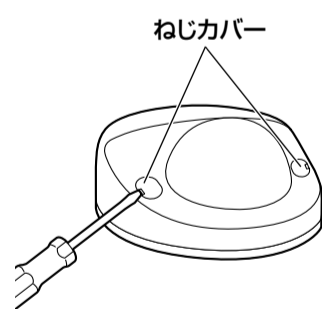

- 2 エンクロージャーを取り外します。エンクロージャーの両側を押さえてフックを外してから取り外します。

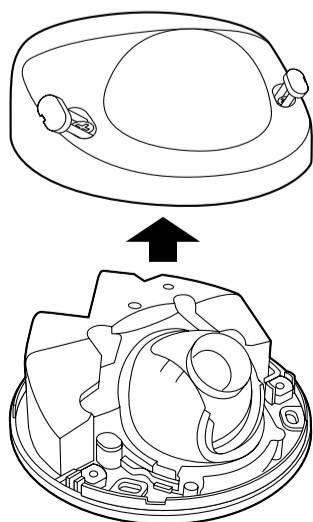
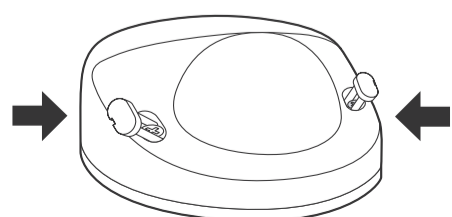

ダミーカメラを取り付ける

- 1 ダミーカメラを取付ねじ3本（M4、JIS規格品）（別途調達）で固定します。

■天井

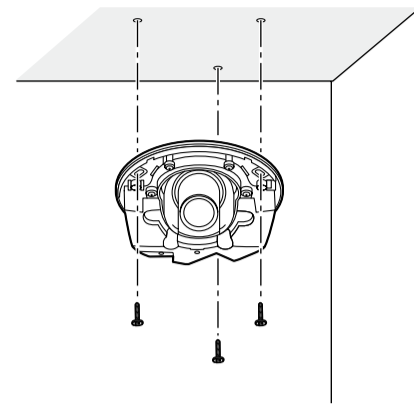

■壁

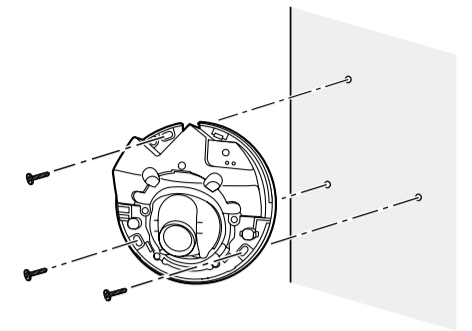

エンクロージャーを取り付ける

- 1 エンクロージャーとカメラ本体を、エンクロージャー固定用ねじ（M3 段付きねじ）2本とフック1か所ですべて固定します。

■天井

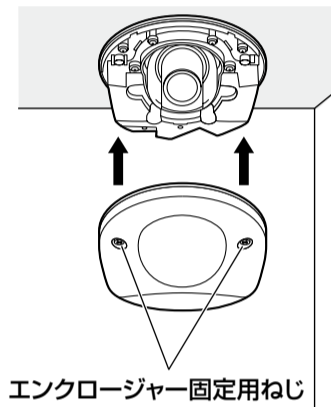

■壁

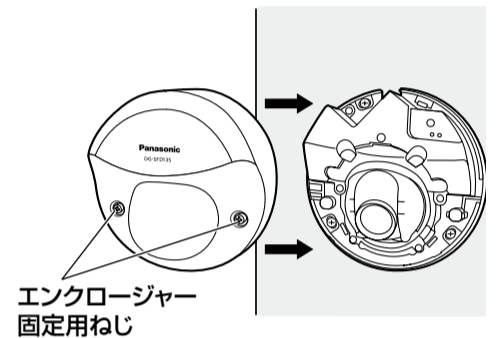

重要

- エンクロージャー固定用ねじは2本すべて確実に締めてください。故障や落下事故の原因になります。（推奨締付トルク 0.4 N・m {4 kgf・cm}）

- 2 ねじカバーを閉め、保護シートを完全にはがします。

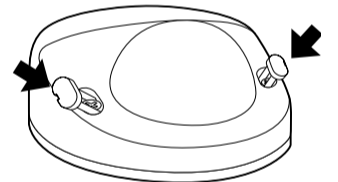

5. 仕様

使用温度範囲 0℃～+40℃

寸法 直径 100 mm 高さ 47 mm

質量 約110 g

仕上げ 本体：ABS樹脂、セイルホワイト色

高所設置製品に関するお願い

安全にお使いいただくために、1年に1回をめやすに、販売店または施工業者による点検をおすすめします。

本機を高所に設置してお使いの場合、落下によるけがや事故を未然に防止するため、下記のような状態ではないか、日常的に確認してください。

特に10年を超えてお使いの場合は、定期的な点検回数を増やすとともに買い換えの検討をお願いします。詳しくは、販売店または施工業者に相談してください。

このような状態ではありませんか？

- 本機を使用せずに放置している。
- 取付ねじがゆるんだり、抜けたりしている。
- 取付部がぐらぐらしたり、傾いたりしている。
- 本機および取付部に破損や著しいさびがある。

直ちに使用を中止してください

事故防止のため、必ず販売店または施工業者に撤去を依頼してください。

事故防止のため、必ず販売店または施工業者に点検を依頼してください。