

## 取扱説明書

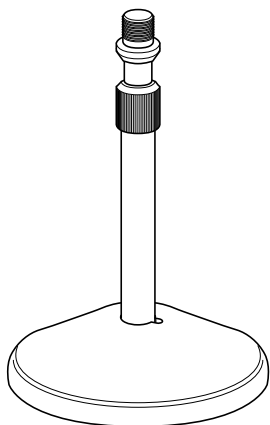

### マイクロホンスタンド

品番 **WN-DS120**

保証書別添付

このたびは、パナソニック製品をお買い上げいただき、まことにありがとうございます。

- 取扱説明書をよくお読みのうえ、正しく安全にお使いください。
- ご使用前に「安全上のご注意」を必ずお読みください。
- この取扱説明書は大切に保管してください。

#### 商品概要

本機は、卓上型のマイクロホンスタンドです。

#### 付属品をご確認ください

取扱説明書（本書）..... 1冊  
保証書..... 1式

## 安全上のご注意

必ずお守りください

人への危害、財産の損害を防止するため、必ずお守りいただくことを説明しています。

■ 誤った使い方をしたときに生じる危害や損害の程度を区分して、説明しています。



**警告**

「死亡や重傷を負うおそれがある内容」です。

■ お守りいただく内容を次の図記号で説明しています。（次は図記号の例です）



してはいけない内容です。



実行しなければならない内容です。

## 安全上のご注意（つづき）

### 警告

#### 制限重量を超えた機器を 搭載しない



禁止

落下などでけがの  
原因となります。

- 質量が500 g以下のマイクロホンを取り付けてください。

#### ねじや固定機構はしっかり 締め付ける



締め付けがゆるいと落  
下などでけがや器物破  
損の原因となります。

#### 可動部に手を挟まない



手はさみ  
注意

けがの原因となりま  
す。

#### 不安定な場所に置かない



禁止

落下や転倒による  
けがや事故の原因  
となります。

## 各部の名前

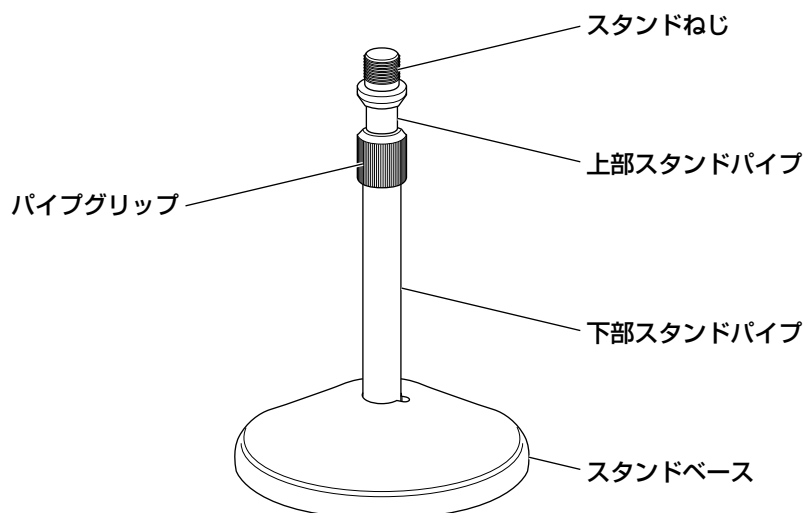

#### お願い

- ビニール系床材や塗装した床材の上に放置しないでください。  
ゴム脚に含まれる安定剤や劣化防止剤などが染み込み、移行汚染が生じることがあります。

# 使いかた

## スタンドねじ、スタンドパイプを組み立てる

### STEP1

下部スタンドパイプに止められているT形ボルトを外し、下部スタンドパイプのストッパーピンと、スタンドベース中央の穴の溝を合わせて入れます。

### STEP2

スタンドベース裏面からT形ボルトを入れ、下部スタンドパイプを押さえながら、しっかりとT形ボルトを締めます。

## 高さを調節する

### STEP1

スタンドベースを机の上に置いた状態で、上部スタンドパイプを一方の手で持ちます。

### STEP2

もう一方の手でパイプグリップをゆるめます。

### STEP3

上部スタンドパイプの高さを合わせます。

### STEP4

パイプグリップをしっかりと締めて固定します。

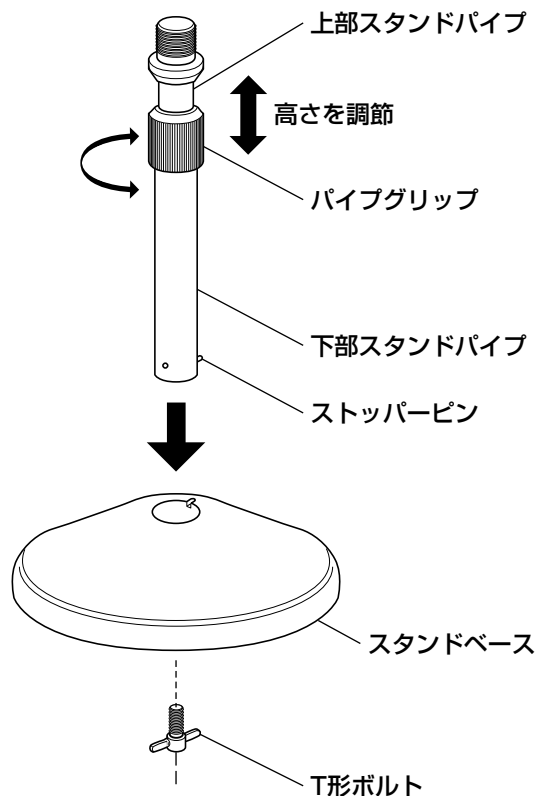

## マイクロホンを取り付ける

### STEP1

パイプグリップをゆるめます。

### STEP2

マイクロホン本体をマイクロホンアダプターごと希望の方向に向けます。

### STEP3

パイプグリップを締めます。

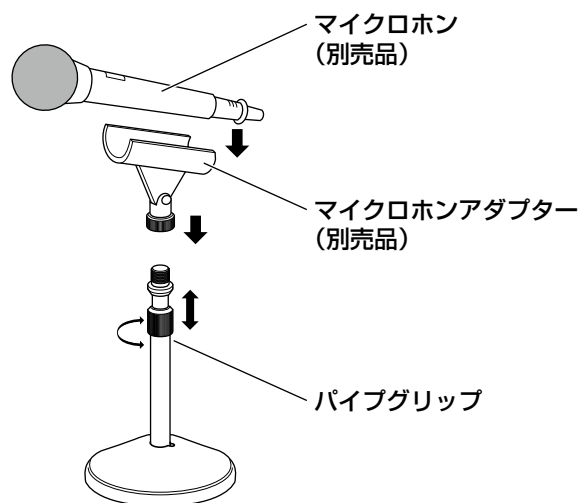

# 仕様

スタンド高さ	約220 mm ~ 370 mm	仕上げ	クロム光沢メッキ 黒色塗装 マンセルN1 近似色 銀色アルマイト処理
スタンド脚径	約φ150 mm		
スタンドねじ	PF1/2×14		
質量	約1.1 kg		

## 保証とアフターサービス

よくお読みください

使いかた・お手入れ・修理などは

### ■まず、お買い求め先へご相談ください

▼お買い上げの際に記入されると便利です

販売店名	
電話	( ) -
お買い上げ日	年 月 日

### 修理を依頼されるときは

使用を中止し、お買い上げの販売店へご連絡ください。

●製品名	マイクロホンスタンド
●品番	WN-DS120
●故障の状況	できるだけ具体的に

### ●保証期間中は、保証書の規定に従って出張修理いたします。

保証期間：お買い上げ日から本体1年間

### ●保証期間終了後は、診断をして修理できる場合はご要望により修理させていただきます。

※修理料金は次の内容で構成されています。

**技術料** 診断・修理・調整・点検などの費用

**部品代** 部品および補助材料代

**出張料** 技術者を派遣する費用

※補修用性能部品の保有期間 **7年**

当社は、本製品の補修用性能部品（製品の機能を維持するための部品）を、製造打ち切り後7年保有しています。

## アフターサービスについて、おわかりにならないとき

お買い上げの販売店または保証書表面に記載されています連絡先へお問い合わせください。

システムお客様ご相談センター

電話 フリーダイヤル  **0120-878-410** バ ナ ハ ヨ イ フ 受付：9時～17時30分  
(土・日・祝祭日は受付のみ)  
※携帯電話・PHSからもご利用になれます。

## パナソニック コネクト株式会社

〒812-8531 福岡県福岡市博多区美野島四丁目1番62号