

## 取扱説明書

### プラズマディスプレイ用スピーカー(業務用)

品番 **TY-SP65P7-K**

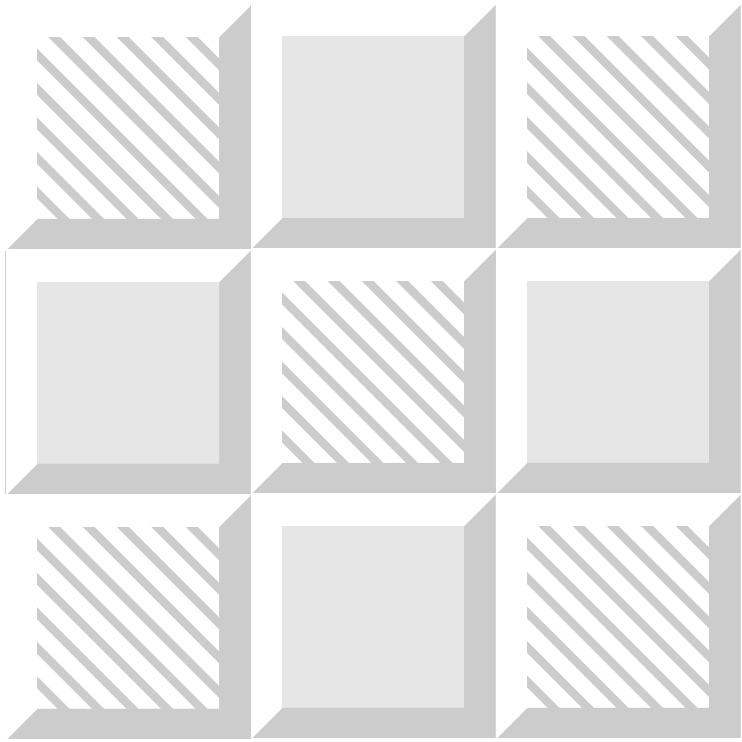
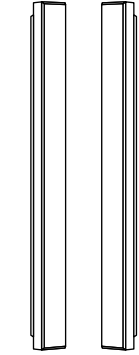

上手に使って上手に節電



**保証書別添付**

このたびはパナソニック プラズマディスプレイ用スピーカーをお買い上げいただき、まことにありがとうございました。

この取扱説明書と保証書をよくお読みのうえ、正しくお使いください。そのあと保存し、必要なときにお読みください。

保証書は、「お買い上げ日・販売店名」などの記入を必ず確かめ、販売店からお受け取りください。

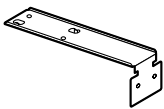
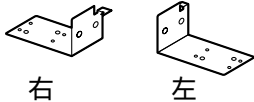
### 付属品 (設置、接続の前にまず付属品を確かめてください)

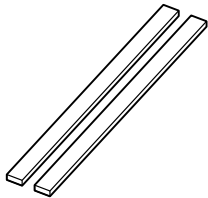
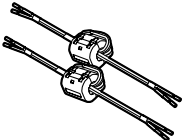
取り付け金具 A.....4コ 	取り付け金具 B (右).....2コ (左).....2コ 	
金具取り付けねじ.....24コ 	スポンジ .....2本 	スピーカーコード (長さ25cm) .....2本 

# 安全上のご注意

必ずお守りください

お使いになる人や他の人への危害、物的損害を未然に防止するため、必ずお守りいただきたいことを、次のように説明しています。

表示内容を無視して誤った使い方をしたときに生じる危害や物的損害の程度を、次の表示で区分し、説明しています。



## 注意

この表示の欄は、「傷害を負うことが想定されるか、または物的損害の発生が想定される危害・損害の程度」です。

お守りいただきたい内容の種類を、次の絵表示で区分し、説明しています。  
(下記は絵表示の一例です。)



この絵表示は、してはいけない「禁止」内容です。



この絵表示は、必ず実行していただきたい「指示」内容です。

## 注意

スピーカーの取付後、スピーカーを持って起こしたり、移動させたりしないでください



禁止

スピーカーの取り付け部が破損し、けがの原因となることがあります。

プラズマディスプレイ用スピーカーです



他のアンプと接続される場合は定格入力(10W)以内でご使用ください。  
定格入力を超えると、火災の原因となることがあります。

スピーカーにぶらさがらないでください



禁止

落下してけがの原因となることがあります。

取り付け時、ねじ止めをする箇所は、すべてしっかりと止めてください



不十分な取り付けかたをすると強度が保てず、落下したり破損してけがの原因となることがあります。

## 使用上のお願い

スピーカーの許容入力を超えるような大音量が入ってきたときは、故障を防ぐためにプラズマディスプレイの音量を絞ってください。スピーカーに異常が生じた場合は、プラズマディスプレイなどの電源コードを抜いて専門のサービスマンにご相談ください。

スピーカーを次のような場所に置かないでください。

- ・直射日光の当たるところ
- ・湿度の高いところ
- ・暖房器具や、その他熱を発生するものの近く

本機をブラウン管テレビの近くには置かないでください。画面に色むらが出る場合があります。

お手入れのときは、柔らかい布でふいてください。

ひどい汚れは、薄めた台所用洗剤を含ませた布でふき、後はからぶきしてください。

- ・アルコールやシンナーは使わないでください。
- ・化学ぞうきんをご使用の際は、その注意書きに従ってください。

# 取り付けかた

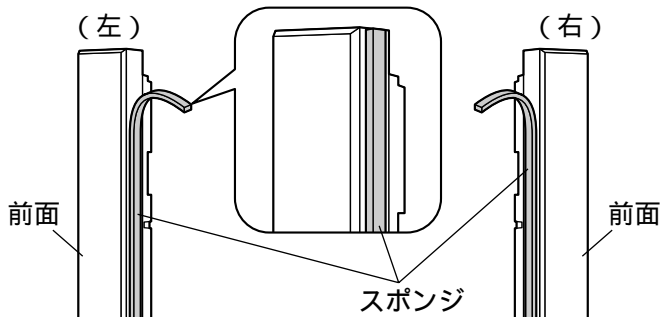

## 1. スポンジをスピーカーに貼り付ける

ディスプレイと接する面にスポンジを貼り付けます。  
スポンジを貼り付ける前に表面のほこりなどを、柔らかい乾いた布でふきとってください。

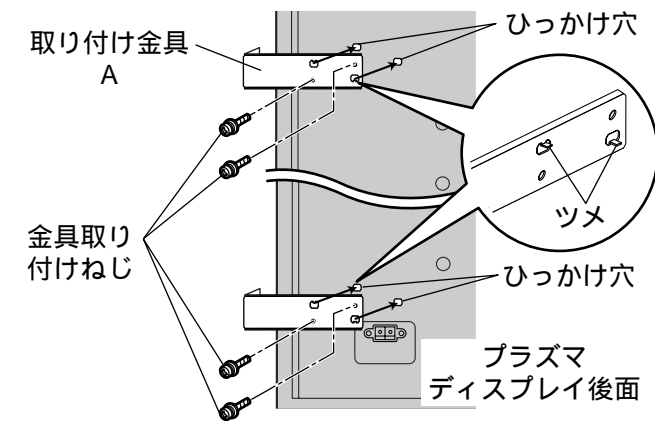

## 2. プラズマディスプレイに取り付け金具 A を取り付ける

(左：2カ所、右：2カ所)

金具のツメをプラズマディスプレイのひっかけ穴へ同時に入れて、2本のねじでしっかり固定します。

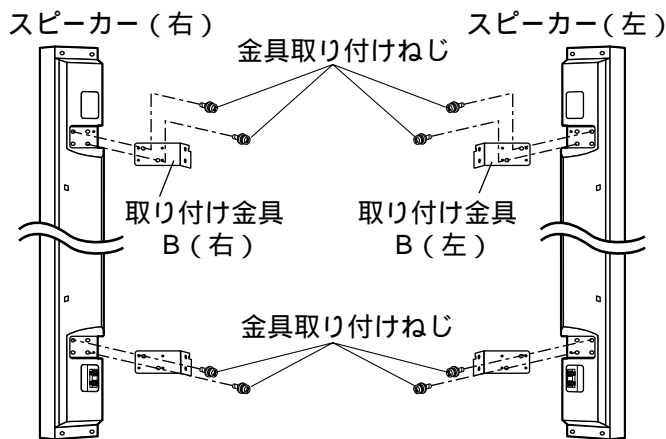

## 3. スピーカーに取り付け金具 B を取り付ける

(左スピーカー上下：2カ所、右スピーカー上下：2カ所)

### お願い

勘合部分(ツメ)を上にして、取り付けてください。

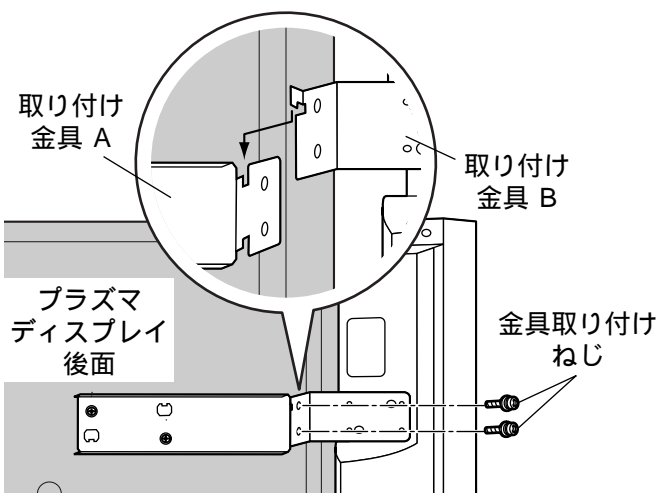

## 4. 取り付け金具 A (プラズマディスプレイ側) に取り付け金具 B のツメをひっかけ、金具取り付けねじで取り付け金具 A と B を固定する

### お知らせ

取り付け金具 A と B を固定するときに、スピーカーとプラズマディスプレイの高さを調整します。

### お願い

壁掛け金具にプラズマディスプレイを取り付ける場合は、先にプラズマディスプレイを取り付け、その後にスピーカーを取り付けてください。  
左と右の取り付け金具は異なりますので、取り付けるときはご注意ください。

# 取り付けかた

スピーカーケーブルの先端処理のしかた

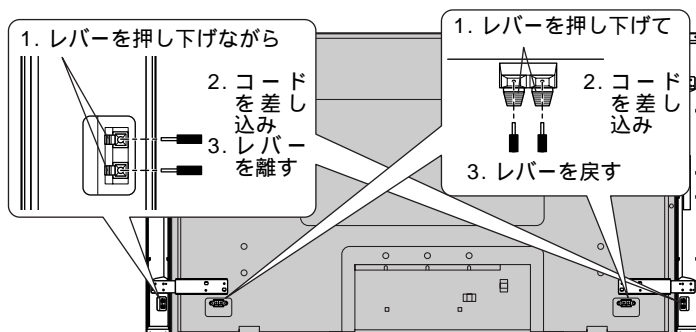
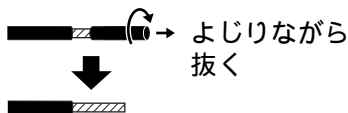

## 5.スピーカーコードをつなぐ

スピーカーケーブルの先端処理を行ない、図のように接続します。

赤色の端子(+)側に赤色のケーブル、黒色の端子(-)側に黒色のケーブルを間違わないように接続してください。

壁掛け金具にプラズマディスプレイを取り付ける場合は、あらかじめスピーカーコードをプラズマディスプレイに取り付けてください。

## 保証とアフターサービス

よくお読みください

### 保証書(別添付)

お買い上げ日・販売店名などの記入を必ず確かめ、お買い上げの販売店からお受け取りください。よくお読みのもと、保存してください。

保証期間：お買い上げ日から本体1年間

### 補修用性能部品の保有期間

当社は、このスピーカーの補修用性能部品を、製造打ち切り後8年保有しています。

注)補修用性能部品とは、その製品の機能を維持するために必要な部品です。

### 修理を依頼されるとき

保証期間中は  
保証書の規定に従って、出張修理をさせていただきます。

保証期間を過ぎているときは  
修理すれば使用できる製品については、ご希望により有料で修理させていただきます。

#### 修理料金の仕組み

修理料金は、技術料・部品代・出張料などで構成されています。

**技術料** は、診断・故障個所の修理および部品交換・調整・修理完了時の点検などの作業にかかる費用です。

**部品代** は、修理に使用した部品および補助材料代です。

**出張料** は、お客様のご依頼により製品のある場所へ技術者を派遣する場合の費用です。

## 仕様

スピーカー(左右同一)	ミッドレンジ 5.7 cm x 12.6 cm : だ円型2コ、ツイーター 5.2 cm : 丸型1コ
インピーダンス	8
定格入力	10 W
外形寸法	幅10 cm x 高さ92.5 cm x 奥行9 cm
質量(1本当り)	2.2 kg
キャビネット材質	スチロール樹脂

松下電器産業株式会社  
映像・ディスプレイデバイス事業グループ

〒567-0026 大阪府茨木市松下町1番1号

© 2004 Matsushita Electric Industrial Co., Ltd. (松下電器産業株式会社) All Rights Reserved.

この取扱説明書は再生紙を使用しています。

M0904A0 (MBS)