

Panasonic®

Model No.

TY-ST65PE8

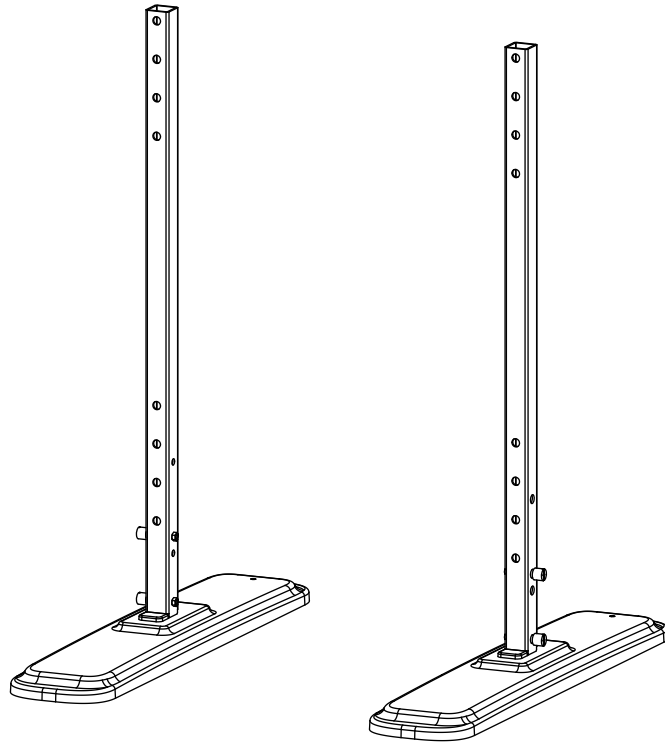

取扱説明書

据置きスタンド 業務用

Mode d'emploi

Piédestal Pour une utilisation professionnelle

使用说明书

安置台架 用于商业用途

Manual de instrucciones

Pedestal Para uso empresarial

Operating instructions

Pedestal For business use

Инструкция по эксплуатации

Подставка Для коммерческого использования

Bedienungsanleitung

Socket Für geschäftlichen Gebrauch

Пайдалану нұсқаулары

Түпқойма Бизнеске пайдалануға арналған

Istruzioni per l'uso

Piedistallo Per uso professionale

Інструкція з експлуатації

П'єдестал Для комерційного використання

日本語

このたびは、パナソニック製品をお買い上げいただき、まことにありがとうございます。

- 取扱説明書をよくお読みのうえ、正しく安全に組み立てしてください。特に「安全上のご注意」（4～5ページ）は、組み立て前に必ずお読みください。
- 機器本体の取扱説明書とともに大切に保管してください。

中文

感谢您购买 Panasonic 的产品。

- 请仔细阅读使用说明书以确保正确安全地组装本产品。组装产品之前，请务必阅读“安全注意事项”。
- 请将施工说明书与主机的使用说明书一起妥善保管。

English

Thank you for purchasing this Panasonic product.

- Read the Operating Instructions carefully so that the product can be properly and safely assembled. Make sure to read “Safety precautions” in particular before assembling the product.
- Keep the Operating Instructions in a safe place, together with the operating instructions for the display.

Deutsch

Vielen Dank, dass Sie dieses Produkt von Panasonic erworben haben.

- Lesen Sie die Bedienungsanleitung bitte sorgfältig durch, sodass das Produkt ordnungsgemäß und sicher montiert wird. Lesen Sie insbesondere die „Sicherheitsmaßnahmen“, bevor Sie das Produkt montieren.
- Bewahren Sie die Bedienungsanleitung zusammen mit der Bedienungsanleitung für das Display an einem sicheren Ort auf.

Italiano

Complimenti per l'acquisto del presente prodotto Panasonic.

- Leggere attentamente le Istruzioni per l'uso in modo da montare il prodotto in maniera corretta e sicura. Leggere in particolare le “Precauzioni di sicurezza” prima di montare il prodotto.
- Conservare le Istruzioni per l'uso in un luogo sicuro, insieme a quelle relative allo schermo.

Français

Nous vous remercions d'avoir acheté ce produit Panasonic.

- Lisez le mode d'emploi avec attention de façon à ce que les opérations de montage du produit se déroulent correctement et en toute sécurité. Lisez les “Précautions de sécurité” notamment avant de monter le produit.
- Conservez le mode d'emploi dans un lieu sûr avec le mode d'emploi de l'écran.

Español

Muchas gracias por la adquisición de este producto Panasonic.

- Lea atentamente el Manual de instrucciones para poder montar el producto de forma correcta y segura. Asegúrese de leer las “Precauciones para su seguridad”, en especial antes de montar el producto.
- Guarde bien el Manual de instrucciones, junto con las instrucciones de funcionamiento de la pantalla.

Русский

Благодарим Вас за покупку изделия компании Panasonic.

- Чтобы выполнить сборку изделия надлежащим образом, внимательно прочитайте Инструкцию по эксплуатации. Перед сборкой изделия обязательно ознакомьтесь с разделом “Меры предосторожности”.
- Храните данную Инструкцию по эксплуатации и Инструкцию по эксплуатации дисплея в надежном месте.

Қазақшый

Осы Panasonic өнімін сатып алғаныңыз үшін Сізге алғыс айтамыз.

- Өнімді дұрыс және қауіпсіз жинау үшін орнату жөніндегі нұсқауларды мұқият оқыңыз. Өнімді жинар алдында “Сақтық шаралары” бөлімін міндетті түрде оқып шығыңыз.
- Орнату жөніндегі нұсқауды дисплейді пайдалану жөніндегі нұсқауларымен бірге сақтаңыз.

Українська

Дякуємо Вам за покупку виробу компанії Panasonic.

- Уважно прочитайте Інструкцію з експлуатації, щоб здійснити монтаж належним чином. Зокрема перед монтажем виробу уважно ознайомтеся з інформацією в розділі “Запобіжні заходи”.
- Зберігайте цю Інструкцію з експлуатації та Інструкції з експлуатації дисплея у надійному місці.

Contents

<p>• 取扱説明書に記載されていない方法や、指定の部品を使用しない方法で組み立てされたことにより事故や損害が生じたときには、当社では責任を負えません。</p>	<p>安全上のご注意（必ずお守りください）..... 4 構成部品 6 組み立て前の確認..... 7 組み立て手順 7 外形寸法図 56 廃棄について 57</p>	日本語
<p>• 对于未按照本使用说明书中介绍的方法或未使用指定的部件组装本产品所导致的任何事故或损坏，本公司恕不承担任何责任。</p>	<p>安全注意事項..... 11 零部件 12 装配前检查..... 13 装配程序..... 13 外部尺寸圖..... 56 处置..... 57</p>	中文
<p>• We shall have no liability for any accidents or damage incurred by assembling the product in any manner other than as provided in the Operating Instructions, or without using parts specified.</p>	<p>Safety precautions.....16 Components17 Check before assembling.....18 Assembly Procedure18 External dimensions drawing.....56 Disposal.....57</p>	English
<p>• Wir übernehmen keine Haftung für Unfälle oder Schäden, die durch die Montage des Produkts auf andere Weise als in der Bedienungsanleitung angegeben oder ohne Verwendung der vorgeschriebenen Teile entstehen.</p>	<p>Sicherheitsmaßnahmen.....21 Bauteile.....22 Vor dem Zusammenbau überprüfen.....23 Montage.....23 Abbildung mit externen Abmessungen.....56 Entsorgung.....57</p>	Deutsch
<p>• Si declina qualsiasi responsabilità per incidenti o danni occorsi durante il montaggio del prodotto secondo modalità diverse da quelle indicate nelle Istruzioni per l'uso o nel caso in cui non siano utilizzate le parti specificate.</p>	<p>Precauzioni di sicurezza.....26 Parti27 Controllare prima del montaggio28 Procedura di montaggio28 Schema delle dimensioni esterne.....56 Smaltimento.....57</p>	Italiano
<p>• Nous ne pourrions être retenus responsables en cas d'accident ou de dommage se produisant suite à un montage de l'applique ne correspondant pas aux instructions du mode d'emploi ou sans l'utilisation des pièces indiquées.</p>	<p>Précautions de sécurité31 Pièces.....32 Vérifiez avant le montage.....33 Procédure de montage.....33 Plan des dimensions extérieures.....56 Mise au rebut.....57</p>	Français
<p>• No nos haremos responsables de los accidentes o daños que se puedan producir al montar el producto de una forma distinta de la que se indica en el Manual de instrucciones o sin utilizar las piezas especificadas.</p>	<p>Precauciones para su seguridad36 Componentes37 Comprobar antes del montaje38 Procedimiento de montaje.....38 Dibujo de dimensiones externas56 Eliminación57</p>	Español
<p>• Компания Panasonic не несет ответственности за несчастные случаи или повреждения, ставшие следствием сборки изделия, произведенной не в соответствии с Инструкцией по эксплуатации или с помощью ненадлежащих деталей.</p>	<p>Меры предосторожности.....41 Компоненты42 Проверка перед сборкой.....43 Процедура сборки.....43 Схема с внешними размерами56 Утилизация.....57</p>	Русский
<p>• Орнату жөніндегі нұсқауымен сәйкес емес өнімді жинаған жағдайда немесе көрсетілген бөлшектерді қолданбай пайдаланған жағдайда, кез келген сәтсіз орнату әрекеттеріне және ақауларға жауап бермейміз.</p>	<p>Сақтық шаралары46 Компоненттер.....47 Жинамас бұрын тексеріңіз48 Жинақтау процедурасы48 Сыртқы өлшемдер сызбасы.....56 Қоқысқа тастау57</p>	Қазақшый
<p>• Ми не несемо відповідальності за нещасні випадки або пошкодження, заподіяні внаслідок монтажу цього виробу без використання рекомендованих деталей або внаслідок монтажу будь-яким іншим способом, відмінним від описаного в Інструкціях з експлуатації.</p>	<p>Запобіжні заходи.....51 Деталі.....52 Перед збиранням.....53 Процедура збирання.....53 Креслення із зовнішніми розмірами56 Утилізація57</p>	Українська

安全上のご注意

必ずお守りください

人への危害、財産の損害を防止するため、必ずお守りいただくことを説明しています。

■ 誤った使い方をしたときに生じる危害や損害の程度を区分して、説明しています。



警告

「死亡や重傷を負うおそれがある内容」です。



注意

「軽傷を負うことや、財産の損害が発生するおそれがある内容」です。

■ お守りいただく内容を次の図記号で説明しています。(次は図記号の例です)



してはいけない内容です。



実行しなければならない内容です。

警告

■ 据置きスタンドを分解したり、改造しないでください



倒れたり、破損してけがの原因となります。

分解禁止

■ 付属のねじは乳幼児の手の届くところに置かないでください



誤って飲み込むおそれがあります。

● 万一、飲み込んだと思われるときは、すぐに医師にご相談ください。

■ 据置きスタンドを使用してディスプレイを縦置き設置しないでください



倒れたり、破損してけがの原因となります。

■ スタンドの取り付けは、必ず指定された穴位置で行ってください



注意

■ カタログで指定したディスプレイ本体以外には使用しないでください



倒れたり、破損して、けがの原因となることがあります。

■ 取り付けた機器に乗ったり、ぶら下がったりしないでください



倒れたり、破損して、けがの原因となることがあります。

(特に小さなお子様にご注意ください。)

■ 変形したスタンドは使用しないでください



倒れたり、破損して、けがの原因となることがあります。

■ ディスプレイ本体の通風孔をふさがないでください
■ 据置きスタンド使用時はディスプレイ本体下面と床面との空間をふさがないでください



内部に熱がこもり、火災の原因になることがあります。

■ 湿度の高い場所では使用しないでください



長期間の使用では、そり・変形などが発生し、強度低下を招くことがあり、倒れたり、破損して、けがの原因となることがあります。

■ ディスプレイ本体の上面・左右は10 cm以上、後面は5 cm以上の間隔をおいて据えつけてください



火災の原因になることがあります。

■ ディスプレイ本体と据置きスタンドの取り付け、取り外しは2人以上で行ってください



ディスプレイ本体が落下して、けがの原因となることがあります。

■ 組み立て時、ねじ止めをする箇所は、すべてしっかりと止めてください



不十分な組み立てかたをすると強度が保てず、倒れたり、破損して、けがの原因となることがあります。

⚠ 注意

■取り付けの際は、専用の構成部品をご使用ください



ディスプレイ本体が落下したり、破損して、けがの原因となることがあります。

■水平で安定した所に据えつけてください



倒れたり、破損して、けがの原因となることがあります。

■直射日光を避け、熱器具から離してください



そり・変形・材料の劣化などが発生し、強度低下を招くことがあり、倒れたり、破損して、けがの原因となることがあります。

■据置きスタンドに付属している転倒・落下防止具を利用し、ディスプレイ本体を固定してください



地震やお子様がよく登ったりすると、転倒や落下して、けがの原因となることがあります。

■据え置きスタンド設置後、ディスプレイ本体の左右上端部に強い力や衝撃を加えないで下さい



倒れたり、破損して、けがの原因となることがあります。

取り扱い上のお願い

- 1) 直射日光に当てたり、ストーブなどのそばに置くと、光や熱によって変色したり変形したりすることがありますのでご注意ください。
- 2) 据置きスタンドのお手入れは、やわらかい乾いた布（綿・ネル地など）でふいてください。ひどく汚れているときは、水でうすめた中性洗剤で汚れを取ってから乾いた布でふいてください。なおベンジンやシンナー、家具用ワックスなどは、塗装がはがれたりしますので、使用しないでください。（ディスプレイ本体のお手入れはディスプレイ本体の説明書に従ってください。化学ぞうきんをご使用の際は、その注意書に従ってください。）
- 3) 粘着性のテープやシールを貼らないでください。据置きスタンドの表面を汚すことがあります。また、ゴムやビニール製品などを長時間接触させないでください。（変質の原因となります。）
- 4) ディスプレイ本体には強い力や衝撃を加えないでください。

据置きスタンド設置上の留意点



- ディスプレイ本体の電源プラグは、容易に手が届く位置の電源コンセントをご使用ください。
- 周囲温度が40℃をこえることがないように空気の流通を確保してください。
ディスプレイ本体内部に熱がこもり、故障の原因となることがあります。
- 取り付け不備、取扱説明書に記載されていない方法、指定の部品を使用しない方法での組み立てにより事故や損害が生じたときは、当社では責任を負えません。
- ご使用を終了した製品は、速やかに撤去してください。

構成部品

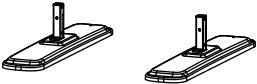

部品の確認と員数の確認を行ってください。

お願い

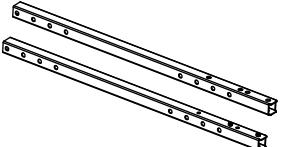
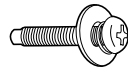
- 包装材料は製品を取り出したあと、適切に処理してください。

<p>① スタンドベース (2 個)</p>  <p>左右共通</p>	<p>③ スタンドベース取り付け用ねじ (4 本)</p>  <p>(M4 × 28)</p>
<p>② スタンドチューブ (2 個)</p>  <p>左右共通</p>	<p>④ 本体取り付け用ねじ (4 本)</p>  <p>(M8 × 40)</p>

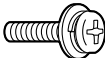
転倒防止用部品

<p>① 転倒防止用ベルト..... (2 本)</p>	
<p>② ねじ..... (2 本) (M4 × 15)</p>	
<p>③ 木ねじ..... (2 本)</p>	

■ イラストはイメージイラストであり、実際の商品と形状が異なる場合があります。

■ 製品の仕様は予告なく変更する場合があります。

- 小物部品については乳幼児の手の届かないところに適切に保管してください。
- ねじ類の締めつけトルクは、組み立て手順に記載のトルクで管理してください。
- ねじ類の締めつけの際は、トルクドライバーやトルクレンチなどを使用し、電動ドライバー、インパクトドライバーを使用しないでください。

組み立て前の確認

スタンドベース

- ラベルのない面が、ディスプレイ前面側になります。

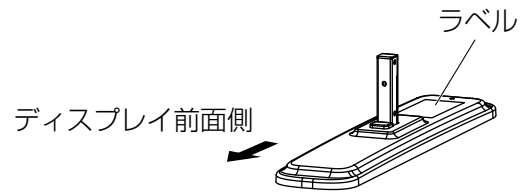

スタンドチューブ

- スタンドの取り付けは、必ず指定された穴位置を使用してください。

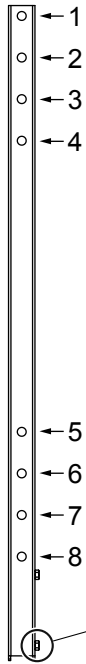

ディスプレイ	穴位置 (上)	穴位置 (下)	本体 取り付け用ねじ	取り付け ピッチ
65V 型	1	5	M8 × 40	400 mm × 400 mm

ナットがついている側が
下側です。

組み立て手順

1. ディ스플레이本体の準備

取り付けは、必ず2人以上で行ってください。

やわらかい布などを敷き、ディスプレイの画面が下側になるようにディスプレイ本体を置いてください。

- 引きずったりしてディスプレイ画面を傷つけないように十分ご注意ください。
- ディスプレイ本体を伏せて置く時、また持ち上げる時、絶対に液晶表示部を支持したり力を加えないでください。液晶表示部が破損する可能性があります。

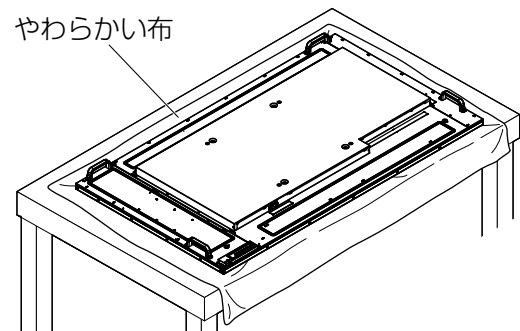

組み立て手順 (つづき)

2. スタンドチューブの取り付け

- 1) スタンドチューブ⑧をディスプレイ背面の穴に合わせて置く。
 - ナットを内側に向けてください。
(ナットがついている側が下側です。)

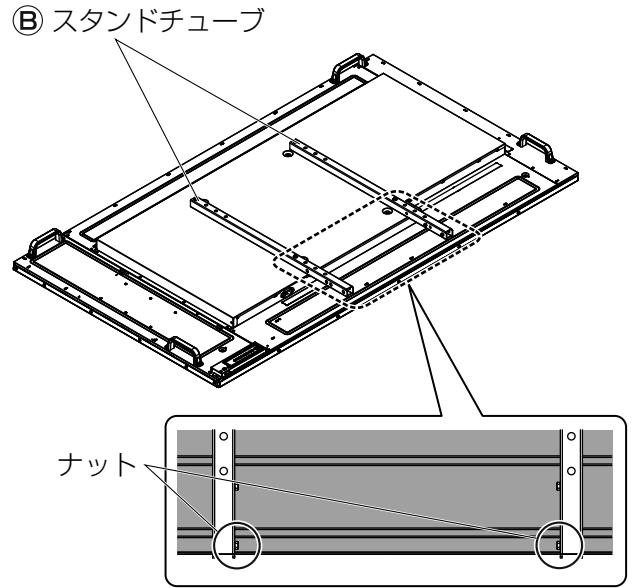

- 2) 本体取り付け用ねじ④ (4本) で固定する。

締め付けトルク 1.6 ~ 2.2 N・m

お願い

- スタンドの取り付けは、必ず指定された穴位置を使用してください。
- 据置きスタンドを使用してディスプレイを縦置き設置しないでください。

- ④ 本体取り付け用ねじ

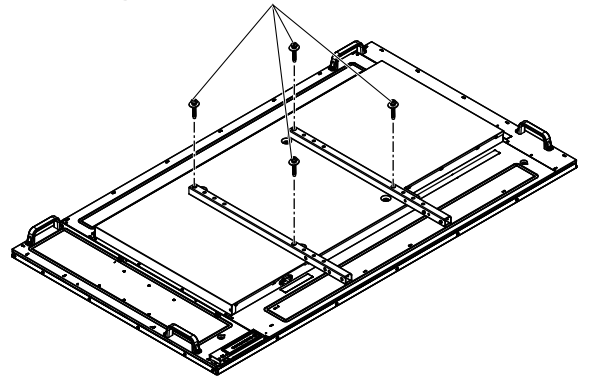

3. スタンドベースの取り付け

- 1) スタンドベース⑨をスタンドチューブに挿し込む。
 - ラベルのある面がディスプレイ背面側になります。
 - 落下させないように十分注意してください。
- 2) スタンドベース取り付け用ねじ③ (4本) でスタンドベース⑨を固定する。
 - スタンドベース取り付け用ねじは、スタンドチューブの外側から締め付けてください。

締め付けトルク 1.2 ~ 1.5 N・m

- 3) ディスプレイ本体を立てる。
 - 必ず2人以上で行ってください。

- ③ スタンドベース取り付け用ねじ

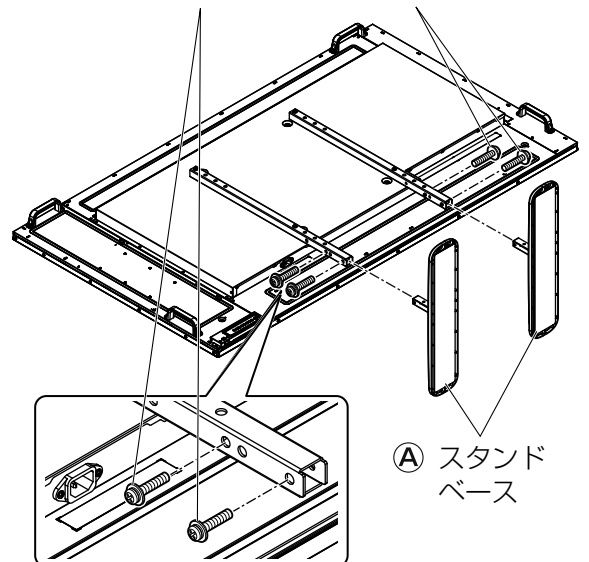

- ⑨ スタンドベース

組み立て手順 (つづき)

4. ディスプレイ本体の転倒防止について

ディスプレイ本体は、台と壁面の両方に固定してください。

■ 台への固定

- 1) 壁転倒防止用ベルト① (2本) をスタンドベースの後部のねじ穴に、ねじ② (2本) で取り付ける。

ねじ②：締め付けトルク 1.2 ~ 1.5 N・m

- 2) 木ねじ③ (2本) で台に固定する。

- 台に取り付ける場合は、下穴に止めてください。
- 下穴がない場合は、板の厚さの中心に下穴をあけて固定してください。

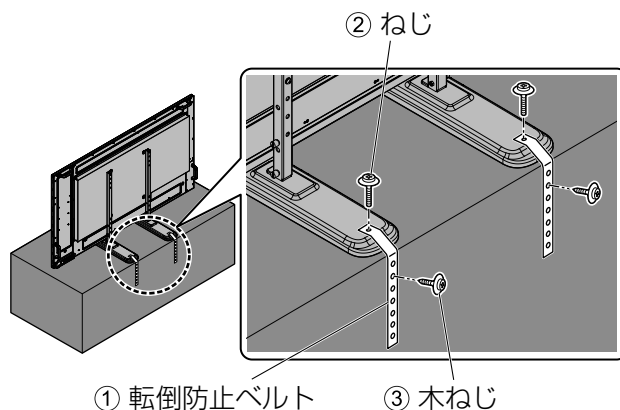

「安全のため、必ず転倒・落下防止処置をしてください」

地震の場合などに倒れる恐れがあります。必ず、転倒・落下防止処置をしてください。

※本欄の内容は、地震などでの転倒・落下によるけがなどの危害を軽減するためのものであり、全ての地震などに対してその効果を保証するものではありません。

■ 壁面への固定

丈夫なひもやワイヤーなどの市販品をご利用いただき、しっかりとした壁や柱に固定してください。

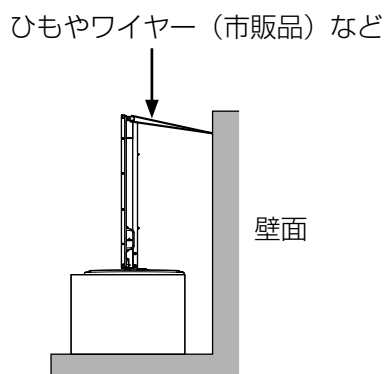
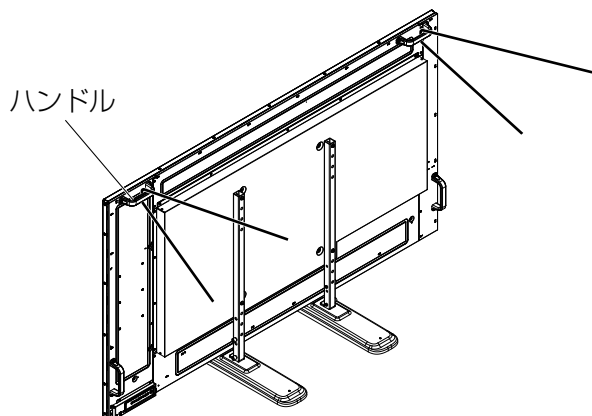

5. スタンドの取り外しかた

ディスプレイ本体を取り外すときは電源コードやケーブル類、転倒防止部品を外したあと、必ず「組み立て手順」の逆の手順でスタンドを取り外してください。

- 取り外した部品類は、元に戻す場合に必要となりますので大切に保管してください。

■ 使いかた・お手入れ・修理などは、まず、お買い求め先へご相談ください。

■ その他ご不明な点は下記へご相談ください。

パナソニック システムお客様ご相談センター

電話 フリーダイヤル  **0120-878-410** パナハ ヨイワ 受付：9時～17時30分
(土・日・祝祭日は受付のみ)

※携帯電話・PHSからもご利用になれます。

ホームページからのお問い合わせは <https://sec.panasonic.biz/solution/info/>

ご使用の回線(IP 電話やひかり電話など)によっては、回線の混雑時に数分で切れる場合があります。

【ご相談窓口におけるお客様の個人情報のお取り扱いについて】

パナソニック株式会社およびグループ関係会社は、お客様の個人情報をご相談対応や修理対応などに利用させていただき、ご相談内容は録音させていただきます。また、折り返し電話をさせていただくための発信番号を通知いただいております。なお、個人情報を適切に管理し、修理業務等を委託する場合や正当な理由がある場合を除き、第三者に開示・提供いたしません。個人情報に関するお問い合わせは、ご相談いただきました窓口にご連絡ください。

パナソニック株式会社
AVC ネットワークス社

〒571-8503 大阪府門真市松葉町2番15号

© Panasonic Corporation 2015

外形寸法図 / 外部尺寸圖 / External dimensions drawing / Abbildung mit externen Abmessungen /
 Schema delle dimensioni esterne / Plan des dimensions extérieures / Dibujo de dimensiones externas /
 Схема с внешними размерами / Сыртқы өлшемдер сызбасы / Креслення із зовнішніми розмірами

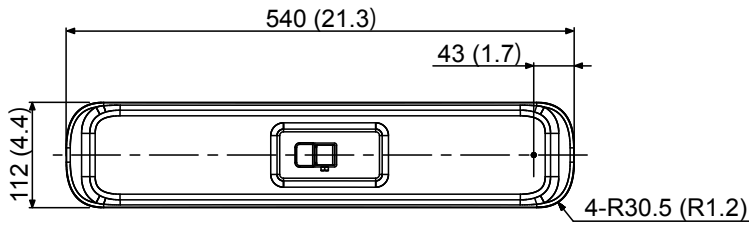

単位：mm
 单位：毫米
 Unit: mm (inches)
 Eenheid: mm
 Unità: mm
 Unité: mm
 Unidad: mm
 Единицы: мм
 Бірлік: мм
 Одиниці виміру: мм

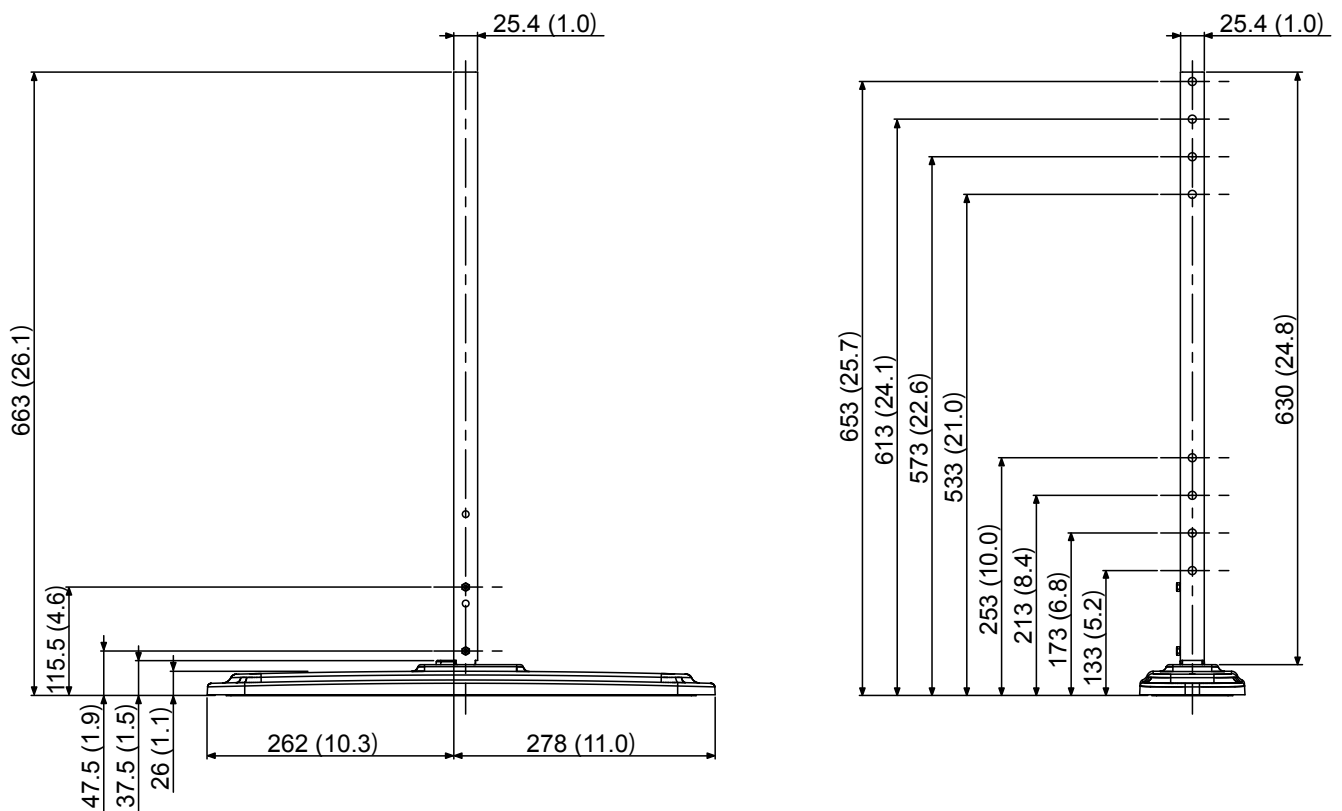

質量：3.0 kg (スタンドチューブを含まず) / 4.6 kg (スタンドチューブを含む)

重量：3.0 公斤 (不含脚座架) / 4.6 公斤 (包含脚座管)

Mass: 3.0 kg (without pedestal tubes) / 4.6 kg (with pedestal tubes)

Gewicht: 3,0 kg (ohne Sockelrohre) / 4,6 kg (mit Sockelrohren)

Massa: 3,0 kg (senza tubi del piedistallo) / 4,6 kg (con tubi del piedistallo)

Masse: 3,0 kg (sans tube du piédestal) / 4,6 kg (avec tube du piédestal)

Peso: 3,0 kg (sin tubos pedestal) / 4,6 kg (con tubos pedestal)

Масса: 3,0 кг (без стоек подставки) / 4,6 кг (со стойками подставки)

Салмағы: 3,0 кг (тірек тығындарынсыз) / 4,6 кг (тірек тығындарымен)

Маса: 3,0 кг (без трубок підставки) / 4,6 кг (із трубками підставки)

■ 廃棄について

製品を廃棄する場合には、最寄りの市町村窓口、または販売店で正しい廃棄方法をお問い合わせください。

■ 处置

如果需要处置本产品，请联系最近的当地政府或分销商采取适当的处置方法进行处置。

■ Disposal

If you dispose of the product, contact the nearest local government or distributor for a proper disposal method.

■ Entsorgung

Wenden Sie sich beim Entsorgen des Produktes an die zuständige Behörde oder an Ihren Fachhändler für Informationen zur ordnungsgemäßen Entsorgungsmethode.

■ Smaltimento

Se si smaltisce il prodotto, contattare il governo locale più vicino o il distributore per informazioni sul corretto metodo di smaltimento.

■ Mise au rebut

En cas de mise au rebut du produit, contactez le gouvernement local ou le distributeur le plus proche pour connaître la méthode de mise au rebut appropriée.

■ Eliminación

Si desecha el producto, póngase en contacto con la autoridad local o distribuidor más próximo para obtener un método de eliminación correcto.

■ Утилизация

При необходимости проведения утилизации данного изделия обращайтесь к представителям местных органов власти или к дистрибьютору по вопросам надлежащего способа утилизации.

■ Қоқысқа тастау

Өнімді қоқысқа тастау керек болған жағдайда, оны дұрыс тастау әдісін жақын жердегі жергілікті мемлекеттік мекемеден немесе таратушыдан біліңіз.

■ Утилізація

У разі необхідності проведення утилізації даного виробу звертайтеся до представників місцевих органів влади або до дистриб'ютора з питань належного способу утилізації.

Panasonic Corporation

Web Site : <http://panasonic.com>

© Panasonic Corporation 2015

Printed in China

M0515-1055