

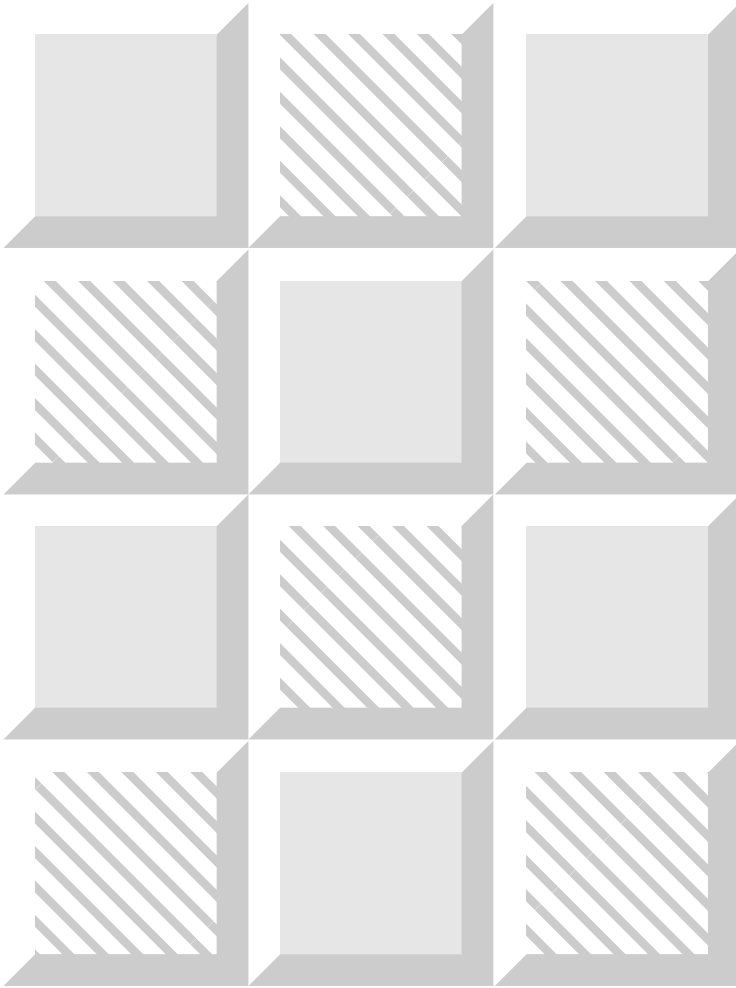

ハイビジョンプラズマディスプレイ 業務用

## 取扱説明書

品番 TH-42PHD6  
(42V型)  
TH-50PHD6  
(50V型)



このたびは、パナソニック ハイビジョンプラズマディスプレイをお買い上げいただき、まことにありがとうございました。

この取扱説明書と保証書をよくお読みのうえ、正しくお使いください。

そのあと保存し、必要なときにお読みください。

この取扱説明書は、TH-42PHD6 (42V型) と TH-50PHD6 (50V型) 共用です。

保証書は「お買い上げ日・販売店名」などの記入を必ず確かめ、販売店からお受け取りください。

製造番号は安全確保上重要なものです。

お買い上げの際は、製品本体と保証書の製造番号をお確かめください。

上手に使うって上手に節電

# もくじ

安全上のご注意 .....	4	接続 .....	10
お手入れ / 上手な使いかた .....	8	スピーカー端子の接続 .....	10
設置されるとき .....	8	電源コードの接続と固定、	
ご使用になるとき .....	8	接続ケーブルの固定 .....	10
お手入れについて .....	8	ビデオ入出力 (AV) 端子の接続例 .....	11
付属品の確認 .....	9	コンポーネント / RGB 入力	
別売オプション .....	9	( COMPONENT / RGB IN ) 端子の接続例 ...	11
リモコンの電池の入れかた .....	9	パソコン入力 ( PC IN ) 端子の接続例 .....	12
		シリアル ( SERIAL ) 端子の接続例	
		( パソコンで制御する場合 ) .....	13
<hr/>			
基本の操作 .....	16	デジタルズームモードにする .....	22
電源を入れる .....	16	拡大したい画面領域を選ぶ .....	22
入力信号を切り換える .....	17	画面領域の拡大率を切り換える .....	22
入力信号・画面モードなどを知りたいとき .....	17	デジタルズームモードを終了する .....	22
パソコン画面に切り換える .....	17	2 画面で表示する .....	23
音量を調整する .....	18	2 画面に切り換える .....	23
サラウンド ( SURROUND ) を使う .....	18	画面を入れ換える .....	23
消音 ( MUTE ) を使う .....	18	操作対象画面を切り換える .....	23
オフタイマー ( OFF TIMER ) を使う .....	18	副画面の位置を切り換える	
表示言語切り換え [ OSD LANGUAGE ] ...	19	[ 2 画面 ( ピクチャーインピクチャー ) のとき ] ...	23
映像に合わせた拡大画面にする		オンスクリーンメニューについて ...	24
( ASPECT ) .....	20	メニュー画面一覧 ( リモコンボタンで操作する ) ...	24
画面領域を拡大表示する		メニュー画面一覧 ( 本体前面ボタンで操作する ) ...	25
( デジタルズーム ) .....	22		
<hr/>			
初期設定 ( SET UP ) .....	30	スクリーンセ - バー [ SCREENSAVER ] ...	32
現在時刻設定 [ PRESENT TIME SETUP ] ...	30	機能選択 [ FUNCTION ] .....	32
現在時刻 [ PRESENT TIME OF DAY ]		動作選択 [ MODE ] .....	32
の設定 .....	30	周期時間 [ SHOW DURATION ]、	
タイマー設定 [ SET UP TIMER ] .....	31	動作時間 [ SAVER DURATION ] の設定 ...	32
電源オン時刻 [ POWER ON TIME ]、電源		開始時間 [ START TIME ]、	
オフ時刻 [ POWER OFF TIME ] の設定 ...	31	終了時間 [ FINISH TIME ] の設定 .....	33
電源オン機能 [ POWER ON FUNCTION ] .....	31	サイドパネル調整 [ SIDE BAR ADJUST ] ...	33
電源オフ機能 [ POWER OFF FUNCTION ] ...	31	ウォブリング [ WOBBLING ] .....	33
消費電力低減 [ POWER SAVE ] .....	31	焼き付き低減 [ PEAK LIMIT ] .....	33
待機電力低減 [ STANDBY SAVE ] .....	31	マルチ画面設定	
DPMS 機能 [ POWER MANAGEMENT ] ...	31	[ MULTI DISPLAY SETUP ] .....	34
無信号自動オフ [ AUTO POWER OFF ] ...	31	マルチ画面設定 [ MULTI DISPLAY SETUP ] ...	34
		拡大率 [ ARRANGEMENT ] .....	34
		拡大位置 [ LOCATION ] .....	34

各部の基本説明 .....	14
リモコン .....	14
ディスプレイ本体 .....	15

画面位置 / サイズの調整 ( PICTURE POS./SIZE ).....	26
水平位置 [H - POS] .....	26
水平サイズ [H - SIZE] .....	26
垂直位置 [V - POS].....	26
垂直サイズ [V - SIZE] .....	26
クロック位相 [CLOCK PHASE] .....	26
標準に戻す [NORMALIZE] .....	26
音声の調整 ( SOUND ) .....	27
音声メニュー [AUDIO MENU].....	27
バス [BASS].....	27
トレブル [TREBLE] .....	27
バランス [BALANCE] .....	27

サラウンド [SURROUND] .....	27
標準に戻す [NORMALIZE] .....	27
画質の調整 ( PICTURE ) .....	28
映像メニュー [PICTURE MENU] .....	28
ピクチャー [PICTURE] .....	28
黒レベル [BRIGHTNESS] .....	28
色の濃さ [COLOR] .....	28
色あい [TINT] .....	28
シャープネス [SHARPNESS] .....	28
色温度 [COLOR TEMP] .....	29
テクニカル [ADVANCED SETTINGS] ...	29
標準に戻す [NORMALIZE] .....	29

入力ラベル [INPUT LABEL] .....	34
コンポーネント / RGB 入力切り換え [COMPONENT / RGB - IN SELECT] .....	35
信号モード [SIGNAL] .....	35
3次元 Y/C [3D Y/C FILTER (NTSC)] .....	35
カラーシステム [COLOR SYSTEM] .....	35
シネマリアリティー [3 : 2 PULLDOWN] ...	36
セルフワイド設定 [4 : 3] [Panasonic AUTO ( 4 : 3 )] .....	36
同期信号の入力切換 [SYNC] .....	36

端子ボード ( 別売オプション ) の 取り付け紹介 .....	37
RGB アクティブスルー端子ボード .....	38
PC 入力端子ボード .....	38

コンポーネントビデオ端子 ( RCA ) ボード / ( BNC ) ボード .....	39
ビデオ端子 ( RCA ) ボード / ( BNC ) ボード.....	39
デジタル RGB ( DVI 準拠 ) 端子ボード ...	39
表示可能な入力信号 .....	40
仕様 .....	41
修理を依頼される前に .....	42
保証とアフターサービス .....	43

準  
備

使  
い  
か  
た

必  
要  
な  
と  
き

# 安全上のご注意 必ずお守りください

お使いになる人や他の人への危害、物的損害を未然に防止するため、必ずお守りいただきたいことを、次のように説明しています。

表示内容を無視して誤った使い方をしたときに生じる危害や物的損害の程度を、次の表示で区分し、説明しています。



## 警告

この表示の欄は、「死亡または重傷を負うことが想定される危害の程度」です。



## 注意

この表示の欄は、「傷害を負うことが想定されるか、または物的損害の発生が想定される危害・損害の程度」です。

お守りいただきたい内容の種類を、次の絵表示で区分し、説明しています。(下記は絵表示の一例です)



この絵表示は、気をつけていただきたい「注意」内容です。



このような絵表示は、してはいけない「禁止」内容です。



このような絵表示は、必ず実行していただきたい「指示」内容です。



## 警告

異常が発生したときはすぐに使用をやめてください。

そのまま使用すると火災・感電の原因となりますので、すぐに電源スイッチを切り、電源プラグをコンセントから抜いて販売店に修理をご依頼ください。

故障(画面が映らない、音が出ないなど)や煙が出ている、へんな臭いや音がしたら電源プラグを抜く!

電源プラグは容易に手が届く位置の電源コンセントをご使用ください



電源プラグを抜く

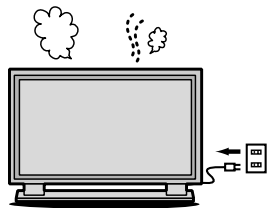

内部に異物や水などが入ったり、本機を落としたり、キャビネットが破損したら、電源プラグを抜く!



電源プラグを抜く

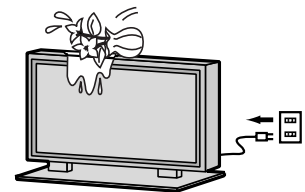

煙が出なくなるのを確認して修理を販売店にご依頼ください。

お客様による修理は危険ですから、おやめください。

表紙および4ページ以降のイラストはイメージイラストであり、実際の商品とは形状が異なる場合があります。

# 警告

上に水などの入った容器を置かないでください



水ぬれ禁止

水がこぼれたり、中に入った場合、火災・感電の原因となります。

[花びん、植木鉢、コップ、化粧品、薬品や水などの入った容器。]



アースは確実に行ってください

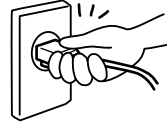

感電の原因となります。  
本機の電源プラグはアース付き3芯プラグです。機器の安全確保のため、アースは確実に行ってご使用ください。

アース工事は専門業者にご依頼ください。

異物を入れないでください



禁止

通風孔などから内部に金属類や燃えやすいものなどを差し込んだり、落とし込んだりしないでください。火災・感電の原因となります。

特にお子様にはご注意ください。

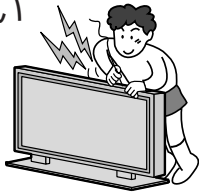

雷が鳴りだしたら本機には触れないでください



接触禁止

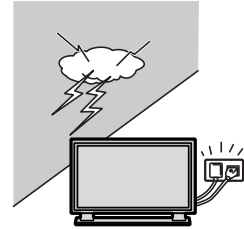

感電の原因となります。

風呂場、シャワー室では使用しないでください



水場使用禁止

火災・感電の原因となります。

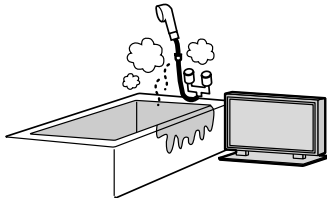

不安定な場所に置かないでください



禁止

ぐらついた台の上や傾いた所など、倒れたり、落ちたりして、けがの原因となります。

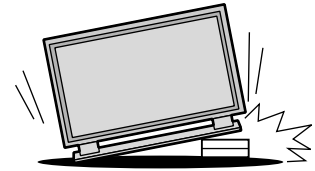

壁掛け工事や天吊り工事は、工事専門業者にご依頼ください



工事が不完全ですと、死亡、けがの原因となります。

指定の取り付けユニットをご使用ください。

裏ぶた、キャビネット、カバーを外したり、改造したりしないでください



分解禁止

内部には電圧の高い部分があり、火災・感電の原因となります。

	<b>高圧注意</b>
	サービスマン以外の方は、裏ぶたをあげないでください。内部には高電圧部分があり、万一さわると危険です。

「本体に表示した事項」

ぬらしたりしないでください



水ぬれ禁止

火災・感電の原因となります。

内部の点検・調整・修理は販売店にご依頼ください。

# 安全上のご注意 必ずお守りください

## 警告

### 電源コードについて

電源プラグにほこりがたまらないよう、定期的に掃除をしてください



湿気などで絶縁不良になり火災・感電の原因となります。

電源プラグを抜き、乾いた布でふいてください。

ぬれた手で電源プラグを抜き差ししないでください



ぬれ手禁止

感電の原因となります。



コンセントや配線器具の定格を超える使い方や、交流100V以外では使用しないでください



禁止

たこ足配線などで、定格を超えると、発熱による火災の原因となります。

電源コードや電源プラグを破損するようなことはしないでください



禁止

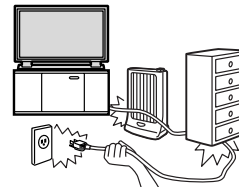

傷つけたり、加工したり、重いものをのせたり、加熱したり、熱器具に近づけたり、無理に曲げたり、ねじったり、引っばったりすると芯線の露出、ショート、断線により火災・感電の原因となります。

電源コードやプラグの修理は、販売店にご依頼ください。

電源プラグは根元まで確実に差し込んでください



差し込みが不完全ですと感電や、発熱による火災の原因となります。

傷んだプラグ・ゆるんだコンセントは使用しないでください。

## 注意

本機の通風孔をふさがないでください



禁止



内部に熱がこもり、火災や故障の原因となることがありますので次の点にご注意ください。

据え置きスタンドをご使用のときは、上面・左右は10 cm以上、下面は6 cm以上、後面は7 cm以上の間隔をおいて据えつけてください。押し入れ、本箱など風通しの悪い狭い所に押し込まないでください。

テーブルクロスを掛けたり、じゅうたんや、布団の上に置かないでください。

あお向けや横倒し、逆さまにしないでください。

接続ケーブルを引っばったり、ひっかけたりしないでください



禁止

倒れたり、落ちたりしてけがの原因となることがあります。

特に、お子様にはご注意ください。

湿気やほこりの多い所、油煙や湯気が当たるような所に置かないでください



禁止

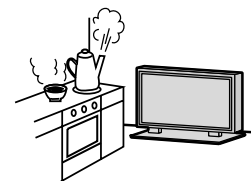

調理台や加湿器のそばなど火災・感電の原因となることがあります。

# ⚠ 注意

本機にぶら下がったり、脚立を立てかけるなどしないでください



禁止

落下してけがの原因となることがあります。

本機に乗らないでください



禁止



倒れたり、こわれたりしてけがの原因となることがあります。

特に、小さなお子様にはご注意ください。

据え置きスタンド(別売)をご使用になるときは、転倒防止の処置をしてください

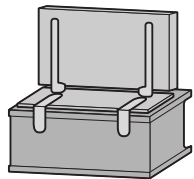

地震やお子様がよく登ったりすると、転倒しけがの原因となることがあります。

据え置きスタンドに付属している転倒防止具を使用してください。

上に重い物を置かないでください



禁止

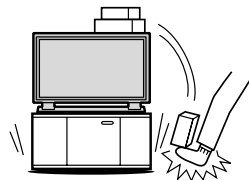

倒れたり、落下したりして、けがの原因となることがあります。

新しい電池と古い電池を混ぜたり、指定以外の電池を使用しないでください



禁止

間違えますと電池の破裂、液もれにより、火災・けがや周囲を汚損する原因となることがあります。

電源プラグを抜くときは、プラグを持って抜いてください

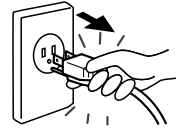

コードを引っばると、コードが破損し、感電・ショート・火災の原因となることがあります。

長期間ご使用にならないときは電源プラグをコンセントから抜いてください



電源プラグを抜く

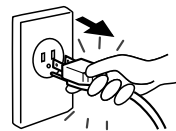

電源プラグにほこりがたまり火災・感電の原因となることがあります。

移動させる場合は、接続線ははずしてください



コードや本機が損傷し、火災・感電の原因となることがあります。

電源プラグや機器間の接続線や転倒防止具をはずしたことを確認のうえ、行ってください。開梱や持ち運びは2人以上で行ってください。本機に衝撃を与えないでください。

接続ケーブルの処理は確実に行ってください



ケーブルを壁面に挟んだり、無理に曲げたり、ねじったりされますと、芯線の露出、ショート、断線により、火災・感電の原因となることがあります。

電池を入れるときには、極性表示(プラス⊕とマイナス⊖の向き)に注意してください



機器の表示通り正しく入れてください。間違えますと電池の破裂、液もれにより、火災・けがや周囲を汚損する原因となることがあります。

# 安全上のご注意

必ずお守りください



## 注意

### お手入れについて

1年に一度は内部の掃除を販売店にご依頼ください



内部にほこりがたまつたまま、長い間掃除をしないと火災や故障の原因となることがあります。

湿気の多くなる梅雨期の前に行うと、より効果的です。なお、内部掃除費用については販売店にご相談ください。

お手入れの際は、安全のため電源プラグをコンセントから抜いてください



電源プラグを抜く



感電の原因となることがあります。

## お手入れ / 上手な使いかた

### 設置されるとき

本機の設置については、下記の事項をお守りください。

機器相互の干渉に注意してください。プラズマディスプレイの影響を受けて、ビデオやラジオ等の映像や音声に雑音が入ったり誤動作する場合があります。(発生した場合はディスプレイ本体から十分離してご使用ください。)

機器の接続は電源を「切」にして行ってください。

各機器の説明書に従って、接続してください。

振動や衝撃が加わる場所への設置は避けてください。

本機に振動や衝撃が加わって内部の部品がいたみ、故障の原因となります。

振動や衝撃の加わらない場所に設置してください。

本機の質量に耐えられる場所に設置してください。

指定の取り付けユニットをご使用ください。

高圧電線や動力源の近くに設置しないでください。

高圧電線や動力源の近くに本機を設置すると妨害を受ける場合があります。

直射日光を避け、熱器具から離して設置してください。

キャビネットの変形や故障の原因となります。

本機を移動されるとき。

ディスプレイパネル面を上または下にしての移動はパネル内部の破損の原因となります。

赤外線通信機器をご使用になるとき。

赤外線通信機器(赤外線コードレスヘッドホンや赤外線ワイヤレスマイクなど)をご使用になると、通信障害が発生する場合がありますので、ご注意願います。

### ご使用になるとき

本機は残像が発生することがあります。

画面モードを「ノーマル」(映像の横縦比4:3)や2画面表示で長時間ご覧になると、映像の表示部と両端の映像の映らない部分とで画面の明るさが異なるため、残像(焼き付き現象)が発生します。画面モードをジャストやフル、ズームにしてご覧になると軽減されます。静止画や静止文字を長時間表示した場合、同様に残像が発生します。この場合は、動きのある映像でしばらくお使いいただくと、少し軽減されますが、完全に消えませんのでご注意ください。

ディスプレイパネル表面について

ディスプレイパネル表面に指紋や汚れがつくと、きれいな映像が見られません。

傷や汚れが付かないよう取り扱いにご注意ください。

適度の音量で隣近所への配慮を

特に夜間は小さな音でも通りやすいので、窓を閉めたりして生活環境を守りましょう。

長時間ご使用にならないときは

電源プラグをコンセントから抜いておいてください。リモコンで電源を切った場合は約1.8W(STANDBY SAVE OFF)または約0.9W(STANDBY SAVE ON)、本体の電源を切った場合は約0.2Wの電力を消費します。

### お手入れについて

必ず電源プラグをコンセントから抜いて行ってください。

キャビネットはやわらかい乾いた布で

汚れがひどいときは水で薄めた台所用洗剤(中性)にひたした布をよく絞ってふき取り、乾いた布で仕上げてください。

化学ぞうきんをご使用の際はその注意書に従ってください。

殺虫剤、ベンジン、シンナーなど揮発性のものをかけない

キャビネットの変質や塗装がはがれます。また、ゴムやビニール製品などを長時間接触させないでください。

ディスプレイパネルの前面は時々、やわらかい布でふく

ディスプレイパネルの前面はぬれた布でふくと水滴などがディスプレイパネル表面を伝って本体内部に入り、故障の原因となります。

お願い

ディスプレイパネルはガラス製です。強い力や衝撃を加えないでください。



# 付属品の確認

付属品が入っていることをご確認ください。( )は個数です。

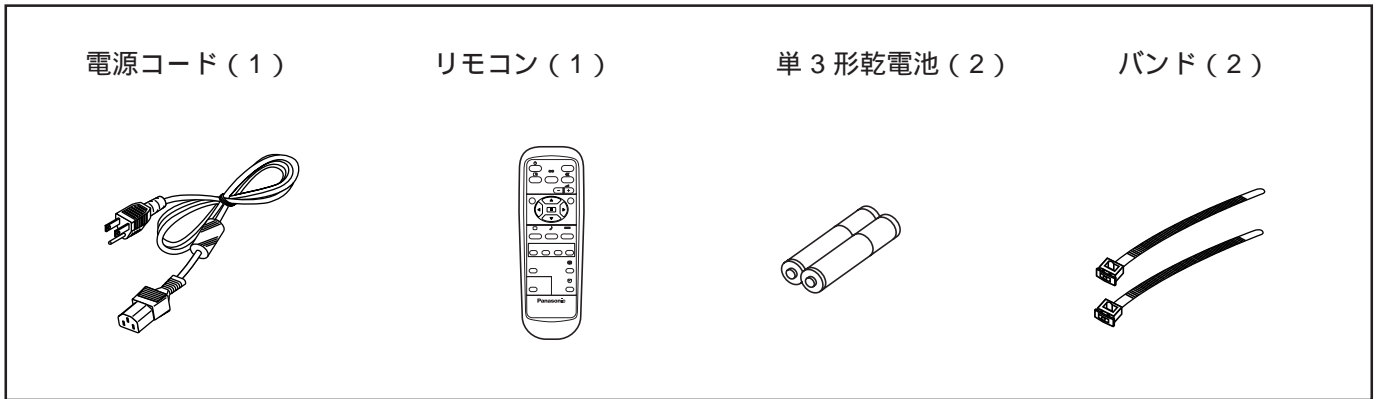

準  
備

## 別売オプション (2003年7月現在)

別売オプションの設置は、しっかり取り付けてください。(取り付けは専門の業者にご依頼ください。)

[例] 据え置きスタンド使用の場合

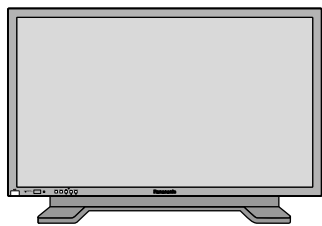

- 据え置きスタンド: TY-ST05-K
- 壁寄せスタンド: TY-ST42PW1
- 移動式スタンド: TY-ST42PF3
- 壁掛け金具
  - 垂直取り付け型: TY-WK42PV1
  - 角度可変型: TY-WK42PR1
  - 引き出し型: TY-WK42DR1
- 天吊り金具: TY-CE42PS1
- スピーカー: TY-SP42P5-K (42V 型用)  
TY-SP50P5-K (50V 型用)

- RGB アクティブスルー端子ボード: TY-42TM6G
- PC 入力端子ボード: TY-42TM6P
- コンポーネントビデオ端子 (RCA) ボード: TY-42TM6Z
- コンポーネントビデオ端子 (BNC) ボード: TY-42TM6A
- ビデオ端子 (RCA) ボード: TY-42TM6V
- ビデオ端子 (BNC) ボード: TY-42TM6B
- デジタルRGB (DVI準拠) 端子ボード: TY-42TM6D

**お願い** 接続される時は別売オプションに同梱の説明書をよくお読みのうえ、お間違いのないよう接続してください。

## リモコンの電池の入れかた

1 ふたをあける

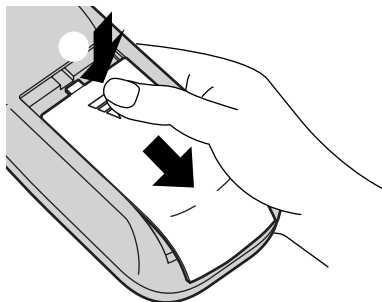

ふたの  マークが付いているところを少し強めに押さえ、の順にあける。

2 電池を入れる

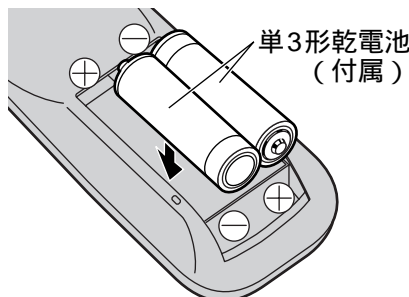

極性表示に合わせて電池を入れる。(  側から先に入れます。)

3 ふたをしめる

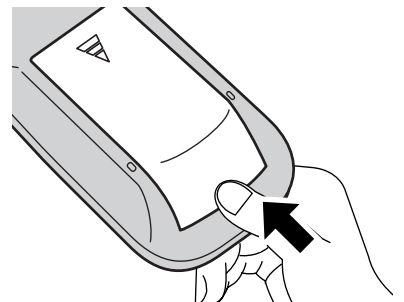

ふたを元どおりにカチッと音がするまでしめる。

**お願い** リモコンに液状のものをかけないでください。  
リモコンを落とさないでください。

# 接続

## スピーカー端子の接続

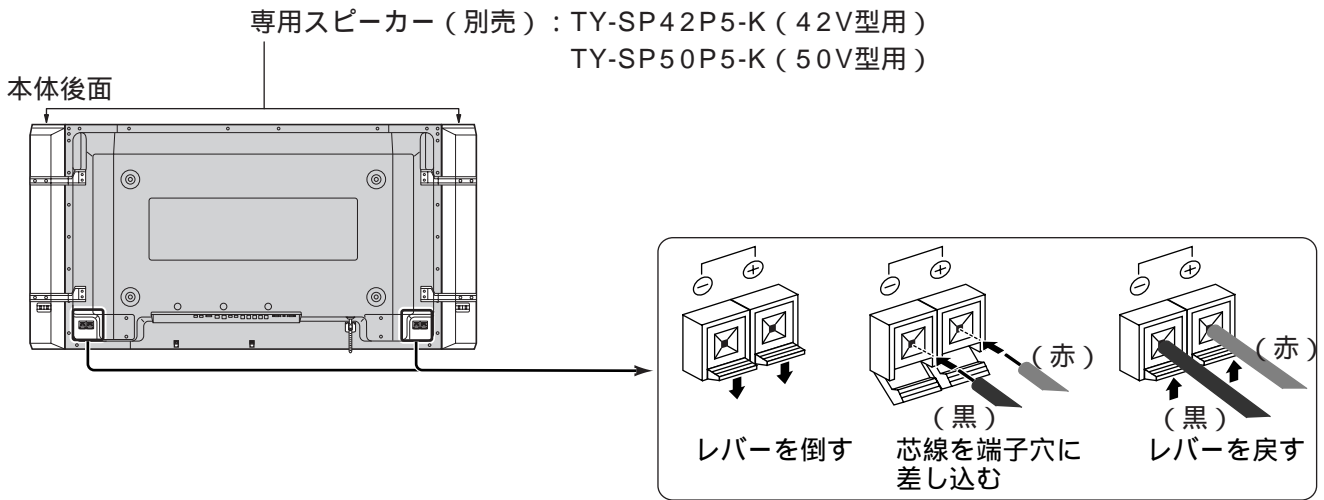

お願い ⊕ と ⊖ をショートさせないでください。

## 電源コードの接続と固定、接続ケーブルの固定

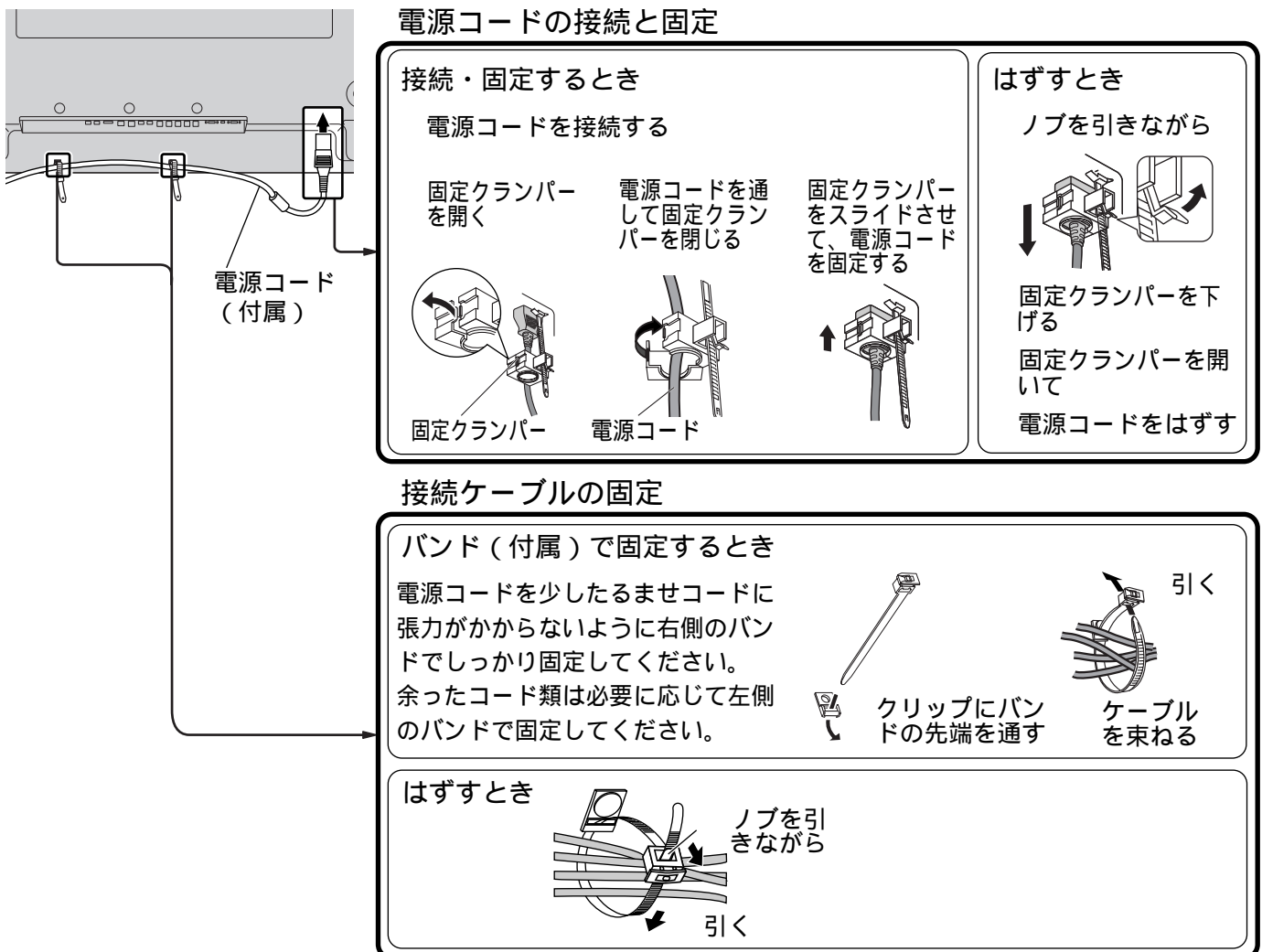

## ビデオ入出力 (AV) 端子の接続例

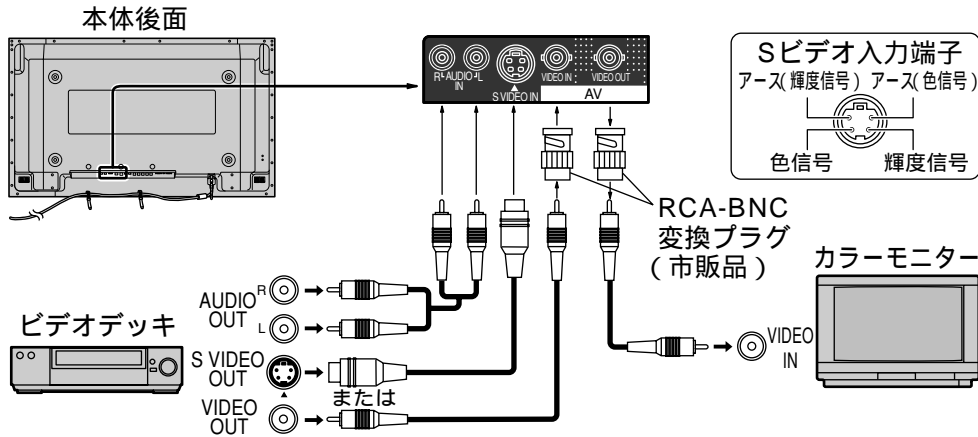

**お知らせ** Sビデオ入力(S VIDEO IN)端子とビデオ入力(VIDEO IN)端子を同時に接続した場合、Sビデオが優先されます。  
ブラウン管の走査を利用した電子銃による光線銃等のゲーム機器はプラズマディスプレイの構造上、使用できません。

## コンポーネント/RGB入力 (COMPONENT/RGB IN) 端子の接続例

### コンポーネント (COMPONENT) 端子の接続

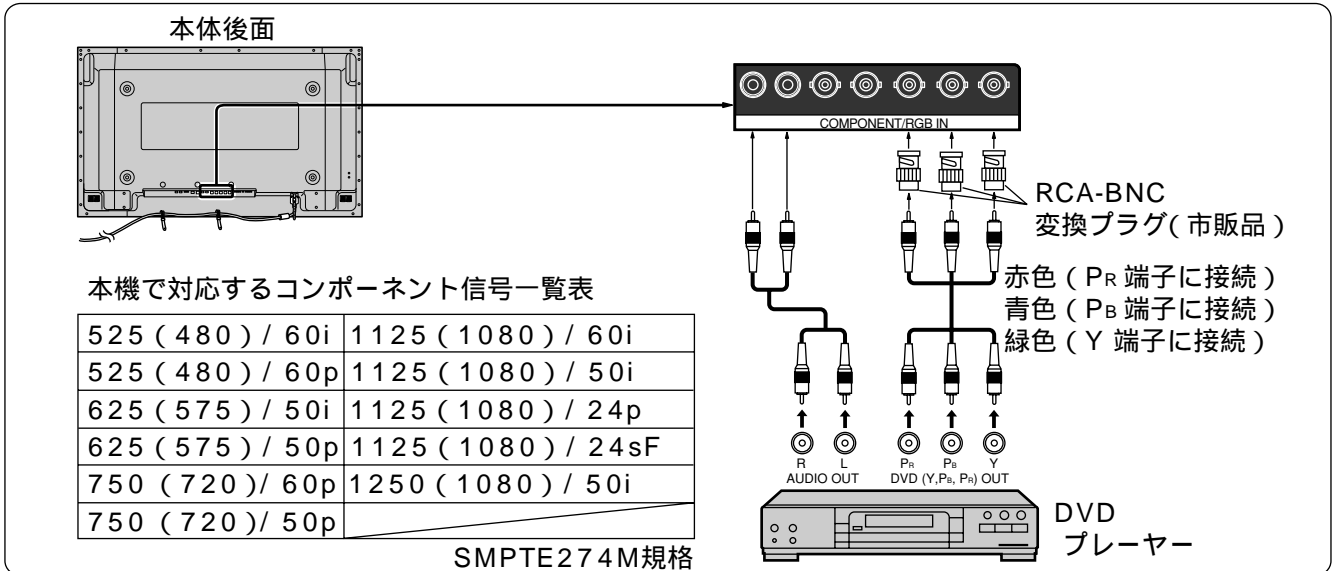

### RGB入力 (RGB IN) 端子の接続

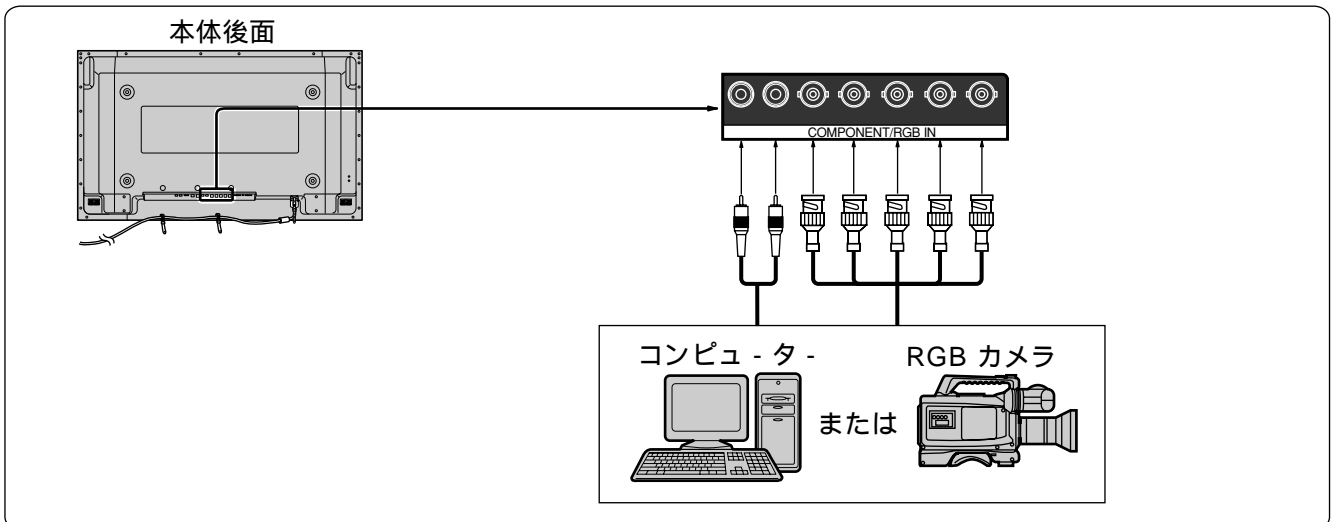

**お願い** COMPONENT/RGB IN 端子に接続された入力信号に合わせて初期設定 (SET UP) でコンポーネントか RGB 入力の選択を行ってください。( 35 ページ)

パソコン入力 (PC IN) 端子の接続例

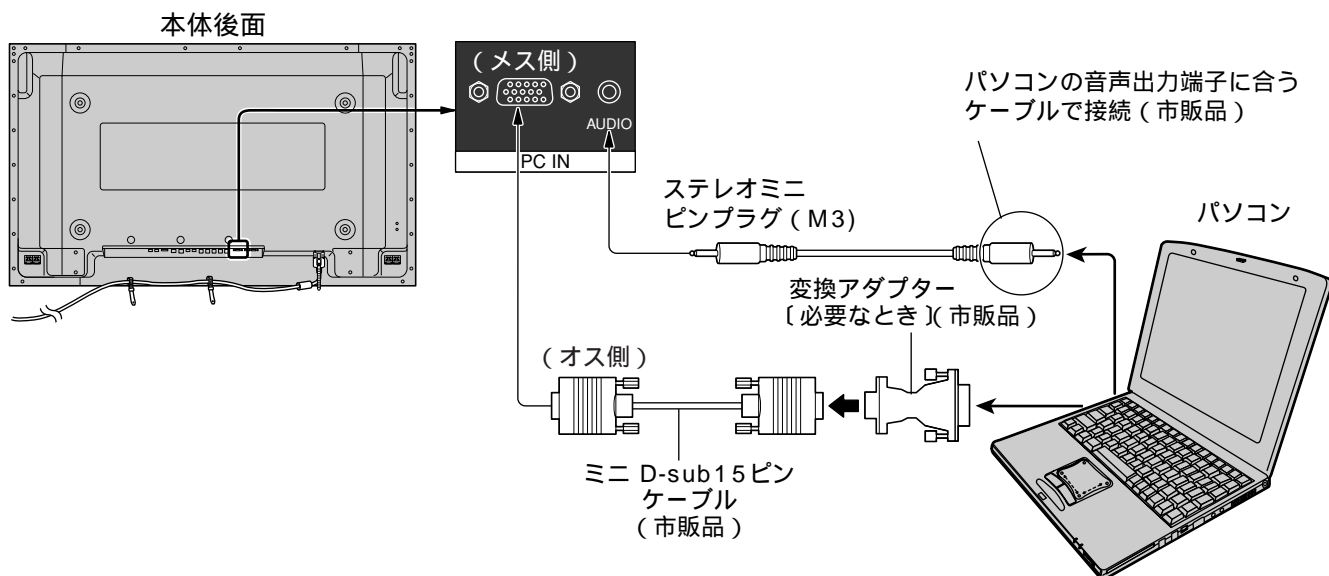

接続できるパソコン信号の種類

本機は、下の表に記載の代表的な 18 種類のパソコン信号について、あらかじめ調整値を記憶しています。表に記載されていないパソコン信号は、最大 8 種類まで記憶します。  
(対応周波数は水平：15 kHz ~ 110 kHz、垂直：48 Hz ~ 120 Hz です。)

本体に記憶済みのパソコン信号一覧表

640 × 400 : 70 Hz	800 × 600 : 85 Hz	1280 × 1024 : 75 Hz
640 × 480 : 60 Hz	1024 × 768 : 60 Hz	1280 × 1024 : 85 Hz
640 × 480 : 75 Hz	1024 × 768 : 70 Hz	1600 × 1200 : 60 Hz
852 × 480 : 60 Hz	1024 × 768 : 75 Hz	640 × 480 : 67 Hz (Mac13")
800 × 600 : 60 Hz	1024 × 768 : 85 Hz	832 × 624 : 75 Hz (Mac16")
800 × 600 : 75 Hz	1280 × 1024 : 60 Hz	1152 × 870 : 75 Hz (Mac21")

解像度は 42V 型「フル」で最大 1024 × 768 ドット、50V 型「フル」で最大 1366 × 768 ドットの表示が可能です。(XGA 対応)

垂直解像度が 768 ラインを超えるものは簡易表示になり、細かい表示が十分判読できない場合があります。対応周波数を超える信号を入力すると、正常な映像を表示できません。なお、範囲内でも一部正常な映像を表示できない場合があります。

**お願い** ディスプレイのプラグ・アンド・プレイ (DDC1 / 2B) に対応していないパソコンは接続時の設定が必要です。

**お知らせ** パソコンのモデルによっては、本機と接続できないものもあります。PC-98 シリーズ (D-sub15 ピン端子の機種) や Macintosh のパソコンを接続する場合には必要に応じて市販の変換アダプターをお使いください。

パソコンのミニ D-sub15 ピン端子が、DOS/V に対応している機種は、変換アダプターは必要ありません。

この端子 (ミニ D-sub15 ピン) は、コンポーネント (色差) ビデオ信号に対応しております。入力信号に合わせて初期設定 (SET UP) でコンポーネントか RGB 入力の選択を行なってください。  
(☞ 35 ページ)

パソコン入力端子 (ミニ D-sub15 ピン) のピン配列と信号名

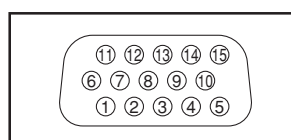

ピンNo.	信号名	ピンNo.	信号名	ピンNo.	信号名
①	R (P <sub>R</sub> / C <sub>R</sub> )	⑥	GND (アース)	⑪	GND (アース)
②	G (Y)	⑦	GND (アース)	⑫	SDA
③	B (P <sub>B</sub> / C <sub>B</sub> )	⑧	GND (アース)	⑬	HD / SYNC
④	GND (アース)	⑨	NC (無接続)	⑭	VD
⑤	GND (アース)	⑩	GND (アース)	⑮	SCL

## シリアル ( SERIAL ) 端子の接続例 ( パソコンで制御する場合 )

シリアル ( SERIAL ) 端子は RS-232C 準拠のため、パソコンと接続して本体をパソコンで制御することができます。

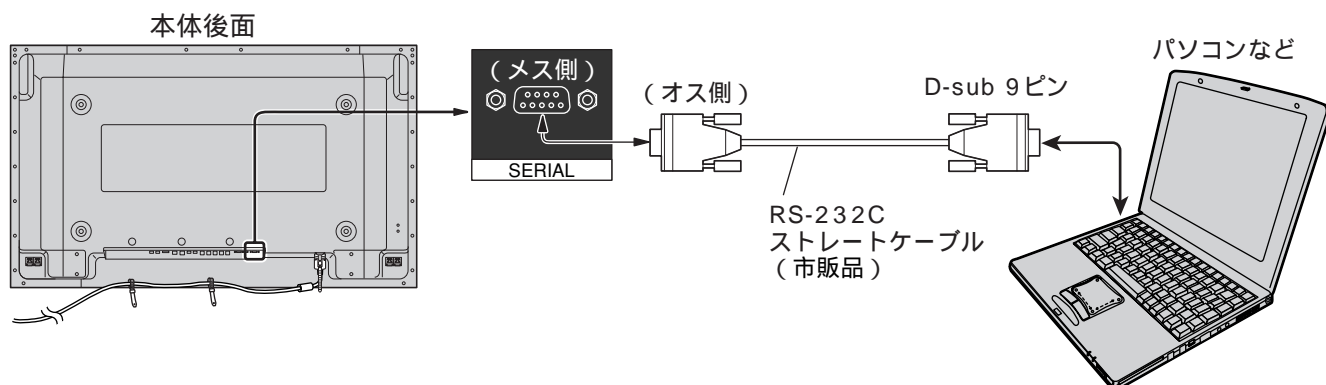

**お願い** シリアル ( SERIAL ) 端子とパソコンをつなぐ通信用ケーブルは、使用されるパソコンに合わせてご用意ください。

### ピン配列と信号名

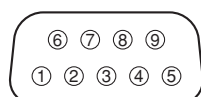

RS-232C ストレートケーブル

ピンNo.	信号名	内容
①	CD	NC
②	RXD	受信データ
③	TXD	送信データ
④	DTR	未使用
⑤	GND	グランド
⑥	DSR	未使用
⑦	RTS	] 短絡
⑧	CTS	
⑨	RI	NC

### 通信条件

信号レベル	RS-232C準拠
同期方式	調歩同期 (非同期)
ボーレート	9600 bps
パリティ	なし
キャラクター長	8 ビット
ストップビット	1 ビット
フロー制御	なし

### 基本フォーマット

パソコンからの伝送は STX で開始され、続いてコマンド、パラメーター、最後に ETX の順に送信します。パラメーターは制御内容の必要に応じて付加してください。

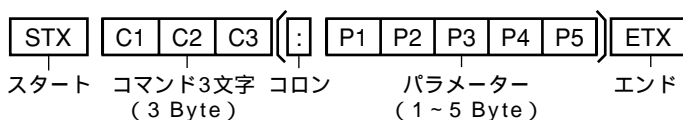

**お願い** 複数のコマンドを送信する場合は、必ず本機からの応答を受け取ってから、次のコマンドを送信してください。パラメーターを必要としないコマンドを送信する場合はコロン ( : ) は必要ありません。

**お知らせ** 間違ったコマンドを送信すると、本機から “ ER401 ” というコマンドがパソコン側に送信されます。電源「切」中は “ PON ” コマンド以外の応答はありません。

### コマンド一覧

コマンド	パラメーター	制御内容
PON	なし	電源「入」
POF	なし	電源「切」
AVL	**	音量 00 ~ 63
AMT	0	消音 オフ
	1	消音 オン
IMS	なし	入力切替 (トグル)
	SL1	スロット1入力
	SL2	スロット2入力
	SL3	スロット3入力
	PC1	パソコン入力
DAM	なし	画面モード切替 (トグル)
	NORM	ノーマル [NORMAL] (4 : 3)
	ZOOM	ズーム [ZOOM]
	FULL	フル [FULL]
	JUST	ジャスト [JUST]
	SELF	セルフワイド [Panasonic AUTO]

# 各部の基本説明

## リモコン

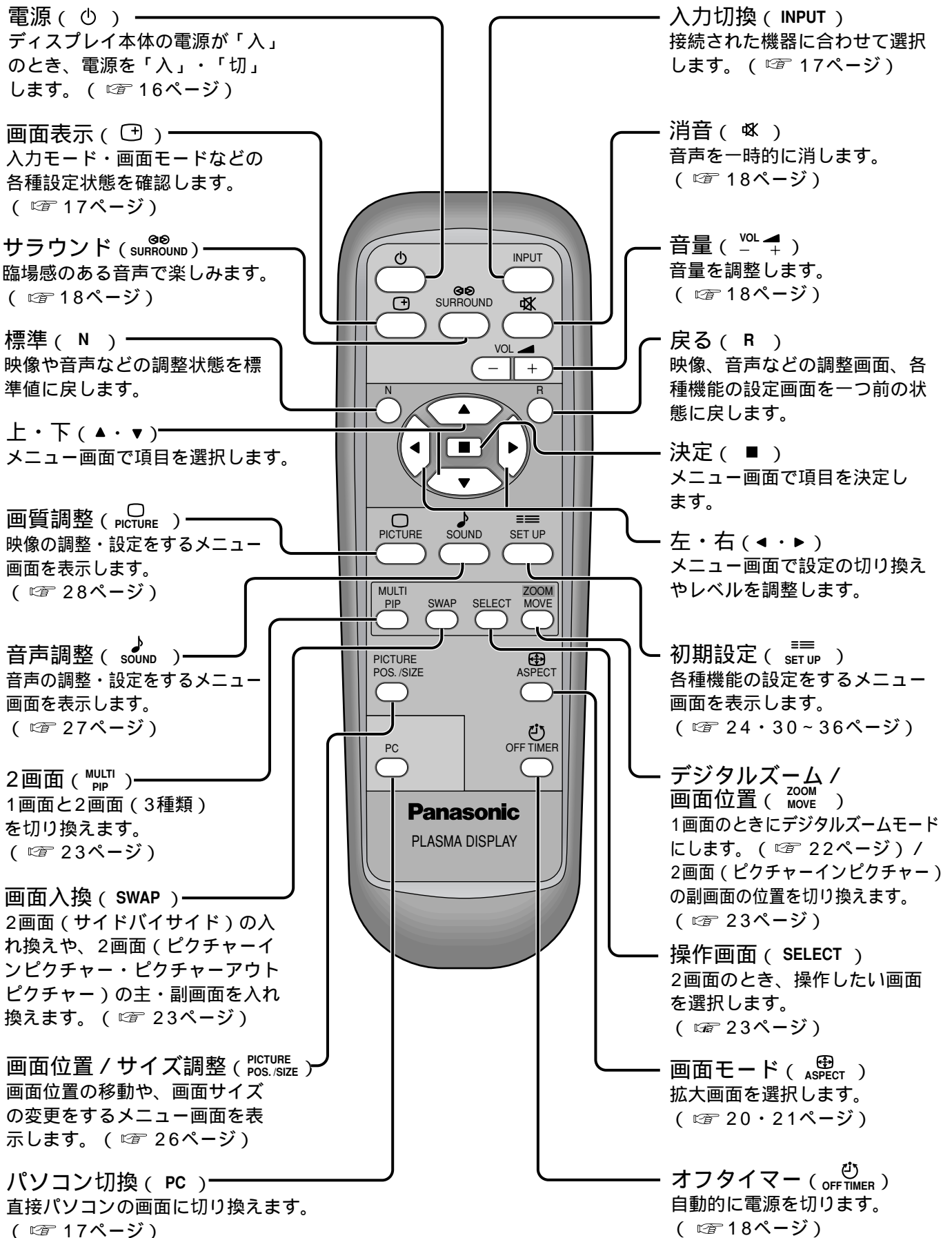

# ディスプレイ本体

## 前面

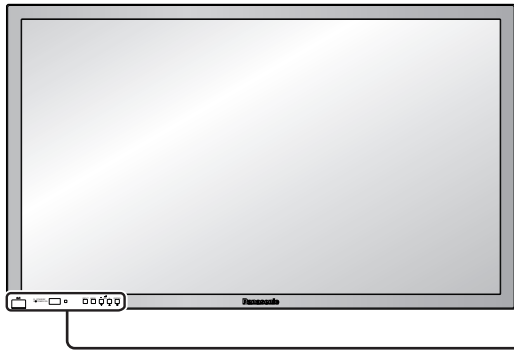

主電源 (POWER) スイッチ  
電源を「入」・「切」します

リモコン受光部

明るさセンサー (受光部)  
映像メニュー「オート」にしたときまわりの明るさに応じて見やすい映像に自動調整するための受光部

### 電源ランプ

本機の電源ボタンが「入」のとき  
リモコンで電源を切る (スタンバイ) ... 赤色点灯  
DPMS機能で電源が「切」のとき ... 橙色点灯  
リモコンで電源を入れる (電源オン) ... 緑色点灯  
電源が「切」および電源ランプが赤色、無点灯の場合でも一部の回路は通電状態にあります。

INPUT ボタン  
接続された機器に合わせて選択します。  
(☞ 17 ページ)

MENU ボタン  
メニュー画面を表示します。  
(☞ 25 ページ)

VOL - + / ボタン  
音量を調整します。(☞ 18 ページ)  
/ メニュー画面で項目を選択したり、設定の切り換えやレベルを調整します。

ENTER / ボタン  
メニュー画面で項目を決定します。/ 拡大画面を選択します。

## 後面

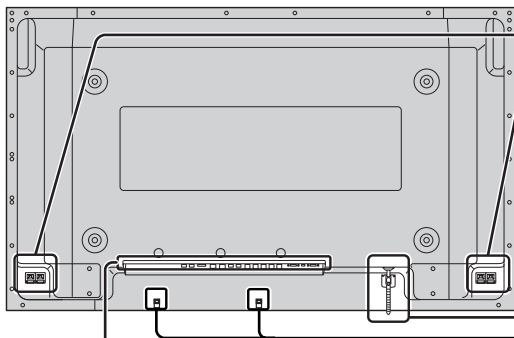

右スピーカーを接続します (☞ 10 ページ)

左スピーカーを接続します (☞ 10 ページ)

### お知らせ

別売の専用スピーカーをご使用ください。接続は、専用スピーカーに付属のスピーカーコードをご使用ください。

固定クランパーで電源コードを固定します (☞ 10 ページ)

バンド (付属) で接続ケーブルを固定します (☞ 10 ページ)

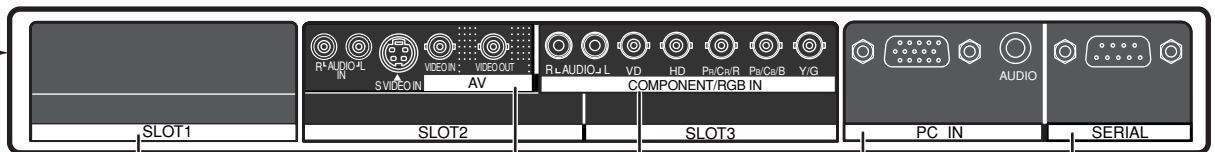

端子ボード (別売オプション) 取付用空きスロット (☞ 37 ページ)

ビデオデッキなどの映像機器を接続します (☞ 11 ページ)

「Y、P<sub>B</sub>(C<sub>B</sub>)、P<sub>R</sub>(C<sub>R</sub>)」出力のある機器またはRGB出力のある機器を接続します (☞ 11 ページ)

パソコンの映像、音声出力または「Y、P<sub>B</sub>(C<sub>B</sub>)、P<sub>R</sub>(C<sub>R</sub>)」出力のある機器を接続します (☞ 12 ページ)

パソコンに接続して本機を制御します (☞ 13 ページ)

### 各接続端子について

S VIDEO IN 端子 ..... ミニ DIN 4 ピン  
VIDEO IN、Y/G、P<sub>B</sub>/C<sub>B</sub>/B、P<sub>R</sub>/C<sub>R</sub>/R、HD、VD 端子 ..... BNC  
VIDEO OUT 端子 ..... BNC

AUDIO (IN) R、L 端子 ..... RCA ピンジャック  
PC IN 端子 ..... ミニ D-sub15 ピン  
PC IN AUDIO 端子 ..... M3 ジャック  
SERIAL 端子 ..... D-sub9 ピン

### お知らせ S VIDEO (S2 映像) 端子の機能について

S 映像、S1 映像にも対応します。(音声コードの接続も必要です。)

[ S 映像.....良い画像を得るため映像信号を輝度信号と色信号とに分解したもの。  
S1 映像...S 映像の機能に加え、ワイドテレビ対応ビデオからのフル画は「FULL」画面になります。  
S2 映像...S 映像と S1 映像機能に加え、S2 映像の場合は「WIDE」画面になります。 ]

# 基本の操作

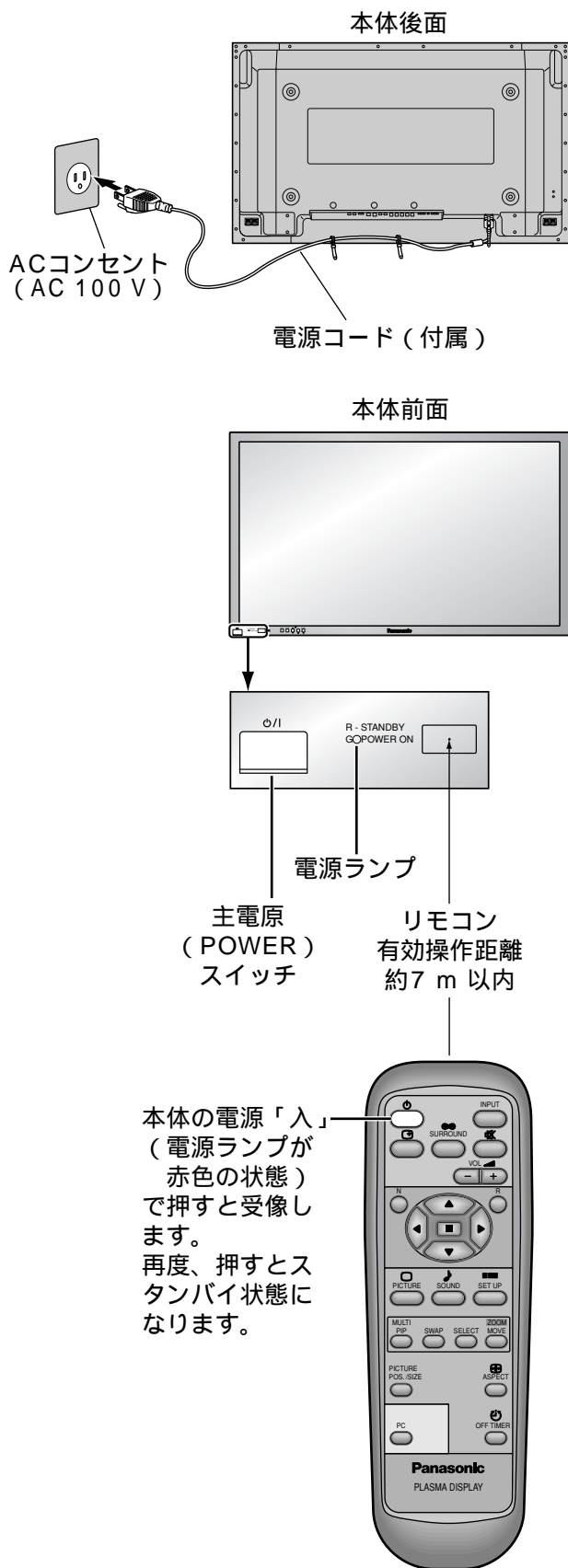

## 準備

電源プラグをコンセントへ接続します。

(AC 100 V 50 Hz/60 Hz)

2芯専用のACコンセントの場合、アース工事を行ない、3P-2P AC変換器(市販品)をご使用ください。電源コードを少したるませバンドで固定してください。(P. 10 ページ)

## 電源を入れる

本体の主電源(POWER)スイッチを押し電源を「入」にします。

電源ランプが緑色に点灯します。

**お知らせ** 本体の電源が「入」のとき、リモコンで操作ができます。

本機の電源を「入」にした後、しばらくの間、下のように画面表示されます。

### 初めて電源を「入」にしたとき

言語選択画面が表示されます。

▲ または ▼ でご利用の言語を選択し、■ で決定してください。

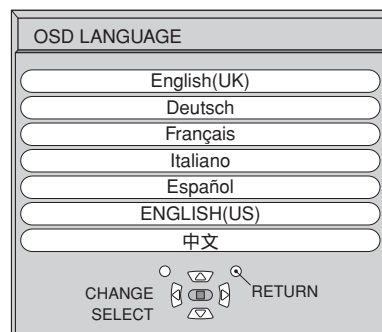

この画面は一度設定すると、次回からは表示されません。

この取扱説明書は、ENGLISH(US)の画面で説明していますので、ENGLISH(US)の選択をおすすめします。

### 2回目以降に電源を「入」にしたとき

例：

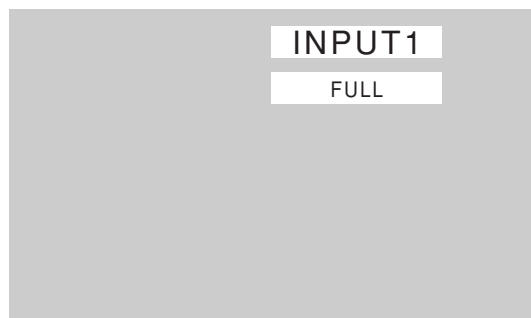



## 本体前面

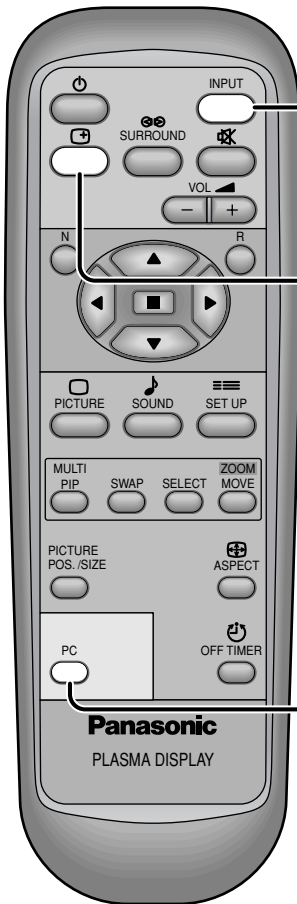
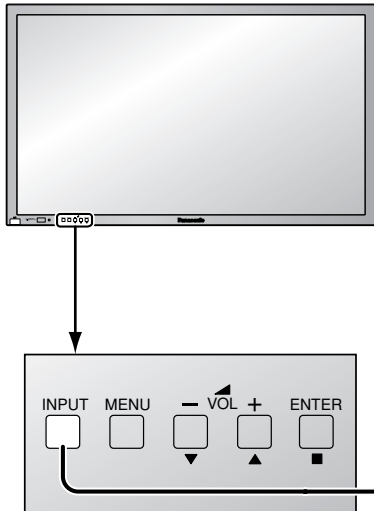

## 入力信号を切り換える

INPUT または  を押して本機に接続された入力信号を選択します。

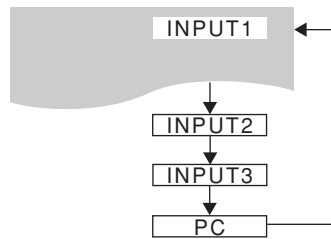

押すごとに切り換わります。

端子ボードを取り付けていない場合は、信号名（例：INPUT1、INPUT2、INPUT3、PCなど）は表示されません。

入力ラベル [ INPUT LABEL ] で設定した信号名を表示します。（[34 ページ](#)）

「コンポーネント（色差）ビデオ」、「RGB」の切り換えは、接続した機器に合わせて初期設定（SET UP）の「コンポーネント/RGB 入力切り換え [ COMPONENT/RGB-IN SELECT ]」で設定します。（[35 ページ](#)）

ビデオ入力は「NTSC」、「PAL」、「SECAM」などのカラーシステム方式の切り換えができます。（[35 ページ](#)）

チューナーを接続したときに信号が切り換わった場合は、自動的に  画面表示する信号があります。（[20 ページ](#)）

## 入力信号・画面モードなどを知りたいとき

入力信号・画面モードなどの各種設定状態の確認ができます。

を押すと現在の入力信号と画面モードを約 3 秒間表示したあと、オフタイマーと消音が発作中の場合はオフタイマーの残り時間を約 3 秒間、消音を約 10 秒間表示します。

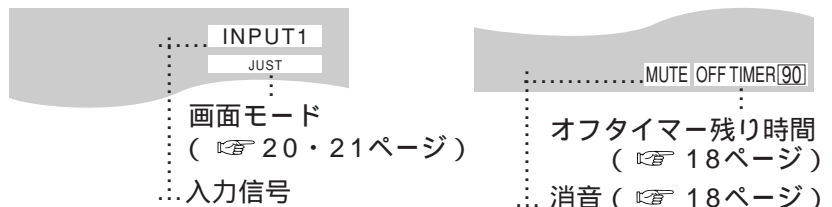

選択している入力に映像信号がない場合は、最後に「NO SIGNAL」の表示が約 30 秒間出ます。

## パソコン画面に切り換える

PC IN（パソコン入力）端子に接続したパソコンの画面になります。

を押します。

PC IN に接続したパソコン画面になります。

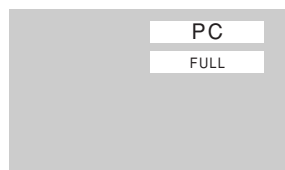

## お知らせ

静止画像を長時間表示するとプラズマディスプレイパネルに映像の残像（焼き付き現象）が発生する場合があります。このような現象を軽減するため、スクリーンセーバー機能のご利用をおすすめします。

（[32 ~ 33 ページ](#)）

使  
い  
か  
た

### 音量を調整する



または を押して音量を調整します。

**お知らせ** 電源を「切」にしても現在の音量を記憶しています。

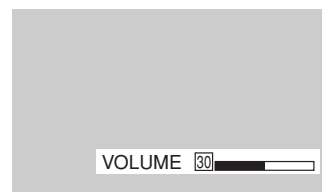

### サラウンド (SURROUND) を使う

臨場感のある音声で楽しむことができます。

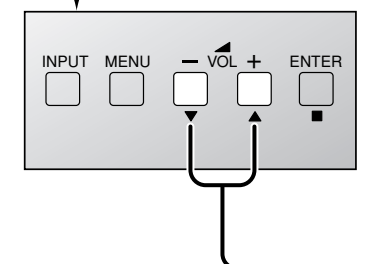

を押します。

押すごとに「OFF」「ON」となります。

**お知らせ** 「音声 (SOUND)」メニューの「SURROUND」でも「OFF」「ON」の設定ができます。  
( 27 ページ)

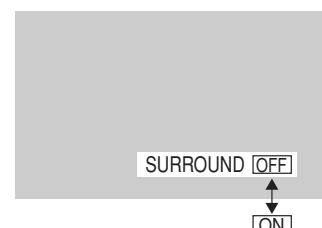

### 消音 (MUTE) を使う

一時的に音声を消したいとき、来客や電話などの対応のとき便利です。

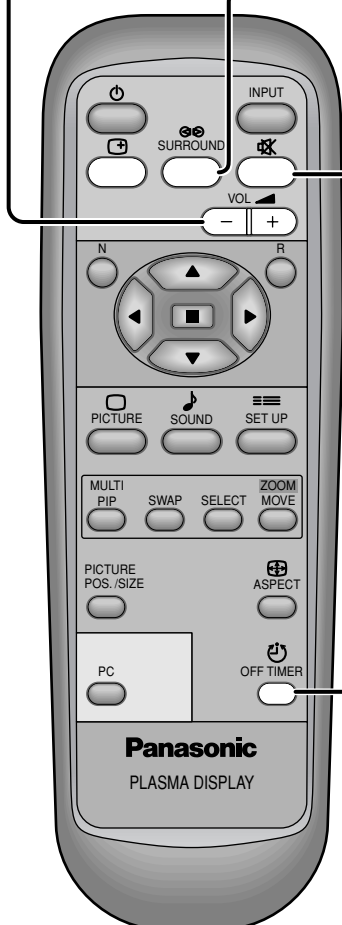

を押します。

画面に「MUTE」の表示が出て音が消えます。再度押すと解除されます。

**お知らせ** 電源の「切」「入」または音量を変えても解除されます。消音 (MUTE) 設定中は、操作後に「MUTE」の表示が出てお知らせします。



### オフタイマー (OFF TIMER) を使う

タイマー設定 (30分、60分、90分) で自動的に電源を切ることができます。

を押すごとにタイマー設定時間が選択できます。

タイマーが切れる 3 分前になると残り時間を点滅表示した後、電源が切れます。

**お知らせ** オフタイマー残り時間を知りたいときは を押します。

オフタイマー動作中に停電などで電源が切れると、オフタイマーは解除されます。

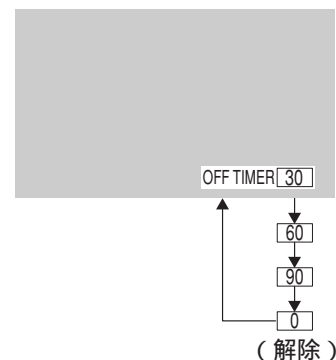





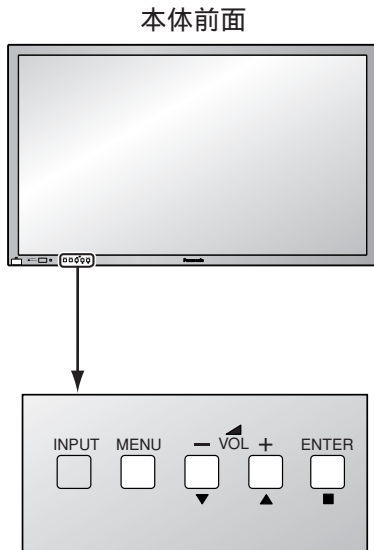

## 表示言語切り換え [ OSD LANGUAGE ]

選択された言語で各種メニューや設定、調整画面、操作ボタン名などを表示します。

### 本体での切り換え



- 1  を数回押して初期設定メニュー画面 (SET UP) を出します。
- 2  または  を押して表示言語切り換え「OSD LANGUAGE」を選択します。
- 3  を押して、確定します。
- 4  または  を押して、ご利用の言語を選択します。
- 5 設定を終了するときは、 を数回押します。

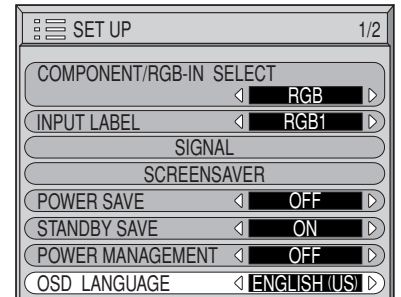



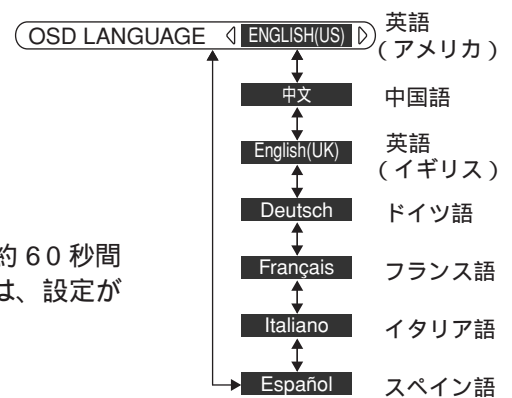



**お知らせ** 電源オフまたは約 60 秒間操作しない場合は、設定が終了されます。



使  
い  
か  
た

### リモコンでの切り換え



- 1  を押して、初期設定 (SET UP) メニュー画面を出します。
- 2  または  を押して、表示言語切り換え「OSD LANGUAGE」を選択します。
- 3  または  を押して、ご利用の言語を選択します。
- 4 一つ前の設定画面に戻るときは、 を押します。
- 5 設定を終了するときは、 を押します。

# 映像に合わせた拡大画面にする (ASPECT)

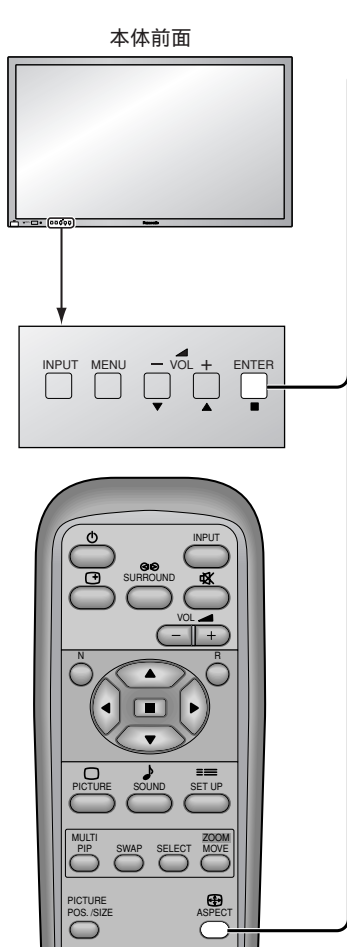

ASPECT または ENTER を押すごとに切り換わります。

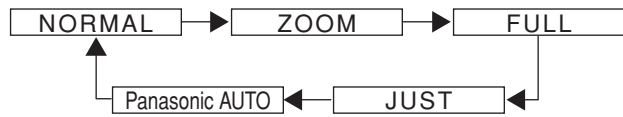

**お知らせ**

パソコン信号のときは、下のように切り換わります。

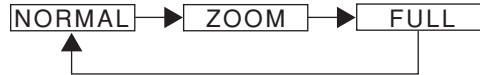

1125(1080)/60i・50i・24p・24sF、750(720)/60p・50p、1250(1080)/50i信号のときは **FULL** になります。

525(480)/60i・60p、625(575)/50i・50p信号のときは、下のように切り換わります。

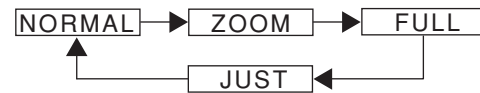

2画面モード(サイドバイサイドの主・副画面、ピクチャーインピクチャーの主画面)のときは、下のように切り換わります。

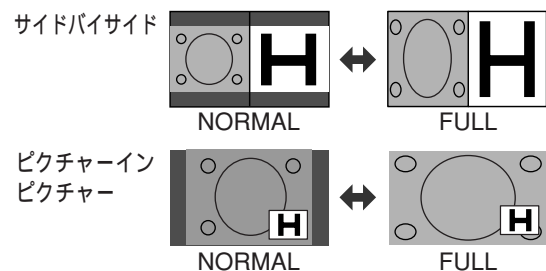

画面モードは入力〔ビデオ、コンポーネント(色差)ビデオ/RGB、PC〕ごとに記憶します。  
(注)コンポーネント(色差)ビデオとRGBは別々に記憶しません。

接続端子「S2映像」からS1またはS2映像を入力するとS1映像は **FULL**、S2映像は **WIDE** になります。

## 映像の横縦比(アスペクト)

放送や映像ソフトにより画面の横と縦の比が異なります。

放送・映像ソフト	横縦比
VHF、UHF 放送 一部の BS デジタル放送	
BS デジタルハイビジョン放送 ワイドクリアビジョン放送 ビスタビジョンサイズ ソフト 一部の BS デジタル放送	
ビスタビジョンサイズ ソフト	
シネマビジョンサイズ	

## 映像に合わせて拡大画面にする場合

映像	画面モード	拡大画面
ノーマル	ノーマル [NORMAL] に切り換える	NORMAL 普通の映像(4:3) そのまま
	ジャスト [JUST] に切り換える	JUST 横に拡大し、違和感の 少ない映像に (拡大する比率は中央付近 は少なく、左右周辺ほど 大きくなります。)
横長	ズーム [ZOOM] に切り換える	ZOOM 画面いっぱいに 映像を拡大
縦長	フル [FULL] に切り換える	FULL 横に広がり、 正常な映像に

## 自動で拡大画面にする(セルフワイド[Panasonic AUTO])

横長	⇒	Panasonic AUTO 拡大画面になります
ノーマル	⇒	Panasonic AUTO 「JUST」画面 「NORMAL」画面 初期設定(SET UP)のセルフワイド設定(☞ 36ページ) で設定した「JUST」または「NORMAL」の画面

### お知らせ

このディスプレイは、各種の画面モード切り換え機能を備えています。テレビ番組等ソフトの映像比率と異なるモードを選択されると、オリジナルの映像とは見え方に差が出ます。この点にご留意の上、画面モードをお選びください。

ディスプレイを営利目的、または公衆に視聴させることを目的として、喫茶店、ホテル等において、画面モード切り換え機能(ズーム等)を利用して、画面の圧縮や引き伸ばし等を行いますと、著作権法上で保護されている著作者の権利を侵害する恐れがありますので、ご注意願います。

ワイド映像でない従来(通常)の4:3の映像をズーム(ZOOM)・ジャスト(JUST)・フル(FULL)モードを利用して、ディスプレイの画面いっぱいに表示してご覧になると、周辺画像が一部見えなくなったり、変形して見えます。制作者の意図を尊重したオリジナルな映像は、ノーマル(NORMAL)モードでご覧になれます。

ノイズの多い映像信号などの場合に、画面がフラッシングする場合があります。そのときは、セルフワイド〔Panasonic Auto〕以外の画面モードを選択してください。(☞ 20ページ)

# 画面領域を拡大表示する（デジタルズーム）

拡大したい画面領域（9領域）を選び、選んだ画像領域を2倍、3倍に拡大します。  
（リモコンで操作してください。本体前面ボタンでは操作できません。）

## デジタルズームモードにする

**ZOOM MOVE** を押します。

画面のアスペクトはフル [ FULL ] になり、デジタルズーム操作ガイドが表示されます。

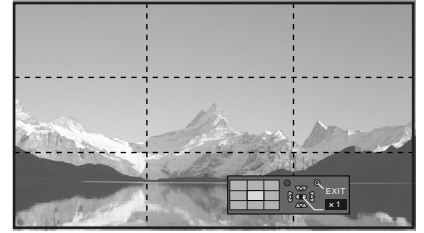

## 拡大したい画像領域を選ぶ

上下左右の方向キーを押して選びます。

画面を拡大しているときでも選べます。以下のボタンを押すと、デジタルズームモードのまま、押されたボタンの動作を行います。

リモコン：VOL、MUTE、SURROUND、OFF TIMER  
本体前面：VOL（音量調整）

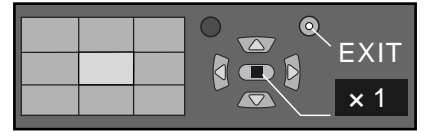

デジタルズーム操作ガイド

## 画面領域の拡大率を切り換える

方向キーを押すごとに、切り換わります。

画面の拡大率が「×1（1倍）」の場合に、約60秒間操作をしないと、終了します。画面の拡大率が「×2（2倍）」、「×3（3倍）」の場合に、約3秒間操作をしないとデジタルズーム操作ガイドの表示が消えます。

上下左右の方向キーのいずれかを押すと、再度表示します。

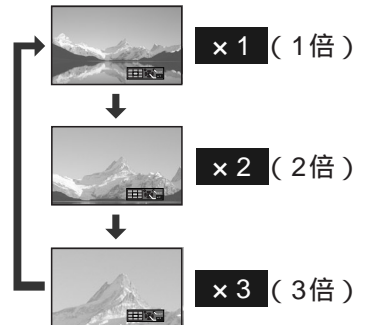

## デジタルズームモードを終了する

**R** を押すと、終了します。

画面領域の拡大率は「×1（1倍）」、画面のアスペクトはフル [ FULL ] になり、デジタルズーム操作ガイドの表示が消えます。

以下のボタンを押すと、終了します。そのあと、押されたボタンの動作を行います。

リモコン：INPUT、PC、MULTI PIP、ASPECT、POWER、PICTURE、SOUND、SET UP、PICTURE POS./SIZE、EXIT  
本体前面：INPUT、MENU、ENTER

電源を「切」にした場合には、強制終了します。

- ・本体の主電源（POWER）スイッチを「切」にしたとき
- ・オフタイマーやタイマー設定 [ SET UP TIMER ] で電源が「切」になったとき
- ・無信号自動オフや DPMS 機能などで電源が「切」になったときなど

### お知らせ

下記の場合は、デジタルズームモードにはなりません。

- ・マルチ画面設定 [ MULTI DISPLAY SETUP ] を拡大分割画面「ON」に設定しているとき
  - ・2画面（サイドバイサイド、ピクチャーインピクチャー、ピクチャーアウトピクチャー）表示のとき
- パソコン信号およびRGB信号での拡大表示は、SXGA以上の信号では正常に拡大されません。（VGA、XGA信号などは正常に拡大されます。）

# 2画面で表示する

ビデオ映像とパソコン画像などを2画面で表示します。

(リモコンで操作してください。本体前面ボタンでは操作できません。)

## 2画面に切り換える



を押すごとに画面が下のようになります。

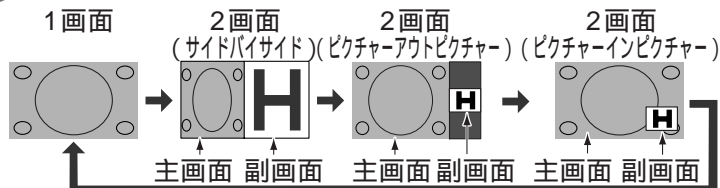

### お知らせ

主画面と副画面は、別々の回路で処理を行うため、音質や映像の鮮明さに若干の差があります。  
 主画面と副画面で同じ入力信号の映像は映せません。  
 テレビゲームを2画面で楽しむときは、テレビゲームを主画面にしてください。(映像の乱れを防ぐため)  
 音声は、主画面の内容が出力されます。  
 主画面、副画面共に画質の調整等は主画面の設定内容で出力されます。

## 画面を入れ換える



を押すごとに主画面と副画面の映像が入れ換わります。

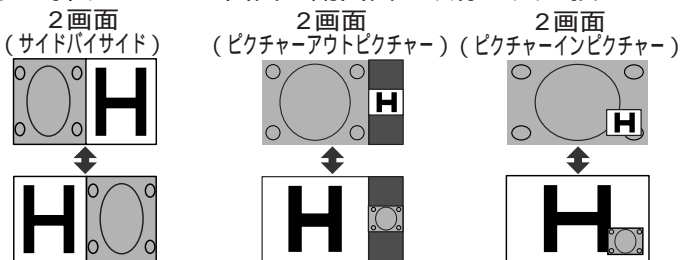

### お知らせ

は1画面のときは動作しません。

## 操作対象画面を切り換える



を押すごとに操作対象画面が切り換わります。

例) 2画面(ピクチャーインピクチャー)のとき

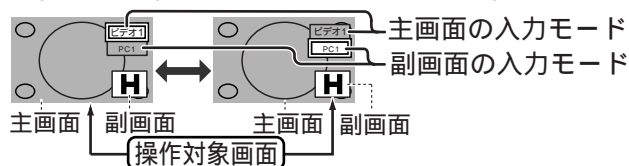

### お知らせ

副画面操作は ボタンのみ動作します。  
 操作中は選択画面の音声が出ます。  
 副画面操作が終わると、自動的に主画面操作に戻ります。  
 また、リモコンボタン( は除く)の操作でも副画面操作から主画面操作に戻ります。  
 は1画面のときは動作しません。

## 副画面の位置を切り換える[2画面(ピクチャーインピクチャー)のとき]



を押すごとに副画面の位置が切り換わります。

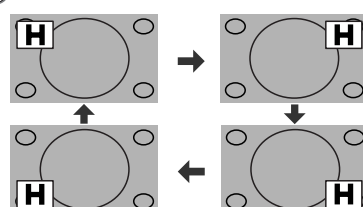

### お知らせ

副画面の位置によっては、メニュー画面表示に隠れる場合があります。

使  
い  
か  
た

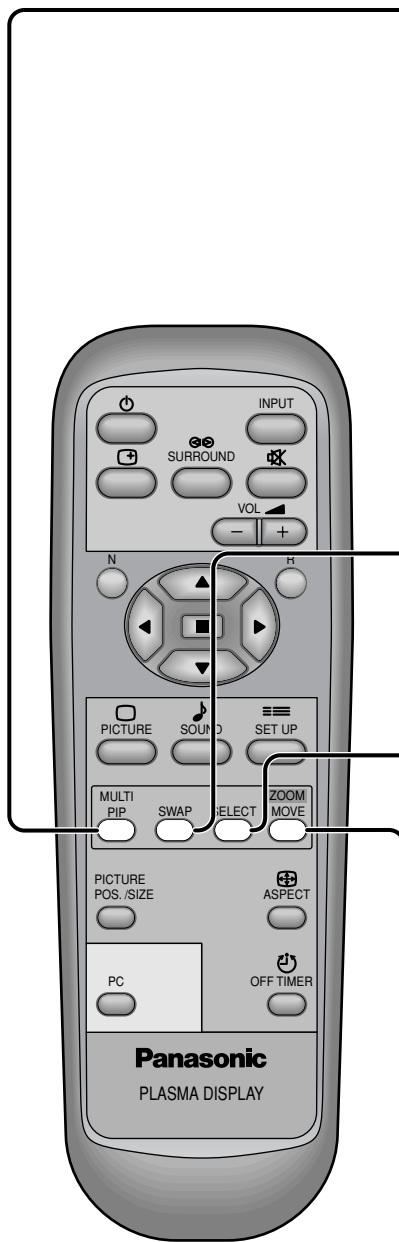

# オンスクリーンメニューについて

## メニュー画面一覧 (リモコンボタンで操作する)

本機の各種設定、調整および変更はメニュー操作で行います。  
本機のメニュー構成は下図のとおりです。

### 画質の調整

(☞ 28・29 ページ)

ビデオ(Sビデオ)/コンポーネント  
(色差)ビデオ入力時

PICTURE

NORMALIZE NORMAL

PICTURE MENU < STANDARD >

PICTURE 25

BRIGHTNESS 0

COLOR 0

TINT 0

SHARPNESS 0

COLOR TEMP < NORMAL >

ADVANCED SETTINGS < OFF >

### RGB / PC IN 入力時

PICTURE

NORMALIZE NORMAL

PICTURE MENU < STANDARD >

PICTURE 25

BRIGHTNESS 0

SHARPNESS 0

COLOR TEMP < NORMAL >

ADVANCED SETTINGS < OFF >

### 画質の調整サブメニュー

(☞ 29ページ)

ADVANCED SETTINGS

NORMALIZE NORMAL

BLACK EXTENSION 0

INPUT LEVEL 0

WB HIGH R 0

WB HIGH B 0

WB LOW R 0

WB LOW B 0

GAMMA < 2.2 >

AGC < OFF >

### 画面位置/サイズ

(☞ 26 ページ)

ビデオ(Sビデオ)/コンポーネント  
(色差)ビデオ入力時

PICTURE POS./SIZE

NORMALIZE NORMAL

H-POS

H-SIZE

V-POS

V-SIZE

### RGB / PC IN 入力時

PICTURE POS./SIZE

NORMALIZE NORMAL

H-POS

H-SIZE

V-POS

V-SIZE

CLOCK PHASE

### 音声の調整 (☞ 27 ページ)

SOUND

NORMALIZE NORMAL

AUDIO MENU < STANDARD >

BASS 0

TREBLE 0

BALANCE 0

SURROUND < OFF >

### 初期設定 (☞ 30 ~ 36 ページ)

「初期設定」画面は2ページで構成されています。

SET UP 1/2

COMPONENT/RGB-IN SELECT < RGB >

INPUT LABEL < RGB1 >

SIGNAL

SCREENSAVER

POWER SAVE < OFF >

STANDBY SAVE < ON >

POWER MANAGEMENT < OFF >

OSD LANGUAGE < ENGLISH (US) >

SET UP 2/2

AUTO POWER OFF < OFF >

MULTI DISPLAY SETUP

SET UP TIMER

PRESENT TIME SETUP

### 初期設定サブメニュー

### 現在時刻設定 (☞ 30ページ)

PRESENT TIME SETUP

PERCENT TIME OF DAY 10:00

SET

PRESENT TIME OF DAY < 10:00 >

### マルチ画面設定 (☞ 34 ページ)

MULTI DISPLAY SETUP

MULTI DISPLAY SETUP < ON >

ARRANGEMENT < 2x2 >

LOCATION < A1 >

### タイマー設定 (☞ 31ページ)

SET UP TIMER

PRESENT TIME OF DAY 2:30

POWER ON FUNCTION < OFF >

POWER ON TIME 0:00

POWER OFF FUNCTION < OFF >

POWER OFF TIME 0:00

### スクリーンセーバー

(☞ 32・33 ページ)

SCREEN SAVER

PRESENT TIME OF DAY 10:00

START

FUNCTION < WHITE BAR SCROLL >

MODE < INTERVAL >

SHOW DURATION < 0:00 >

SAVER DURATION < 0:00 >

SIDE BAR ADJUST < BRIGHT >

WOBBLING < OFF >

PEAK LIMIT < OFF >

### 信号モード

(☞ 35・36ページ)

ビデオ(Sビデオ)入力時

SIGNAL [VIDEO]

3D Y/C FILTER (NTSC) < ON >

COLOR SYSTEM < AUTO >

3:2 PULLDOWN < OFF >

Panasonic AUTO (4:3) < NORMAL >

コンポーネント(色差)  
ビデオ入力時

SIGNAL [COMPONENT]

3:2 PULLDOWN < OFF >

RGB / PC IN 入力時

SIGNAL [RGB]

SYNC < H & V >

H-FREQ. 15.7 kHz

V-FREQ. 60.0 Hz

### お知らせ

リモコンボタンは、メニュー画面の下に表示されるボタン操作の案内に従い設定、調整および変更を行ってください。リモコンボタンで操作を始めたときは、最後までリモコンで操作してください。途中で本体前面ボタンの操作に移ることはできません。



## メニュー画面一覧（本体前面ボタンで操作する）

本機は、本体前面ボタンからメニュー操作ができます。



押すたびにメニュー画面が下図のように切り換わります。

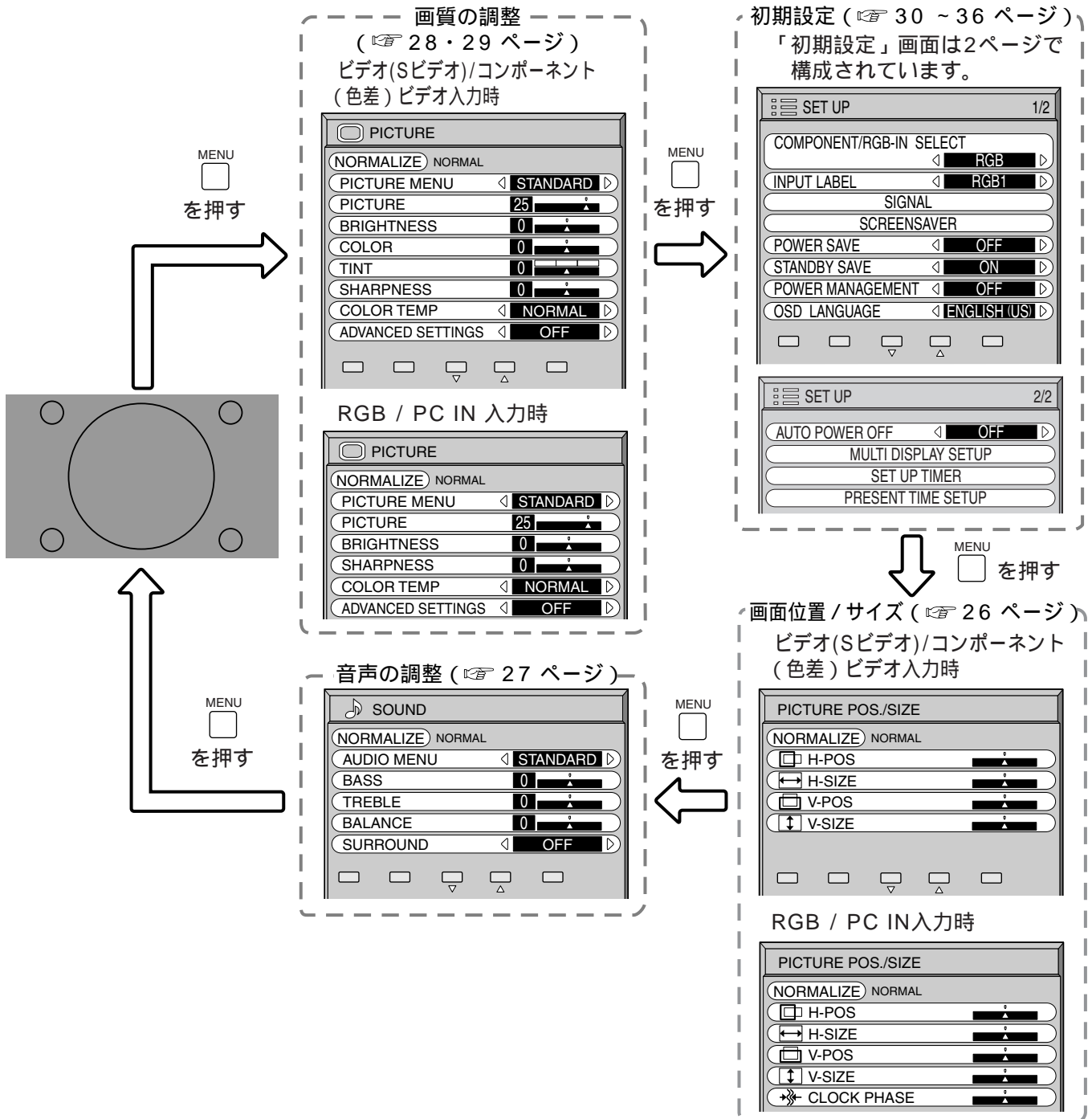

使  
い  
か  
た

### お知らせ

本体前面ボタンは、メニュー画面の下に表示される本体ボタン操作の案内に従い設定、調整および変更を行ってください。本体前面ボタンで操作を始めたときは、最後まで本体で操作してください。途中でリモコンボタンの操作に移ることはできません。

# 画面位置 / サイズの調整 ( PICTURE POS./SIZE )

手順	リモコン操作	操作説明	本体操作
1	PICTURE POS./SIZE 押して	メニュー画面を表示します。 [ 画面位置 / サイズの調整 ( PICTURE POS./SIZE ) ]	MENU 数回押して
2	① 押して ② 押して	① 調整項目または設定項目を選択します。 ② 調整項目または設定項目を決定します。 ③ 調整します、または設定を切り換えます。 ④ 調整内容または設定内容を決定します。	① 押して ② 押して ③ 押して ④ 押して
	N 押して R 押して	調整値と設定値を標準値に戻します。 1つ前の設定画面に戻ります。	MENU 押して
3	PICTURE POS./SIZE 押して	設定または調整を終了します。	MENU 数回押して

## 画面位置 / サイズの調整 ( PICTURE POS. / SIZE )メニュー画面

ビデオ(Sビデオ)/コンポーネント  
(色差)ビデオ入力時

RGB / PC IN 入力時

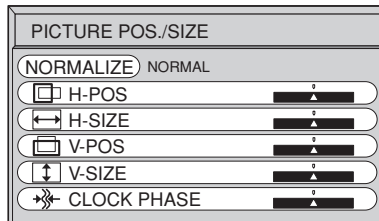
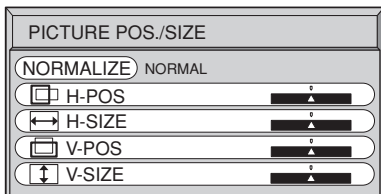







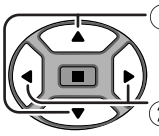
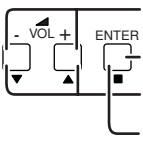

### お知らせ

2画面のときや入力信号が無信号のときは、すべての項目がグレー表示になり、調整できません。調整のときに画像表示エリア外にノイズが出る場合がありますが、異常ではありません。

調整または設定項目	リモコンまたは本体の操作	画面の調整内容	リモコンまたは本体の操作	画面の調整内容
水平位置 [ H-POS ]		画面が左に移動します。 		画面が右に移動します。 
水平サイズ [ H-SIZE ]	押す 	画面が左右に狭まります。 	押す 	画面が左右に広がります。 
垂直位置 [ V-POS ]	または VOL +/- 押す 	画面が下へ移動します。 	または VOL +/- 押す 	画面が上へ移動します。 
垂直サイズ [ V-SIZE ]		画面が上下に狭まります。 		画面が上下に広がります。 
クロック位相 [ CLOCK PHASE ] (RGB / PC IN 入力時)		RGB 信号やパソコン信号を入力した場合に画面の輪郭に、にじみやぼけが発生することがあります。もっとも見やすくなるよう調整してください。		
標準に戻す [ NORMALIZE ]		[ ] を押すと表示されているメニューの調整値が標準値に戻ります。		

# 音声の調整 (SOUND)



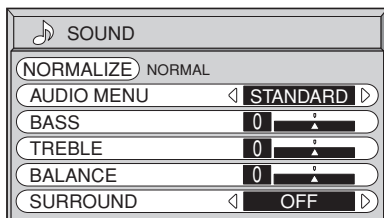

手順	リモコン操作	操作説明	本体操作
1	 押して	メニュー画面を表示します。 [ 音声の調整 (SOUND) ]	MENU  数回押して
2	 ① 押して ② 押して	① 調整項目または設定項目を選択します。 ① 調整項目または設定項目を決定します。 ② ② 調整します、または設定を切り換えます。 ③ 調整内容または設定内容を決定します。 ④	 ① 押して ② 押して ③ 押して ④ 押して
	 押して	調整値と設定値を標準値に戻します。	—
	 押して	1つ前の設定画面に戻ります。	MENU  押して
3	 押して	設定または調整を終了します。	MENU  数回押して

音声の調整 (SOUND)メニュー画面



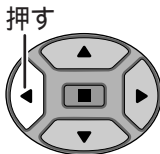
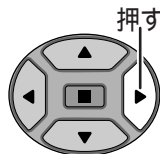

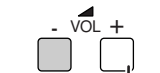



**お知らせ**

サラウンドはリモコンの  でも「ON」、「OFF」の設定ができます。(P. 18 ページ)  
サラウンドの設定は音声メニュー[ AUDIO MENU ]の「STANDARD」、「AUTO」ごとに記憶します。

調整または設定項目	リモコンまたは本体の操作	音声の設定・調整内容	リモコンまたは本体の操作	音声の設定・調整内容
音声メニュー [ AUDIO MENU ]		最適な音質を選びます。 <b>STANDARD</b> : 送られてくるそのままの音で聞きます。		最適な音質を選びます。 <b>AUTO</b> : 聞きとりにくい小さな音や急な大きな音も聞きやすい音量に自動調整します。
バス [ BASS ]	 押す	低音が小さくなります。	 押す	低音が大きくなります。
トレブル [ TREBLE ]	または  押す	高音が小さくなります。	または  押す	高音が大きくなります。
バランス [ BALANCE ]		右側の音量が小さくなります。		左側の音量が小さくなります。
サラウンド [ SURROUND ]		臨場感のある音声を選びます。 <b>OFF</b> : 通常の音声で聞きます。		臨場感のある音声を選びます。 <b>ON</b> : 臨場感のある音声で聞きます。
標準に戻す [ NORMALIZE ]	 を押すと表示されているメニューの調整値が標準値に戻ります。			

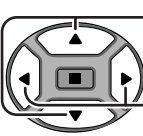
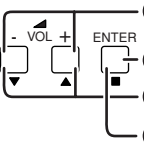
使  
い  
か  
た

# 画質の調整 (PICTURE)

手順	リモコン操作	操作説明	本体操作
1	 押して	メニュー画面を表示します。 [ 画質の調整 (PICTURE) ]	 数回押して
2	 ① 押して ② 押して	① 調整項目または設定項目を選択します。 ① ② 調整項目または設定項目を決定します。 ② ③ 調整します、または設定を切り換えます。 ③ ④ 調整内容または設定内容を決定します。 ④	 ① 押して ② 押して ③ 押して ④ 押して
	 押して ④ 押して	調整値と設定値を標準値に戻します。 1つ前の設定画面に戻ります。	 押して
3	 押して	設定または調整を終了します。	 数回押して

## 画質の調整 (PICTURE) メニュー画面

ビデオ(Sビデオ) / コンポーネント(色差)ビデオ入力時

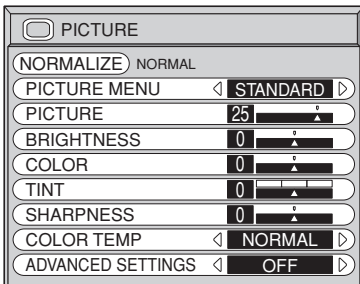



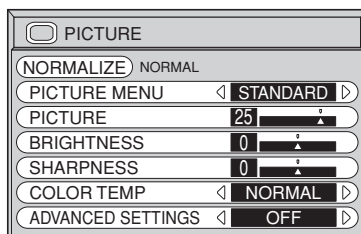

RGB / PC IN 入力時



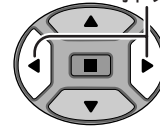
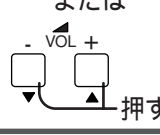

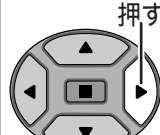
### お知らせ

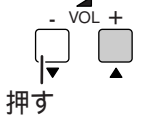
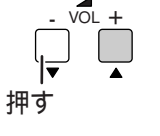
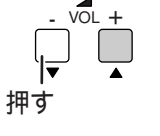
「映像メニュー [ PICTURE MENU ]」は入力[ ビデオ、コンポーネント(色差)ビデオ / RGB、PC ]ごとに記憶します。(注) コンポーネント(色差)ビデオとRGBは別々に記憶しません。「ピクチャー [ PICTURE ]」は明るい映像のときにより明るく、また暗い映像のときにより暗く調整してもわずかわりません。「色の濃さ [ COLOR ]」を調整するとメニュー画面も同時に変化します。また、RGB / PC IN入力は調整できません。「色あい [ TINT ]」は、ビデオ入力時、NTSC信号のみ調整できます。RGB / PC IN入力は調整できません。

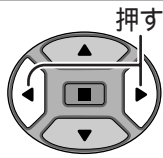
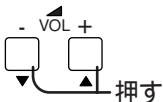
調整または設定項目	リモコンまたは本体の操作	調整または設定内容	
映像メニュー [ PICTURE MENU ]	 押す または  押す	映像ソースや本機を使用する場所の環境に適した見やすい映像に切り換えます。 → <b>STANDARD</b> 標準的な明るさで使用する場合に適した画像になります。 ↕ → <b>DYNAMIC</b> 明るい場所で使用する場合に適した画像になります。 ↕ → <b>CINEMA</b> 映画を見る場合に適した画像になります。 (映画館のような、暗い画面で階調性を重視した画像) ↕ → <b>AUTO</b> 周囲の明るさに応じた見やすい画面にします。	
ピクチャー [ PICTURE ]	 押す	映像の明暗度の調整 画面が暗く映像が薄くなります。	リモコンまたは本体の操作  押す
黒レベル [ BRIGHTNESS ]	 押す	画面の暗い部分(黒色)の調整 画面が暗くなります。	映像の明暗度の調整 画面が明るく映像が濃くなります。
色の濃さ [ COLOR ]	または  押す	色の濃さの調整 色が薄くなります。	画面の暗い部分(黒色)の調整 画面が明るくなります。
色あい [ TINT ]	 押す	肌色部分の調整 肌色が赤紫色がかった色になります。	色の濃さの調整 色が濃くなります。
シャープネス [ SHARPNESS ]	 押す	映像輪郭の鮮明度の調整 映像輪郭がソフトになります。	肌色部分の調整 肌色が緑色がかった色になります。
			映像輪郭の鮮明度の調整 映像輪郭がシャープになります。

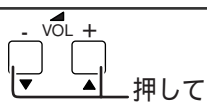
調整または設定項目	リモコンまたは本体の操作	設定内容
色温度 [ COLOR TEMP ]	 <p>押す</p>	画面の色調を切り換えます。 → <b>NORMAL</b> 中間の色温度になります。 ↔ <b>COOL</b> 青みがかった色になります。 ↔ <b>WARM</b> 赤みがかった色になります。
テクニカル [ ADVANCED SETTINGS ]	 <p>または 押す</p>	お好みにより、さらにきめ細かな調整を行うことができます。 <b>OFF</b> ↔ <b>ON</b> 下記のテクニカル調整ができます。 テクニカル調整が映像に反映されます。

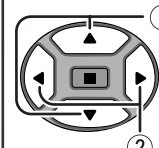
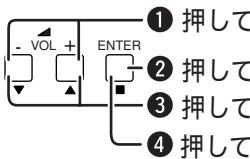
手順	リモコン操作	テクニカル調整の操作説明	本体操作
1	 <p>押して</p>	「ON」にします。 <b>ADVANCED SETTINGS</b> ◀ <b>ON</b> ▶ マークが表示されます	 <p>押して</p>
2	 <p>押して</p>	サブメニュー画面を表示します。[ テクニカル調整 (ADVANCED SETTINGS) ]	 <p>押して</p>
3	 <p>① 押して ② 押して</p>	① 調整項目または設定項目を選択します。① ② 調整項目または設定項目を決定します。② ③ 調整します、または設定を切り換えます。③ ④ 調整内容または設定内容を決定します。④	 <p>① 押して ② 押して ③ 押して ④ 押して</p>

テクニカル調整 (ADVANCED SETTINGS) サブメニュー画面

ADVANCED SETTINGS	
NORMALIZE	NORMAL
BLACK EXTENSION	0
INPUT LEVEL	0
W/B HIGH R	0
W/B HIGH B	0
W/B LOW R	0
W/B LOW B	0
GAMMA	2.2
AGC	OFF

**お知らせ**

「BLACK EXTENSION」はビデオ(Sビデオ)、コンポーネント(色差)入力時に調整できます。調整できない項目は、グレー表示をします。

調整項目	調整範囲	調整内容
黒伸長 [ BLACK EXTENSION ]	0 (補正なし) ~ 8 (補正強)	中間より暗い部分の階調の変化を調整します。(RGB/パソコンの入力は調整できません)
入力レベル [ INPUT LEVEL ]	-32 (レベル低) ~ +32 (レベル高)	特に白い部分や非常に明るい部分の映像を入力信号レベルで調整します。
Rドライブ [ W/B HIGH R ]	-30 (色温度高) ~ +30 (色温度低)	赤色の明るい部分の色温度を調整します。
Bドライブ [ W/B HIGH B ]	-30 (色温度低) ~ +30 (色温度高)	青色の明るい部分の色温度を調整します。
Rカットオフ [ W/B LOW R ]	-30 (色温度高) ~ +30 (色温度低)	赤色の暗い部分の色温度を調整します。
Bカットオフ [ W/B LOW B ]	-30 (色温度低) ~ +30 (色温度高)	青色の暗い部分の色温度を調整します。
ガンマ補正 [ GAMMA ]	S CURVE 2.0 2.2 2.5	明るさ感を調整します。通常は「2.2」でご使用ください。
自動利得調整 [ AGC ]	OFF ON	シーンにより暗い映像をより明るくします。

標準に戻る

[ NORMALIZE ]

 を押すと表示されているメニューの調整値が標準値に戻ります。

使  
い  
か  
た

# 初期設定 (SET UP)

手順	リモコン操作	操作説明	本体操作
1	押して	メニュー画面を表示します。 [ 初期設定 (SET UP) ]	MENU  数回押して
2	<b>メニュー画面から直接設定するとき 1</b>		
	① 押して ② 押して	① 設定項目を選択します。① ② 設定項目を決定します。② ③ 設定を切り換えます。③ ④ 設定項目を決定します。④	① 押して ② 押して ③ 押して ④ 押して
2	<b>サブメニュー画面から設定するとき 2</b>		
	① 押して ② 押して ③ 押して ④ 押して	① 設定項目を選択します。① ② サブメニュー画面を表示します。② ③ 設定項目を選択します。③ ④ 設定項目を決定します。④ ⑤ 設定を切り換えます。⑤ ⑥ 設定項目を決定します。⑥	① 押して ② 押して ③ 押して ④ 押して ⑤ 押して ⑥ 押して
	押して	1つ前の設定画面に戻ります。	MENU  押して
3	押して	設定または調整を終了します。	MENU  数回押して

## 初期設定 (SET UP) メニュー画面

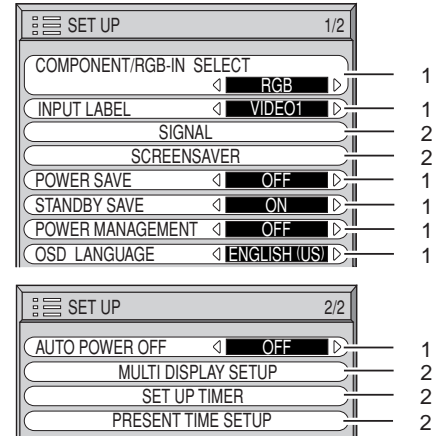

## 現在時刻設定 [ PRESENT TIME SETUP ]

現在時刻を設定します。(「99 : 99」と表示されている場合は、未設定となっています。)

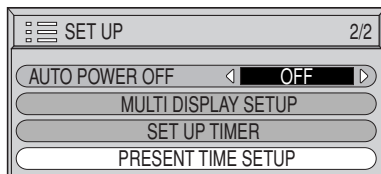

または を押す

## 現在時刻設定 [ PRESENT TIME SET UP ] サブメニュー画面

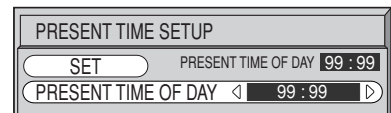

## 現在時刻 [ PRESENT TIME OF DAY ] の設定

手順	リモコン操作	操作説明	本体操作
1	① 押して ② 押して	① (PRESENT TIME OF DAY) ① を選びます。決定します ② ② 現在時刻を合わせます。③ 一度押すと、1分ごと に変化します。決定 押し続けると、15分 ごとに変化します。④	① 押して ② 押して ③ 押して ④ 押して
2	① 押して ② 押して 押して	① [ SET ] を選びます。① ② 現在時刻を設定します。② 1つ前の設定画面に戻ります。	① 押して ② 押して MENU  押して
3	押して	設定を終了します。	MENU  数回押して

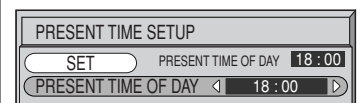
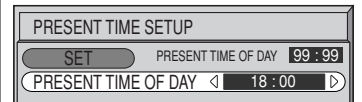

### お知らせ

現在時刻を設定しないとタイマー設定やスクリーンセーバ - などの時間設定はできません。  
現在時刻の設定は、下記の場合にリセットされます。

- ・電源プラグを約7日間抜いたとき
- ・停電したときなど

## タイマー設定 [ SET UP TIMER ]

タイマーの電源オン時刻、電源オフ時刻、電源「ON」、電源「OFF」を設定します。

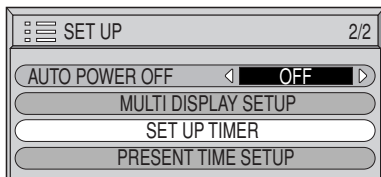

ENTER または を押す

タイマー設定 [ SET UP TIMER ]  
サブメニュー画面

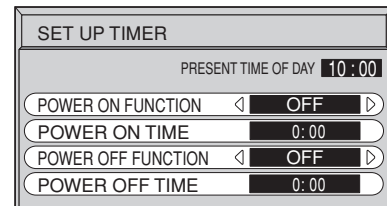

電源オン時刻 [ POWER ON TIME ]、電源オフ時刻  
[ POWER OFF TIME ] の設定

手順	リモコン操作	操作説明	本体操作
1	<p>① 押して ② 押して</p>	<p>① 電源オン時刻または電源オフ時刻を選びます。</p> <p>(POWER ON TIME または (POWER OFF TIME) を選びます。</p> <p>② 時刻を設定します。</p> <p>一度押すと、1分ごとに変化します。押し続けると、15分ごとに変化します。</p>	<p>① 押して ② 押して ③ 押して ④ 押して</p>
	押して	1つ前の設定画面に戻ります。	押して
2	押して	設定を終了します。	数回押して

### お知らせ

現在時刻を設定してから、タイマー設定をしてください。

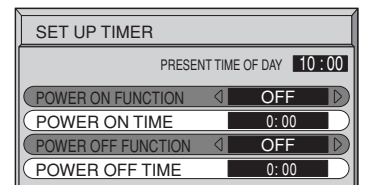

### 電源オン機能 [ POWER ON FUNCTION ]

設定時刻になると電源を「入」にするタイマーを設定します。



### 電源オフ機能 [ POWER OFF FUNCTION ]

設定時刻になると電源を「切」にするタイマーを設定します。



## 消費電力低減 [ POWER SAVE ]

本ディスプレイパネルの発光レベル ( APL ) を抑えて消費電力を低減します。



## 待機電力低減 [ STANDBY SAVE ]

電源スタンバイのときの消費電力を減らして、待機電力を低減します。「ON」のときは、「OFF」より画面が表示するまでに時間がかかることがあります。



## DPMS 機能 [ POWER MANAGEMENT ]

PC IN 入力に約 30 秒間、映像 ( 同期 ) 信号が検知されないときに自動的に電源をスタンバイにします。本機能により電源が「切」になると電源ランプが橙色に点灯します。



PC IN 入力時のみ動作します。

別売オプションの PC 入力端子ボードには対応しておりません。

1 画面の表示のときのみ動作します。

同期信号の入力切替 [ SYNC ] が「ON G」, 「CS」のときには動作しません。

## 無信号自動オフ [ AUTO POWER OFF ]

入力スロット ( SLOT1、SLOT2、SLOT3 ) の信号を選択時に約 10 分間、入力同期信号が無いと自動的に電源が切れます。1 画面の表示のときのみ動作します。



必要  
な  
と  
き

# 初期設定 (SET UP)

## スクリーンセーバー [ SCREENSAVER ]

静止画や 4 : 3 表示画像を長時間映す場合に残像 ( 焼き付き現象 ) の発生を軽減します。

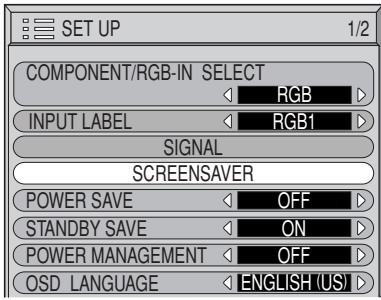

ENTER または を押す

### スクリーンセーバー [ SCREEN SAVER ] サブメニュー画面

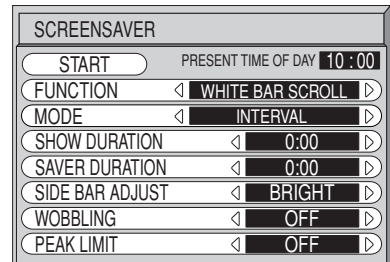

### 機能選択 [ FUNCTION ]

- (FUNCTION < WHITE BAR SCROLL >) ..... 白色バーが一定間隔で画面の左から右側へ移動して、画面の残像を軽減します。
- ..... 白黒反転した映像にして、画面の残像を軽減します。

### 動作選択 [ MODE ]

- (MODE < OFF >) ..... スクリーンセーバーを「オフ」にします。
- ..... 指定した一定の周期ごとにスクリーンセーバーを「オン」「オフ」します。
- ..... 指定した時刻にスクリーンセーバーを「オン」「オフ」します。
- ..... スクリーンセーバーを「オン」にします。 [ START ] を選択して、 または を押すとすぐに動作します。

**お知らせ** スクリーンセーバー動作中に 、、、、 または を押すとスクリーンセーバーが解除されます。

### 周期時間 [ SHOW DURATION ]、動作時間 [ SAVER DURATION ] の設定

周期時間 [ SHOW DURATION ] と動作時間 [ SAVER DURATION ] の関係は右図のようになります。



周期時間 [ SHOW DURATION ] と動作時間 [ SAVER DURATION ] (動作選択 [ MODE ]: INTERVAL のとき)

手順	リモコン操作	操作説明	本体操作
1	① 押して ② 押して	① 周期時間を選択します。 [ SHOW DURATION ] を選びます。 [ 決定します ] ② 周期時間を設定します。 一度押すと、15分ごとに 変化します。 [ 決定します ]	① 押して ② 押して ③ 押して ④ 押して
2	① 押して ② 押して	① 動作時間を選択します。 [ SAVER DURATION ] を選びます。 [ 決定します ] ② 動作時間を設定します。 一度押すと、1分ごと に変化します。 押し続けると、15分 ごとに変化します。 [ 決定 ]	① 押して ② 押して ③ 押して ④ 押して

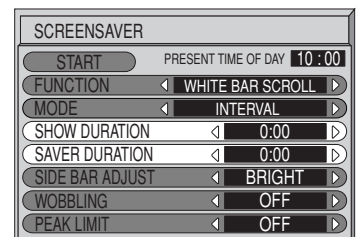

**お知らせ** 現在時刻を設定してから、周期時間と動作時間を設定してください。  
動作時間 [ SAVER DURATION ] は周期時間 [ SHOW DURATION ] より長い時間には設定できません。



## 開始時間 [ START TIME ] 終了時間 [ FINISH TIME ] の設定

開始時間 [ START TIME ] と終了時間 [ FINISH TIME ]  
(動作選択 [ MODE ]: TIME OF DAY のとき)

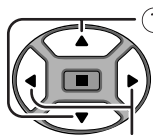
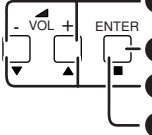
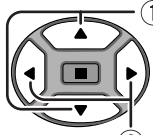
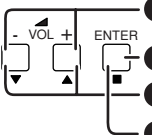
手順	リモコン操作	操作説明	本体操作
1	① 押して  ② 押して	① 開始時間を選択します。 START TIME を選びます。決定します ② ③ 開始時間を設定します。 一度押すと、1分ごと に変化します。 押し続けると、15分 ごとに変化します。決定 します ④	① 押して  ② 押して ③ 押して ④ 押して
2	① 押して  ② 押して	① 終了時間を選択します。 FINISH TIME を選びます。決定します ② ③ 終了時間を設定します。 一度押すと、1分ごと に変化します。 押し続けると、15分 ごとに変化します。決定 します ④	① 押して  ② 押して ③ 押して ④ 押して

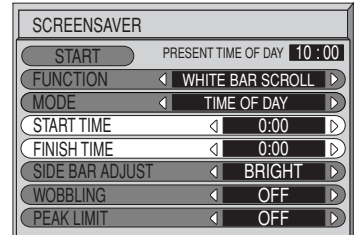

**お知らせ** 現在時刻を設定してから、開始時間と終了時間を設定してください。

## サイドパネル調整 [ SIDE BAR ADJUST ]

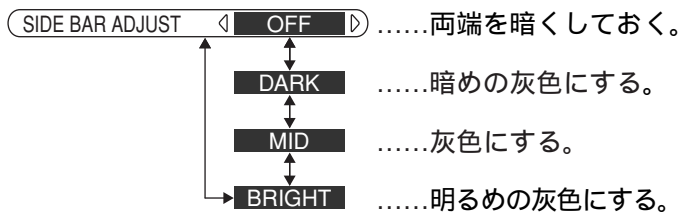

**お知らせ** 画面モードを「ノーマル」(映像の横縦比 4 : 3) で長時間ご覧になると、映像の表示部と両端の映像の映らない部分とで画面の明るさが異なるため、残像(焼き付き現象)が発生します。残像発生軽減のため「BRIGHT」にしてご覧になることをおすすめします。

2画面(ピクチャーインピクチャー、サイドバイサイド、ピクチャーアウトピクチャー)の映像のない部分も同じく調整できます。

暗い部分(サイドパネル)

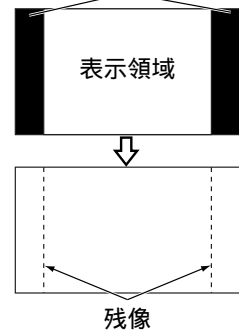

## ウォブリング [ WOBBLING ]

本ディスプレイパネルの焼き付き軽減のため、30秒ごとに1ドットまたは1ラインずつ移動させて表示します。

画面の設定状態により、画面の一部が欠けて見える場合があります。

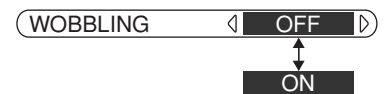

## 焼き付き低減 [ PEAK LIMIT ]

本ディスプレイパネルの焼きつき軽減のため、映像コントラスト(ピーク輝度)を抑えます。

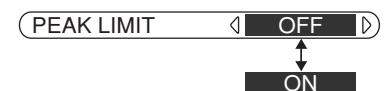

必要  
な  
と  
き

# 初期設定 (SET UP)

## マルチ画面設定 [ MULTI DISPLAY SETUP ]

4台 (2 × 2) または 9台 (3 × 3) のプラズマディスプレイを 1つのグループとして、拡大した映像を映します。

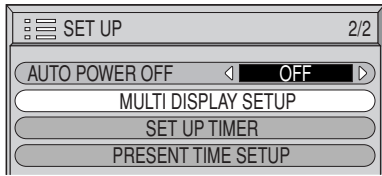

ENTER または を押す

マルチ画面設定 [ MULTI DISPLAY SETUP ] サブメニュー画面

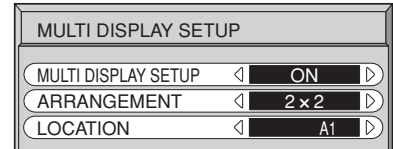

**お知らせ**

パソコン信号およびRGB信号での拡大機能はSXGA以上の信号では正常に拡大されません。(VGA、XGA信号などは正常に拡大されます。)  
 本機と他のプラズマディスプレイとの映像のつなぎめ(メジの部分)がスムーズに映るように設定されています。画面位置/サイズ調整で微調整をしてください。( 26 ページ )  
 画面位置/サイズ調整機能は、マルチ画面の状態ですべて調整できます。

### マルチ画面設定 [ MULTI DISPLAY SETUP ]

MULTI DISPLAY SETUP < OFF > ..... 拡大分割画面にしない。  
 ON ..... 拡大分割画面にする。

### 拡大率 [ ARRANGEMENT ]

右図のようなマルチ画面に設定します。

ARRANGEMENT < 2x2 >  
 3x3

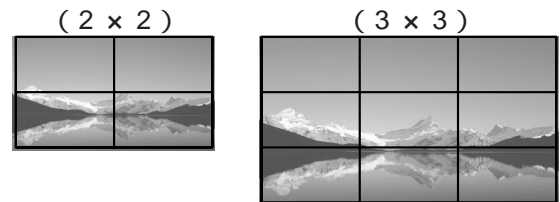

### 拡大位置 [ LOCATION ]

マルチ画面の画面位置を割り当てます。

例) マルチ画面 2 × 2 の場合 :

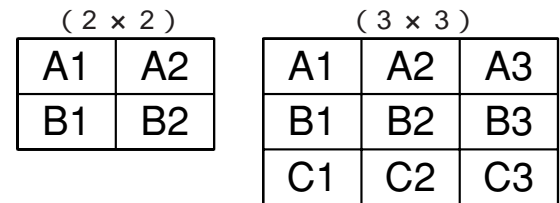
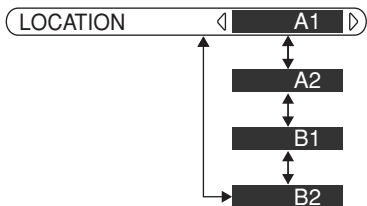

マルチ画面 3 × 3 の場合 : A1 ~ A3、  
 B1 ~ B3、  
 C1 ~ C3

## 入ラベル [ INPUT LABEL ]

入力スロット (SLOT1、SLOT2、SLOT3) に接続した端子ボードの信号名と PC IN 入力端子の信号名を変更します。

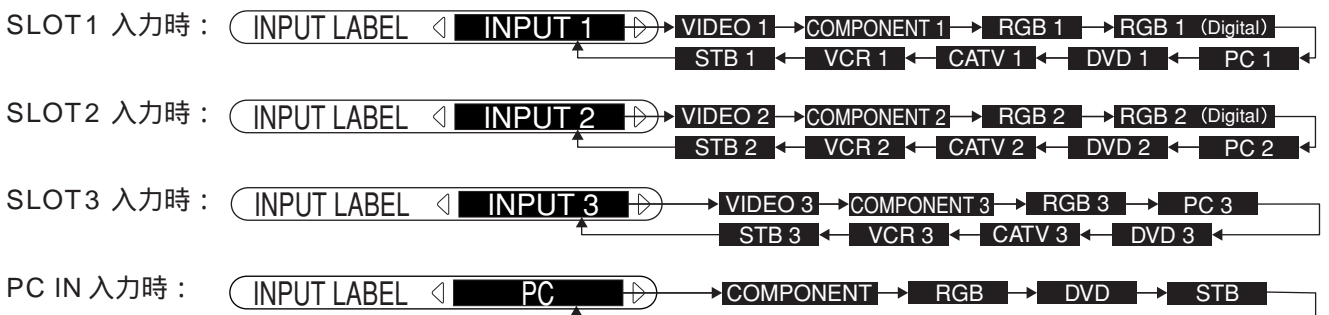

## コンポーネント / RGB 入力切り換え [ COMPONENT/RGB-IN SELECT ]

本機の コンポーネント / RGB 入力 (COMPONENT/RGB IN) 端子および PC IN 端子に接続された信号に合わせて設定します。



**お知らせ** 入力スロット (SLOT1、SLOT2、SLOT3)、PC IN 入力端子ごとに設定してください。端子ボード (別売オプション) によっては選択できない場合があります。

## 信号モード [ SIGNAL ]

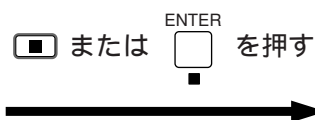
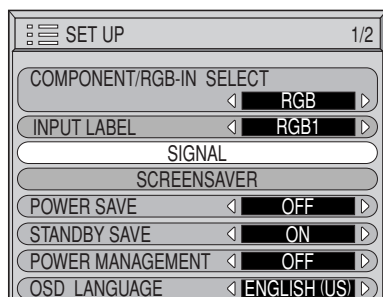

信号 [ SIGNAL ] サブメニュー画面  
ビデオ (S ビデオ) 入力時

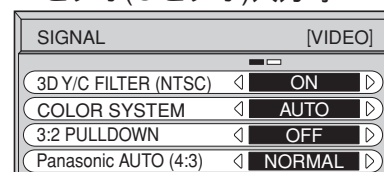

コンポーネント (色差) ビデオ入力時



RGB / PC IN 入力時

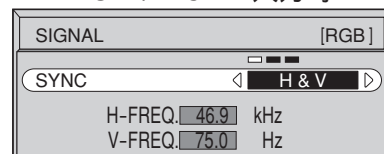

### 3次元 Y/C [ 3D Y/C FILTER (NTSC) ]

ビデオ信号入力時、動いている映像が不自然に見えるときに設定します。通常は「ON」でご覧ください。

**お知らせ** NTSC 方式の映像を映しているときに有効です。

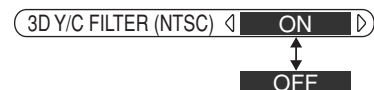

### カラーシステム [ COLOR SYSTEM ]

ビデオまたは S ビデオ信号入力時、信号方式が合わず正常な映像にならない場合に方式選択します。

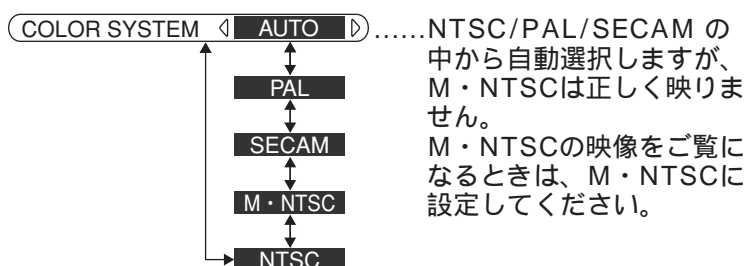

.....NTSC/PAL/SECAM の中から自動選択しますが、M・NTSCは正しく映りません。M・NTSCの映像をご覧になるときは、M・NTSCに設定してください。

通常は「AUTO」に設定します。入力された信号の方式を自動的に判別します。

入力信号が劣化してノイズが多い、または信号レベルが低いときに「AUTO」に設定すると正常に表示されない場合があります。そのときは入力信号の方式に合わせて設定してください。

信号方式	水平走査周波数 (kHz)	垂直走査周波数 (Hz)	色副搬送波 (MHz)
NTSC	15.73	59.94	3.58
PAL	15.63	50.00	4.43
PAL60	15.73	59.94	4.43
SECAM	15.63	50.00	4.25 または 4.41
M・NTSC	15.73	59.97	4.43

PAL60 のカラーシステムは、M・NTSC で対応しています。

必要なとき

## シネマリアリティー [3 : 2 PULLDOWN]

映画フィルムで撮影された映像を忠実に再生します。

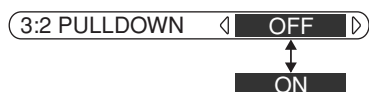

通常は「OFF」に設定してください。

**お知らせ** シネマリアリティー [3 : 2 PULLDOWN] を「ON」にすると、映画など、毎秒 24 コマで撮影された動きのある映像がより自然な再生映像でご覧になれます。

「ON」で不自然な映像になる場合は「OFF」でご覧ください。

ビデオ(Sビデオ)入力時、NTSCおよびPAL信号に効果があります。

コンポーネント(色差)ビデオ入力時、525i(480i)信号 625i(575i)信号に効果があります。

## セルフワイド設定 [4 : 3] [Panasonic AUTO (4 : 3)]

4 : 3 の映像をそのままの画面サイズで見るかジャスト「JUST」画面で見るかを設定します。

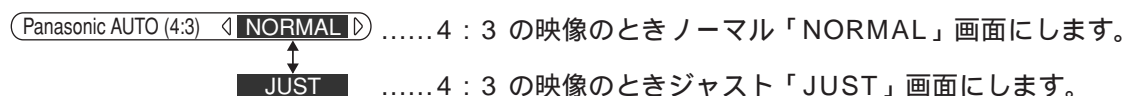

## 同期信号の入力切換 [SYNC]

RGB / PC IN 入力時

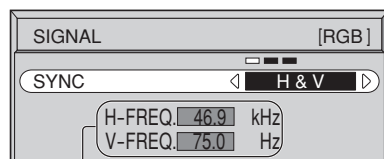

現在入力している信号の周波数を表示します。

表示範囲：水平走査周波数 (H-FREQ. 15 kHz ~ 110 kHz)

垂直走査周波数 (V-FREQ. 48 Hz ~ 120 Hz)

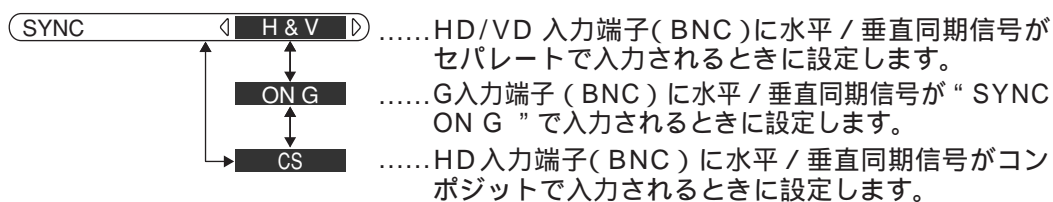

**お知らせ** RGB / PC IN 入力端子に接続された映像信号が “ SYNC ON G ” の場合には、「ON G」に設定してください。  
コンポーネント端子(別売オプション) / デジタル RGB 端子(別売オプション)ボードでは SYNC の設定はできません。

# 端子ボード（別売オプション）の取り付け紹介

端子ボード（別売オプション）を取り付けることにより、AV(Sビデオ)、DVD、RGBやパソコンなどの入力信号に対応できます。端子ボード（別売オプション）を取り付けるときの接続方法は下図のとおりです。

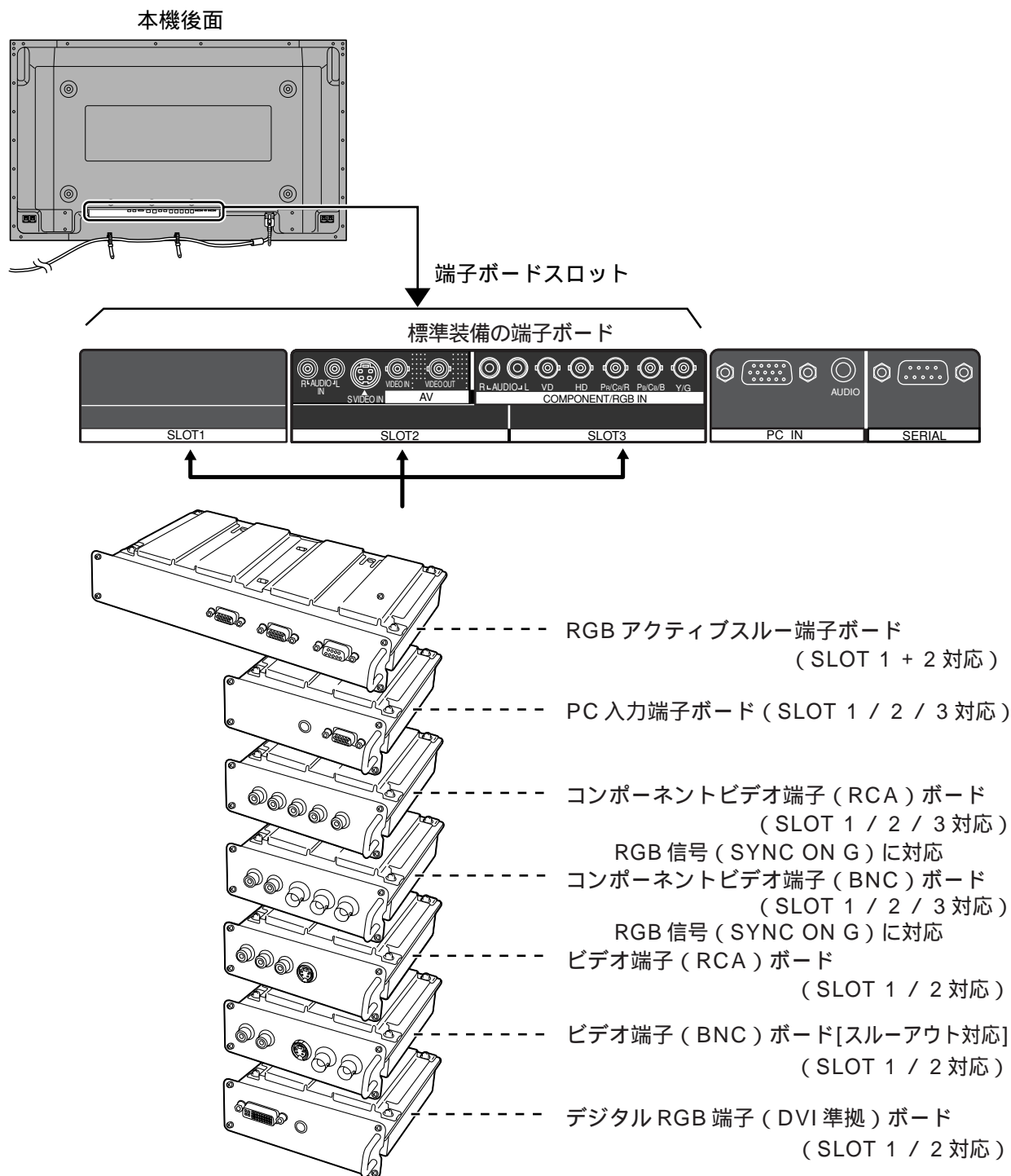

## お知らせ

端子ボード（別売オプション）には、対応可能なスロットに制約されるものがあります。RGB アクティブスルー - 端子ボードを取り付ける場合は、標準装備の端子ボードを取り外してください。（必ず、SLOT 1 + 2 に取り付けてください。）

端子ボード（別売オプション）を取り付けたあとに、初期設定（SET UP）を変更してください。（[P.30 ~ 36](#) ページ）

INPUT  または INPUT  で入力信号を選択してください。

詳しくは使用される端子ボード（別売オプション）の取扱説明書をご覧ください。

必要  
な  
と  
き

## 端子ボード（別売オプション）の取り付け紹介

### RGB アクティブスルー端子ボード [ SLOT 1 + 2 対応 ]

RGB アクティブスルー端子ボードを取り付けることにより、PC1 IN の信号を、PC1 OUT 端子に接続した他のプラズマディスプレイに供給します。

4 台あるいは 9 台のプラズマディスプレイを順番に接続してください。（下図参照）

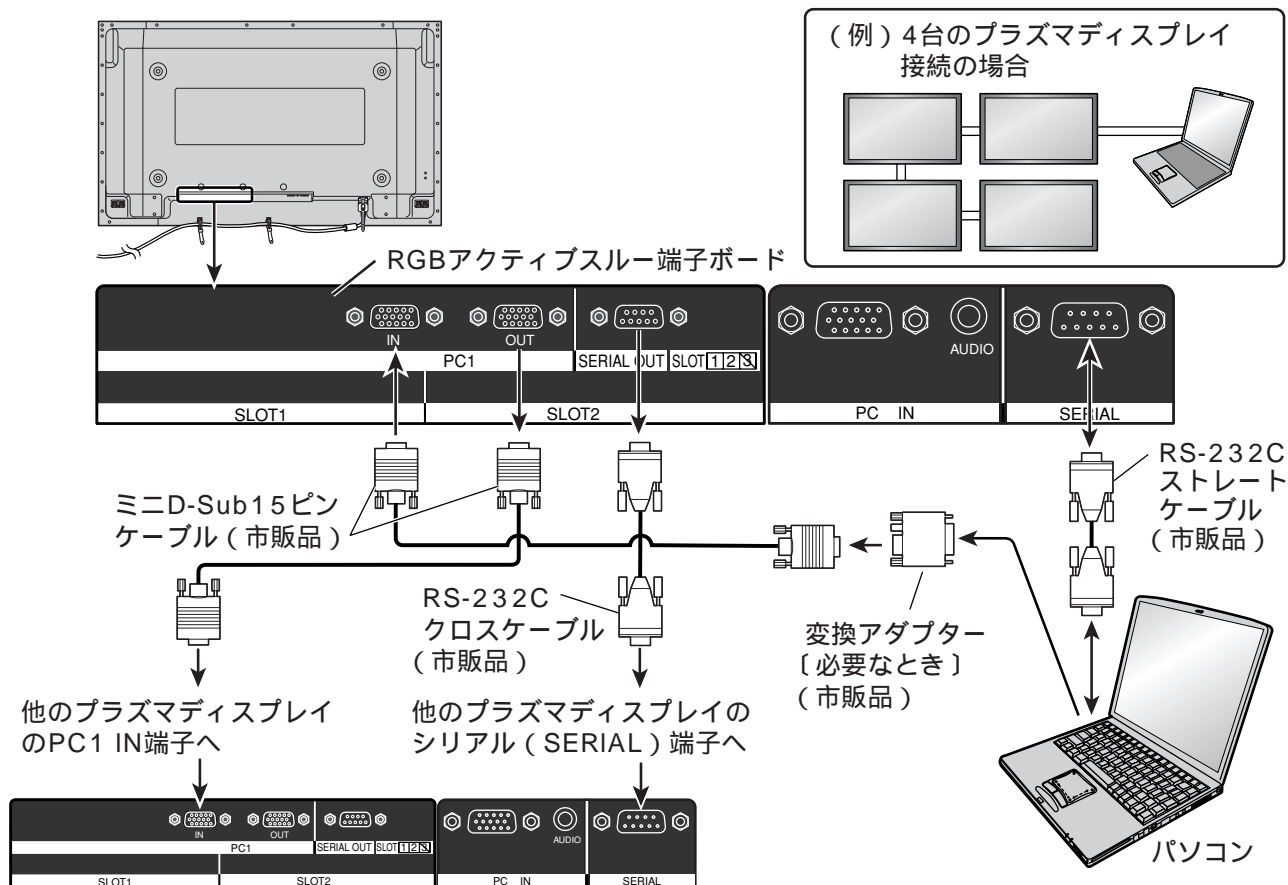

**お知らせ** 本端子ボードは SLOT1 + SLOT2 に対応しております。

コンポーネント入力信号に対応しております。

標準装備の端子ボードを取り外してご使用ください。

シリアル（SERIAL）端子とコンピューター間の接続は、お使いのコンピューターに合う RS-232C ケーブルをお使いください。

マルチスクリーンを可能にするために、接続するすべてのプラズマディスプレイのマルチ画面設定 [ MULTI DISPLAY SETUP ] を設定してください。（ 34 ページ）

パソコン入力（PC IN）端子に接続した信号は、PC1 OUT 端子からは出力されません。

**お願い**

ミニ D-Sub15 ピンケーブルなどの総ケーブル長は 15 m 以下でご使用ください。15 m を超えて接続しますと、正常に動作しない場合があります。

### PC 入力端子ボード [ SLOT 1 / 2 / 3 対応 ]

PC 入力端子ボードを取り付けることにより、2 台以上のパソコンからの入力信号を表示できます。

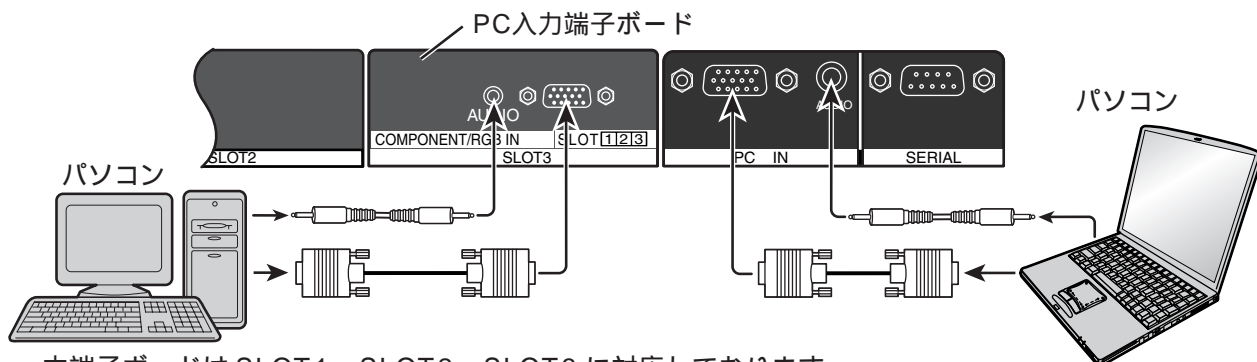

本端子ボードは SLOT1、SLOT2、SLOT3 に対応しております。

コンポーネント入力信号に対応しております。

DPMS 機能には対応しておりません。

## コンポーネントビデオ端子 (RCA) ボード / (BNC) ボード [ SLOT 1 / 2 / 3 対応 ]

コンポーネントビデオ端子 (RCA) ボードまたはコンポーネントビデオ端子 (BNC) ボードを取り付けることにより、STBやDVDプレーヤーなどの「Y、PB、PR」、「Y、Cb、Cr」出力の機器または「SYNC ON G」出力の機器を接続できます。

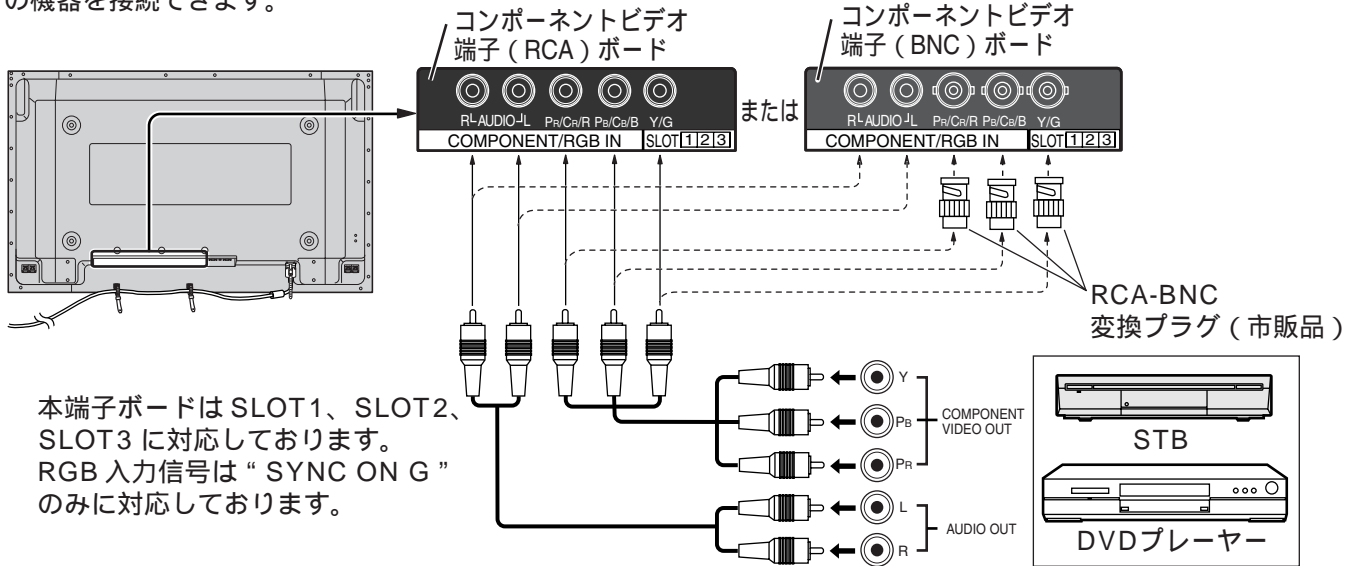

## ビデオ端子 (RCA) ボード / (BNC) ボード [ SLOT 1 / 2 対応 ]

ビデオ端子 (RCA) ボードまたはビデオ端子 (BNC) ボードを取り付けることにより、ビデオデッキやカラーモニターなどの映像機器が接続できます。

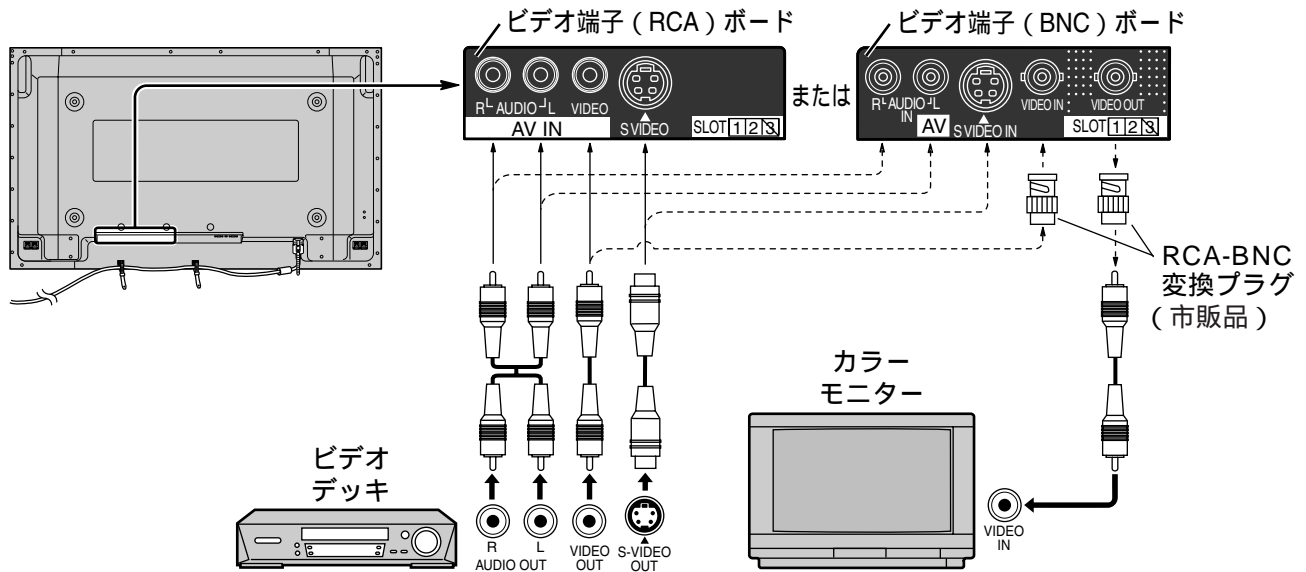

## デジタルRGB (DVI 準拠) 端子ボード [ SLOT 1 / 2 対応 ]

デジタルRGB (DVI 準拠) 端子ボードを取り付けることにより、デジタルRGB (DVI 準拠) 対応のパソコンなどが接続できます。

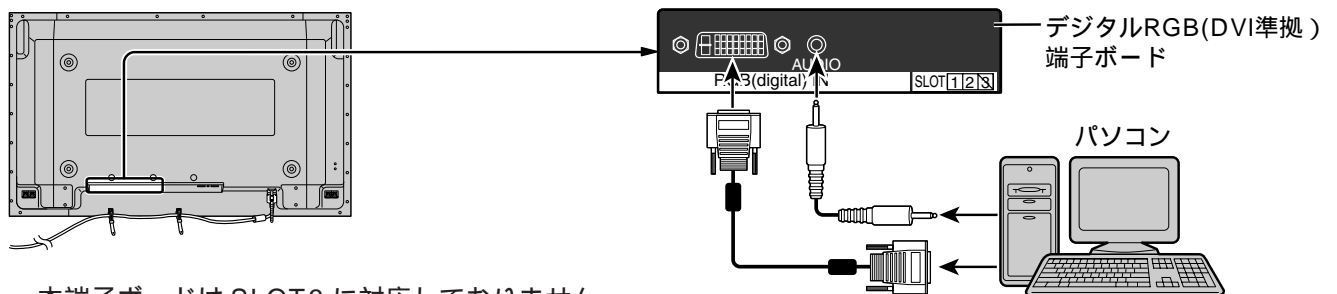

必要  
な  
と  
き

# 表示可能な入力信号

パソコン入力端子 (ミニ D-sub15 ピン) のピン配列と信号名

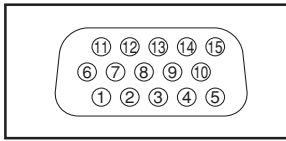

ピンNo.	信号名	ピンNo.	信号名	ピンNo.	信号名
①	R (P <sub>R</sub> / C <sub>R</sub> )	⑥	GND (アース)	⑪	GND (アース)
②	G (Y)	⑦	GND (アース)	⑫	SDA
③	B (P <sub>B</sub> / C <sub>B</sub> )	⑧	GND (アース)	⑬	HD / SYNC
④	GND (アース)	⑨	NC (無接続)	⑭	VD
⑤	GND (アース)	⑩	GND (アース)	⑮	SCL

AV 入力 (マルチ画面 / デジタルズーム対応)

	信号名	水平周波数 (kHz)	垂直周波数 (Hz)
1	NTSC	15.73	59.94
2	PAL	15.63	50.00
3	PAL60	15.73	59.94
4	SECAM	15.63	50.00
5	M・NTSC	15.73	59.97

\* デジタル RGB (DVI 準拠) 端子ボード (TY-42TM6D) の取り付けにより、表示可能な入力信号

コンポーネント / RGB / PC / DVI 入力 (\* 表示可能な入力信号)

	信号名	水平周波数 (kHz)	垂直周波数 (Hz)	コンポーネント	RGB	PC	DVI	マルチ画面 / デジタルズーム
1	525 (480) / 60i	15.73	59.94	*	*	*		*
2	525 (480) / 60p	31.47	59.94	*	*	*	*	*
3	625 (575) / 50i	15.63	50.00	*	*	*		*
4	625 (575) / 50p	31.25	50.00	*	*	*	*	*
5	750 (720) / 60p	45.00	60.00	*	*	*	*	*
6	750 (720) / 50p	37.50	50.00	*	*	*		*
7	1,125 (1,080) / 60i	33.75	59.94	*	*	*	*	*
8	1,125 (1,080) / 50i	28.13	50.00	*	*	*		*
9	1,125 (1,080) / 24p	27.00	24.00	*	*	*		
10	1,125 (1,080) / 24sF	27.00	48.00	*	*	*		*
11	1,250 (1,080) / 50i	31.25	50.00	*	*	*		*
12	640 × 400 @70 Hz	31.47	70.00		*	*		*
13	640 × 480 @60 Hz	31.47	59.94		*	*	*	*
14	Macintosh13" (640 × 480)	35.00	66.67		*	*		*
15	640 × 480 @75 Hz	37.50	75.00		*	*		*
16	852 × 480 @60 Hz	31.50	60.00		*	*	*	*
17	800 × 600 @60 Hz	37.88	60.32		*	*	*	*
18	800 × 600 @75 Hz	46.88	75.00		*	*		*
19	800 × 600 @85 Hz	53.67	85.06		*	*		*
20	Macintosh16" (832 × 624)	49.73	74.55		*	*		*
21	1,024 × 768 @60 Hz	48.36	60.00		*	*	*	*
22	1,024 × 768 @70 Hz	56.48	70.07		*	*		*
23	1,024 × 768 @75 Hz	60.02	75.03		*	*		*
24	1,024 × 768 @85 Hz	68.68	85.00		*	*		*
25	Macintosh21" (1,152 × 870)	68.68	75.06		*	*		
26	1,280 × 1,024 @60 Hz	63.98	60.02		*	*		
27	1,280 × 1,024 @75 Hz	79.98	75.03		*	*		
28	1,280 × 1,024 @85 Hz	91.15	85.02		*	*		
29	1,600 × 1,200 @60 Hz	75.00	60.00		*	*		
30	1,066 × 600 @60 Hz	37.88	60.32		*	*	*	*
31	1,366 × 768 @60 Hz	48.36	60.00		*	*	*	*



# 仕様

本 体	品番	TH-42PHD6 (42 V型)	TH-50PHD6 (50 V型)	
	種類	ハイビジョンプラズマディスプレイ		
	使用電源	AC100 V ± 10 % 50 Hz / 60 Hz		
	消費電力	335 W		445 W
		本体電源「切」時 約 0.2 W		
		リモコンで電源「切」時 約 0.9 W (STANDBY SAVE ON) 約 1.8 W (STANDBY SAVE OFF)		
	音声実用最大出力	16 W (8 W + 8 W) JEITA [専用スピーカーを使用]		
	プラズマディスプレイパネル	駆動方式 AC型		
	コントラスト比	42V型 (アスペクト比16:9)		50V型 (アスペクト比16:9)
	画面寸法	3000:1		
	画面寸法	幅 92.0 cm 高さ 51.8 cm 対角105.6 cm	幅 110.6 cm 高さ 62.2 cm 対角126.9 cm	
	画素数	786,432画素 (横1,024×縦768) [ドット数3,072×768]	1,049,088画素 (横1,366×縦768) [ドット数4,098×768]	
	動作使用条件	温度: 0 ~ 40		湿度: 20 % ~ 80 %
接 続 端 子	ビデオ出力	映像 (BNC) : 1 V [p-p] (75 )		
	ビデオ入力	映像 (BNC) : 1 V [p-p] (75 または ハイインピーダンス: 自動切換)		
		S2映像 (ミニDIN 4ピン)	Y: 1 V [p-p] (75 ) C: 0.286 V [p-p] (75 )	
		音声左・右 (RCAピンジャック×2)	: 0.5 V [rms] (ハイインピーダンス)	
	コンポーネント (色差)ビデオ/RGB入力	Y/G (BNC) : 1 V [p-p] (75 ) 同期信号を含む P <sub>B</sub> ・P <sub>R</sub> /C <sub>B</sub> ・C <sub>R</sub> (BNC) : ± 0.35 V [p-p] (75 ) R/B (BNC) : 0.7 V [p-p] (75 ) HD (BNC) : 1.0 ~ 5.0 V [p-p] (ハイインピーダンス) VD (BNC) : 1.0 ~ 5.0 V [p-p] (ハイインピーダンス) 音声左・右 (RCAピンジャック×2) : 0.5 V [rms] (ハイインピーダンス)		
	パソコン入力 (PC IN)	VGA対応: マルチスキャン方式 DDC1/2B対応 * 対応周波数: 水平 15 kHz ~ 110 kHz 垂直 48 Hz ~ 120 Hz (但し表示ドットがVGA規格を超える信号は簡易表示)		
		Y/G : 1 V [p-p] (75 ) 同期信号を含む P <sub>B</sub> ・P <sub>R</sub> /C <sub>B</sub> ・C <sub>R</sub> : ± 0.35 V [p-p] (75 ) R/B : 0.7 V [p-p] (75 ) HD、VD : 1.0 ~ 5.0 V [p-p] (ハイインピーダンス) (ミニD-sub15ピン) AUDIO (M3ジャック) 左・右 : 0.5 V [rms] (ハイインピーダンス)		
	シリアル (SERIAL) .....	外部制御用端子 (D-sub 9ピン)、RS-232C 準拠 外部スピーカー端子 左・右 (6 )		
外形寸法	幅 102.0 cm 高さ 61.0 cm 奥行 8.9 cm	幅 121.0 cm 高さ 72.4 cm 奥行 9.5 cm		
質量	30.0 kg	44.0 kg		
キャビネット材質	前面: 樹脂 (PPE)、バックカバー: 金属製			
リ モ コ ン	品番	EUR646529		
	使用電源	DC 3 V (単3形乾電池2コ)		
	操作距離	約 7 m以内 (プラズマディスプレイ正面距離)		
	質量	約 130 g (乾電池含む)		

テレビのV型(42V型、50V型)は、有効画面の対角寸法を基準とした大きさの目安です。  
本機を使用できるのは、日本国内のみで外国では電源電圧が異なりますので使用できません。  
(This set is designed for use in Japan only and can not be used in any other country.)

## 商標について

VGA は米国 International Business Machines Corporation の商標です。  
Macintosh は米国アップルコンピュータ社の登録商標です。  
PC-98 は日本電気(株)の商標です。  
なお、各社の商標および製品商標に対しては特に注記のない場合でも、これを十分尊重いたします。

必  
要  
な  
と  
き

# 修理を依頼される前に...もう一度次の点をお調べください。

こんなとき	ここをお調べください	参 照 ペ ージ
画面に光らない点がある	プラズマディスプレイパネルは非常に精密度の高い技術で作られていますが、画面の一部に画素欠けや輝点が存在する場合があります、これは故障ではありません。	—
電源が入らない	コンセントまたは本機から電源プラグが外れていませんか。	16
リモコンが操作できない	電池が消耗していませんか。電池は正しく入っていますか。 リモコン受光部に外光や蛍光灯の強い光があたっていませんか。 本機専用のリモコンを使用していますか。(他のリモコンでは動作しません)	9 — —
本機から時々、「ピシッ」と音がする	画面や音声に異常がない場合、室温の変化によりキャビネットがわずかに伸縮する音です。性能その他には影響ありません。	—
映像が出るまでに時間がかかる	本機は美しい映像を再現させるため各種信号をデジタル処理しておりますので、電源を入れたとき、入力を切り換えたときおよび2画面の主画面と副画面の映像を入れ換えたときに映像が出るまでに少し時間がかかる場合があります。	—
画面にはん点が出る	自動車・電車・高圧線・ネオンなどからの妨害電波を受けていませんか。	—
色あいが悪い、色が薄い	色の濃さ、色あいの調整がずれていませんか。(映像の調整値をご確認ください。)	28・29
色模様がでたり色が消える	他のテレビから影響(妨害電波)を受けていませんか。 本機の設置場所を変えると良化することもあります。	—
ズームにしたとき画面の上または下が欠ける	映像の画面位置調整をずらしたままになっていませんか。 画面位置の調整をしてください。	26
ズームにしたとき画面の上下に映像の出ない部分ができる	16:9より横長の映像ソフト(シネマサイズのソフトなど)のときは、画面の上下に映像のない部分ができます。	20・21
映像の輪郭がチラチラする	パネルの駆動方式による特性上、動きのある映像部分で輪郭がチラチラするように見えることがありますが、故障ではありません。	—
内部から音がする	電源を入れると、ディスプレイパネルの駆動音が聞こえる場合があります。故障ではありませんので、ご了承ください。	—
色が極端に悪い	コンポーネント/RGB入力切り換えの「コンポーネント(色差)ビデオ(COMPONENT)」、「RGB」は正しく選択されていますか。	35
本機から「ヒュンヒュン」と音がする	本機は静音タイプの冷却用ファンを搭載していますが、夜間など静かな環境ではファンの風切り音が聞こえる場合があります。 また排気孔からのほこりが壁に付着することもありますので設置場所にご注意願います。	—
4:3映像の両端部分の明るさが変わる	「サイドパネル調整」を「BRIGHT」または「MID」にして見ていると、番組内容によっては両端部分の明るさが変化する場合があります。これは故障ではありませんので、あらかじめご了承ください。	33

# 保証とアフターサービス（よくお読みください）

修理・お取り扱い・お手入れなどのご相談は……  
まず、お買い上げの販売店へお申し付けください。

## 1. 保証書（別添付）

お買い上げ日・販売店名などの記入を必ず確かめ、お買い上げの販売店からお受け取りください。よくお読みのあと、保存してください。

## 2. 保証期間

お買い上げ日から本体 1 年間。  
（ただしプラズマディスプレイパネルの焼き付きは除く）

## 3. 修理を依頼されるとき

42 ページ「修理を依頼される前に」の表や、組み合わせをされた機器の「取扱説明書」もよくお読みのうえ調べていただき、直らないときは、まず電源プラグを抜いて、お買い上げの販売店へご連絡ください。

保証期間中は

保証書の規定に従って出張修理をさせていただきます。

保証期間を過ぎているときは

修理すれば使用できる製品については、ご希望により有料で修理させていただきます。

ただし、本機の補修用性能部品の最低保有期間は、製造打ち切り後 8 年です。

注）補修用性能部品とは、その製品の機能を維持するために必要な部品です。

修理料金の仕組み

修理料金は、技術料・部品代・出張料などで構成されています。

**技術料** は、診断・故障個所の修理および部品交換・調整・修理完了時の点検などの作業にかかる費用です。

**部品代** は、修理に使用した部品および補助材料代です。

**出張料** は、お客様のご依頼により製品のある場所へ技術者を派遣する場合の費用です。

### 修理を依頼されるときご連絡いただきたい内容

ご 氏 名	
ご 住 所	付近の見取図、目印など。
電 話 番 号	呼び出しでもけっこうです。
製 品 名・品 番 お 買 い 上 げ 日	お手もとの保証書をご覧ください。
故障または異常の内容	詳しくお願いします。
訪問ご希望日	

必要  
な  
と  
き

便利メモ おぼえのため記入 されると便利です。	お買い上げ日	年 月 日	品番	
	販売店名		お客様ご相談窓口	
		☎( ) -	☎( ) -	

松下電器産業株式会社 映像・ディスプレイデバイス事業グループ

〒569-1194 大阪府高槻市幸町1番1号 ☎(072)682-6647

© 2003 Matsushita Electric Industrial Co.,Ltd. (松下電器産業株式会社) All Rights Reserved.

この取扱説明書は再生紙  
を使用しています。