

取扱説明書

品番 TH-L735NT
TH-L735

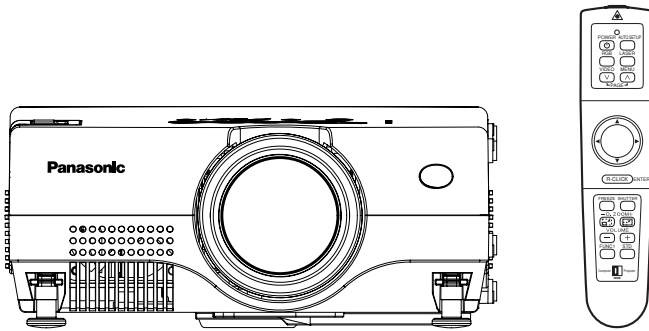

このたびは、パナソニック 液晶プロジェクターをお買い上げいただき、まことにありがとうございました。

- この説明書はTH-L735NT、TH-L735共用の取扱説明書にしています。
- 取扱説明書中のイラストはTH-L735NTです。
- この説明書と保証書をよくお読みのうえ、正しくお使いください。そのあと保存し、必要なときにお読みください。
- 保証書は「お買い上げ日・販売店名」などの記入を必ず確かめ、販売店からお受け取りください。
- 製造番号は安全確保上重要なものです。お買い上げの際は製品本体と保証書の製造番号をお確かめください。

もくじ

はじめに

安全上のご注意	4
付属品を確認する	10
ご使用になる前に	11
各部の名前と働き	13
●本体前面・上面	●本体後面・底面
●接続端子部	●リモコン
●本体操作部	●ワイヤレスカード・SDメモリーカード
ワイヤレスカードの取り付け	18

準備

設置する	19
●投写方式	●投写関係
●投写距離	
接続する	21
●AV機器	●パソコン
リモコンを準備する	23

基本の使い方

電源を入れて投写する	24
電源を切る	26

便利な機能

台形ひずみ・位置を自動補正する (オートセットアップ)	28
映像・音声を一時的に消す (シャッター)	29
映像を静止させる (フリーズ)	29
映像を拡大する (デジタルズーム)	30
音量を調整する (ボリューム)	30
リモコンの便利な使いかた	31
●レーザーポインター機能	●ワイヤレスマウス機能

調整・設定

オンスクリーンメニューについて	33
●メニュー画面一覧	●メニュー画面の操作方法
●調整値を工場出荷設定に戻す	

映像を調整する	38	
●映像モード	●ピクチャー	●黒レベル
●色の濃さ	●色あい	●シャープネス
●色温度設定	●ノイズリダクション	
●白バランスR/G/B	●TVシステム	
●sRGBに対応した映像にするには		
画面位置を調整する	41	
●ポジション	●ドットクロック	
●クロックフェーズ	●台形補正	●OSD表示位置
●アスペクト	●リサイジング	
●自動位置補正	●フレームロック	
音声を調整する	45	
●音量	●ミュート	●音声モード
表示言語を切り換える	45	
オプション設定	46	
●OSD表示	●自動入力サーチ	
●入力自動セットアップ	●自動台形補正	
●RGB2入出力選択	●RGB/YP _B Pr	
●VGA60/525P	●黒板モード	●バックカラー
●投写方式1	●投写方式2	●ファン制御
●ランプパワー	●ランプ時間	●FUNC1設定
●操作キー	●オートパワーオフ	
ネットワーク設定	49	
SDカード設定	49	
セキュリティの設定	50	
●パスワード設定・変更	●テキスト設定・変更	
●ロゴ設定・クリア・キャプチャ		

点検・お手入れ

温度、ランプモニターが点灯したら	53
エアフィルターの掃除・交換	55
ランプの交換	56
修理を依頼される前に	59
お掃除とお手入れ	60

その他



仕様	61
付録	63
●対応信号リスト	●シリアル端子について
●接続端子のピン配列	●投写寸法の計算式
保証とアフターサービス	67
外形寸法図	裏表紙

安全上のご注意



必ずお守りください

お使いになる人や他の人への危害、物的損害を未然に防止するため、必ずお守りいただくことを、次のように説明しています。

- 表示内容を無視して誤った使い方をしたときに生じる危害や物的損害の程度を、次の表示で区分し、説明しています。

	警告	この表示の欄は、「死亡または重傷を負うことが想定される危害の程度」です。
	注意	この表示の欄は、「傷害を負うことが想定されるか、または物的損害の発生が想定される危害・損害の程度」です。

- お守りいただく内容の種類を、次の絵表示で区分し、説明しています。
(下記は絵表示の一例です。)

	この絵表示は、気をつけていただきたい「注意」内容です。
	このような絵表示は、してはいけない「禁止」内容です。
	このような絵表示は、必ず実行していただく「指示」内容です。

警告

- 煙やへんな臭いや音がしたら電源プラグを抜く



そのまま使用すると、火災・感電の原因となります。

電源プラグを抜く

- 煙が出なくなるのを確認して修理を販売店にご依頼ください。
- お客様による修理は危険ですからおやめください。

- 天井取り付け(天つり)などの設置工事は専門の技術者に依頼する



工事の不備があると事故の原因となります。



警告

■使用中は投写レンズをのぞかない



禁止

投写レンズからは強い光が出ます。直接、中をのぞくと目を痛める原因となります。

- 特に小さなお子様にはご注意ください。また、本機から離れる場合は主電源を切ってください。

■コンセントや配線器具の定格を超える使い方や交流100V以外での使用はしない



禁止

たこ足配線等で、定格を超えると、発熱による火災の原因となります。

■カバー、ケースを外したり、改造したりしない



分解禁止

内部には、電圧の高い部分があり、火災・感電の原因となります。

	高圧注意
	<p>サービスマン以外の方は、ケースをあけないでください。</p> <p>内部には高電圧部分が多くあり、万一さわると危険です。</p>

「本体に表示した事項」

- 内部の点検・調整・修理は販売店にご依頼ください。

■荷重に耐えられない場所や不安定な場所に設置しない



禁止

強度が弱い所や不安定な場所に設置すると、落下などで大きな事故やけがの原因となります。

■内部に異物や水などが入ったり、落としたり、キャビネットが破損したら、電源プラグを抜く



電源プラグを抜く

火災・感電の原因となります。

- 修理は販売店にご依頼ください。

■上に水などが入った容器を置かない



禁止

水がこぼれたり、中に入った場合、火災・感電の原因となります。

- 水が内部に入ったときは、販売店にご相談ください。

■異物を入れない



禁止

内部に金属類や燃えやすいものなどを差し込んだり、落とし込んだりしないでください。火災・感電の原因となります。



警告

■ 電源プラグは根元まで 確実に差し込む



差し込みが不完全ですと感電や発熱による火災の原因となります。

- 傷んだプラグ・ゆるんだコンセントは使用しないでください。

■ 電源コード・電源プラグを破損するようなことはしない



禁止

傷つけたり、加工したり、熱器具に近づけたり、無理に曲げたり、ねじったり、引っ張ったり、重い物を載せたり、束ねたりしないでください。

- 傷んだまま使用すると、感電・ショート・火災の原因となります。
- コードやプラグの修理は、販売店にご相談ください。

■ 電源プラグのほこりは定期的に掃除をする



電源プラグにほこりがたまると、湿気等で絶縁不良になり火災の原因となります。電源プラグを抜き、乾いた布でふいてください。

- 長期間使用しないときは、電源プラグを抜いてください。

■ 排気孔には手や物を近づけない



禁止

排気孔からは熱風が出ています。手や顔を近づけたり熱に弱いものを置くとやけどや変形の原因となります。

■ 雷が鳴り出したら、本機やケーブルに触れない



接触禁止

感電の原因となります。

■ 水をかけたり、ぬらしたりしない



水ぬれ
禁止

火災・感電の原因となります。

■ 風呂場、シャワー室では使用しない



禁止

火災・感電の原因となります。

■ ぬれた手で電源プラグを抜き差ししない



ぬれ手
禁止



感電の原因となります。



警告

- 単4形乾電池やSDメモリーカード(TH-L735NTのみ)は、乳幼児の手の届くところに置かない



飲み込むと窒息死の原因となります。

禁止

- 万一、飲み込んだと思われるときはすぐに医師にご相談ください。

- 電池の+・-部に金属物(ネックレスやヘアピンなど)を接触させない



液もれ・発熱・破裂・発火の原因となります。

禁止

- ビニール袋などに入れ、金属と接触させないようにしてください。

- リモコンを子供に使用させたり、レーザー光をのぞきこんだり、人に向けない



リモコンより発射されるレーザー光を、直接目に当てますと、視力低下などの原因になることがあります。

禁止

- ランプ交換を行う前に、必ず電源プラグをコンセントから抜く



感電や破裂の原因となります。

電源プラグを抜く

- ランプユニットの交換は、ランプが冷えてから(1時間以上待つ)行う



カバー内部がかなり熱く、やけどの原因になります。



注意

- 電源プラグを抜くときは、コードを持たずに必ずプラグを持って抜く



コードをひっぱるとコードが破損し、感電・ショート・火災の原因となることがあります。

- 移動させる場合は、必ず接続線を外す



接続したまま移動させると、コードが傷つき、火災・感電の原因となることがあります。

注意

■電池はショート、分解、加熱、火・水に入れるなどしない



禁止

発熱、液もれ、破裂などを起こし、けがややけどの原因になることがあります

■電池を入れるときは極性表示(+と-の向き)に注意する



間違えますと電池の破裂・液もれにより、火災・けがや周囲を汚損する原因となる場合があります。

■指定以外の電池を使用しない



禁止

破裂・液もれにより、火災・けがや周囲を汚損する原因となる場合があります。

■新しい電池と古い電池を混ぜて使用しない



禁止

間違えますと電池の破裂・液もれにより、火災・けがや周囲を汚損する原因となる場合があります。

■上に重い物を置かない



禁止

バランスがくずれて倒れたり、落下して、けがの原因となる場合があります。

■湿気やほこりの多い所、油煙や湯気が当たるような所に置かない



禁止

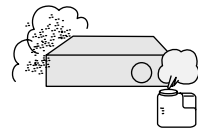

火災・感電の原因となることがあります。

■吸気孔や排気孔をふさがない



禁止



内部に熱がこもり、火災の原因となることがあります。

- 押し入れ、本棚など風通しの悪い狭い所に押し込まないでください。

■ランプが破裂したときには以下のことを守り正しく取り扱う



本機の内部やランプハウス内にはガラス片が散乱している可能性があります。

- 販売店にランプの交換と内部の点検をご依頼ください。
- 通風口よりガスや粉塵が出たりすることがあります。ガスには水銀が含まれています。万が一吸い込んだり、目に入ったり、口に入った場合は直ちに医師にご相談ください。

注意

■本機に乗らない



禁止

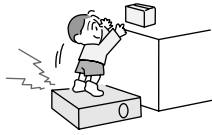

倒れたり、こわれたりしてけがの原因となることがあります。

- 特に小さなお子様にはご注意ください。

■お手入れの際は、安全のため電源プラグをコンセントから抜く



電源プラグを抜く

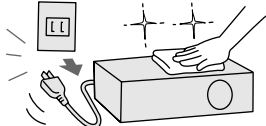

感電の原因となることがあります。

■付属のワイヤレスカードは、本機のカードスロット以外には装着しない (TH-L735NTのみ)



禁止

機器の損傷の原因となることがあります。

■1年に1度は内部の清掃を販売店に依頼する



本機の内部にほこりがたまったまま、長い間清掃しないと火災の原因となることがあります。

- 特に湿気の多くなる梅雨期の前に行うと効果的です。販売店にご依頼ください。なお、内部清掃費用については販売店にご相談ください。

注意







この装置は、情報処理装置等電波障害自主規制協議会（VCCI）の基準に基づくクラスB情報技術装置です。この装置は、家庭環境で使用することを目的としていますが、この装置がラジオやテレビジョン受信機に近接して使用されると、受信障害を引き起こすことがあります。取扱説明書に従って正しい取り扱いをしてください。

注意

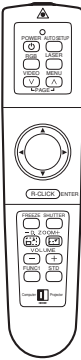

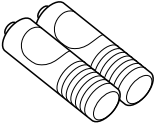

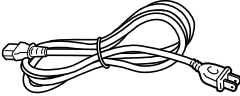

パソコンや外部機器に接続する際、シールドされたインターフェースケーブルを使用してください。

付属品を確認する

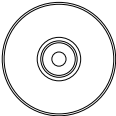
下図の付属品が入っていることを確認してください。

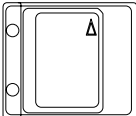
<p>リモコン 1個 (N2QAEA000014)</p> 	<p>RGB信号ケーブル 1本 (3.0 m VGA用、 K1HB15FA0001)</p> 	<p>リモコン用単4形乾電池 2個</p> 
<p>USBケーブル 1本 (K1HB04FD0002)</p> 	<p>電源コード 1本 (K2CA2FZ00006)</p> 	<p>キャリングバッグ 1個 (TPEP010)</p> 

TH-L735NTのみの付属品

<p>CD-ROM 1個 (TQBH9004)</p> 	<p>SDメモリーカード 1個 (8MB、RP-SD008BEZO)</p> 	<p>SDメモリーカード用保護 ケース 1個 (RP-SDCCO)</p> 
<p>ワイヤレスカード 1個 (N5HBD0000022)</p> 	<p>ステッカー 1枚</p> 	<p>六角レンチ 1個 (TKLA0701)</p> 

ご使用になる前に

運搬上の留意点

運搬時は必ずレンズカバーを取り付けて、付属のキャリングバッグを利用してください。

設置に関する留意点

振動や衝撃が加わる場所への設置は避けてください

▼
内部の部品がいたみ、故障の原因となります。

高圧電線や動力源の近くに設置しないでください

▼
妨害を受ける場合があります。

本機を天井に取り付ける場合は必ず専門の技術者にご依頼ください

▼
別売りの天つり金具(品番：TY-PK735)をお買い求めのうえ、取り付け工事を専門の技術者にご依頼ください。

海拔1 400 m以上でのご使用に際しては、47ページの「ファン制御」を「高」に設定してください。

▼
そのまま使用すると部品の寿命等に影響を及ぼす恐れがあります。

使用上の留意点

美しい映像をご覧いただくためにスクリーン面に外光や照明などの光が入らないように、窓のカーテンやブラインドなどを閉め、スクリーン面近くの照明を消すなどの配慮をしてください。

投写レンズは素手でさわらないでください

投写レンズ面に指紋や汚れがつくと、拡大されてスクリーンに映ります。また本機を使用されないときは、レンズカバーを被せておいてください。

スクリーンについて

スクリーンに変色の原因となる揮発性のものをかけたり、傷や汚れが付かないよう取り扱いにご注意ください。

液晶パネルについて

液晶パネルは、非常に精密度の高い技術で製造されております。投写画面の一部にドット欠けや、常時点灯が存在する場合がありますが、あらかじめご了承ください。

光学部品について

毎日6時間以上連続使用される場合、1年未満でも液晶パネル、偏光板などの光学部品の交換が必要になることがあります。詳しくは、お買い上げの販売店へご相談ください。

使用上の留意点 (つづき)

ワイヤレスカード・SDメモリーカードについて (TH-L735NTのみ)

人体からの静電気によって、ワイヤレスカードやSDメモリーカードを破損させる恐れがあるため、カードに触れる前にアルミサッシやドアのノブなど身近な金属に手を触れて、身体の静電気を取り除いてください。

本機のカードスロットについて (TH-L735NTのみ)

本機のワイヤレスカードスロットとSDメモリーカードスロットに異物など入れないでください。異物を入れたままワイヤレスカードやSDメモリーカードを挿入すると、損傷の原因となることがあります。

ランプについて

本機の光源には、内部圧力の高い水銀ランプが使われています。高圧水銀ランプにはつぎのような特性があります。

- 使用時間の経過とともに、ランプの輝度が低下します。
- 衝撃やキズ、使用時間の経過による劣化などで大きな音をともなって破裂したり、不点灯状態となって寿命が尽きたりすることがあります。
- 個体差や使用条件によって寿命に大きなバラツキがあります。特に10時間以上の連続使用や頻繁な電源オン／オフの繰り返しは、寿命に大きな影響を及ぼします。
- ごくまれに使用後まもなく破裂することがあります。
- 交換時期を越えると破裂の可能性が高くなります。交換時期や交換方法については56ページをご覧ください。

廃棄について

本機を廃棄する場合は、販売店に依頼するか専門の業者に依頼してください。

各部の名前と働き

本体前面・上面

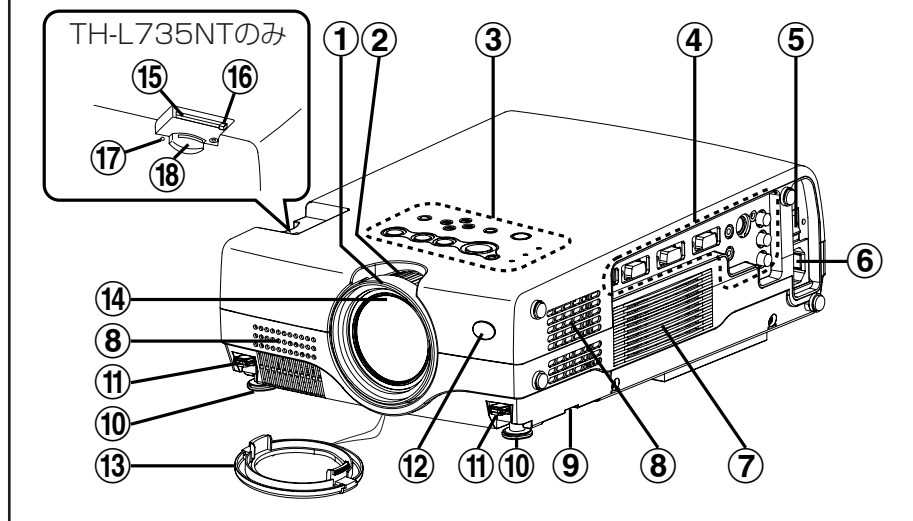

- ① フォーカスリング
(25ページ)
- ② ズームリング
(25ページ)
- ③ 本体操作部
(16ページ)
- ④ 接続端子部
(15ページ)
- ⑤ 主電源(MAIN POWER)スイッチ
(24、26ページ)
- ⑥ AC入力(AC IN)端子
(24ページ)
付属の電源コードを接続します。
付属のもの以外は接続しないでください。
- ⑦ スピーカー (左)
- ⑧ 吸気孔
ふさがないようにしてください。
- ⑨ エアフィルター
(55ページ)
- ⑩ アジャスター脚(左・右)
(25ページ)
- ⑪ アジャスターボタン(左・右)
(25ページ)
本機底面の前方アジャスター脚のロックを解除できます。押しながら本機の傾きを調整します。
- ⑫ リモコン受光部(前)
(23ページ)
- ⑬ レンズカバー
- ⑭ 投写レンズ
- ⑮ ワイヤレスカードスロット
(TH-L735NTのみ) ワイヤレスカードを挿入できます。(18ページ参照)
- ⑯ イジェクトスイッチ
(TH-L735NTのみ) ワイヤレスカードを取り外すときに使用します。
- ⑰ アクセスランプ
(TH-L735NTのみ) SDメモリーカードの読み書き中に点滅します。
- ⑱ SDメモリーカードスロット
(TH-L735NTのみ) SDメモリーカードを挿入できます。

本体後面・底面

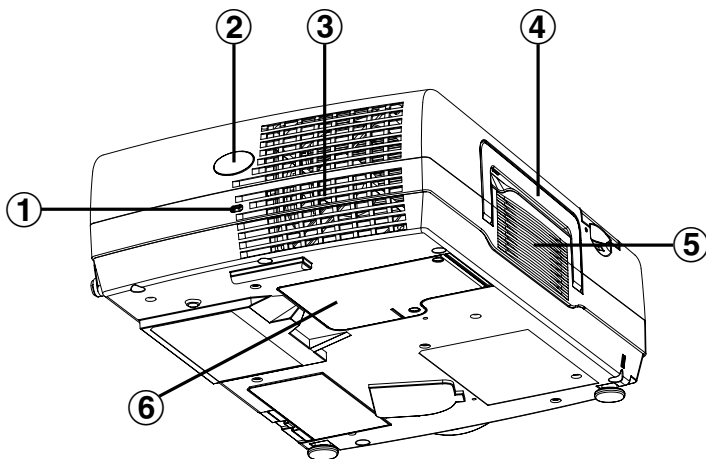

① 盗難防止用ロック

市販の盗難防止用ケーブル (Kensington社製)などを接続することができます。また、Kensington社製のマイクロサーバーセキュリティシステムに対応しています。日本国内総代理店の連絡先は以下の通りです。

日本ポラデジタル株式会社 第3営業部

〒104-0032 東京都中央区八丁堀1丁目5番2号 はごろもビル

Tel : 03-3537-1070

Fax : 03-3537-1071

※ 連絡先は変更になる可能性がありますのでご了承ください。

② リモコン受光部 (後)

(23ページ)

③ 排気孔

ふさがないようにしてください。

④ キャリングハンドル

⑤ スピーカー (右)

⑥ ランプユニット収納部

(56ページ)



警告

■ 排気孔には手や物を近づけない



禁止

排気孔からは熱風が出ています。手や顔を近づけたり熱に弱いものを置くとやけどや変形の原因となります。

お知らせ

- 映像投写中は、冷却ファンが回転するため動作音があります。また、ランプ点灯時や消灯時は動作音が大きくなります。
- 「オプション」メニューの「ランプパワー」を「低」に設定すると、動作音が低減します。(47ページ参照)

接続端子部

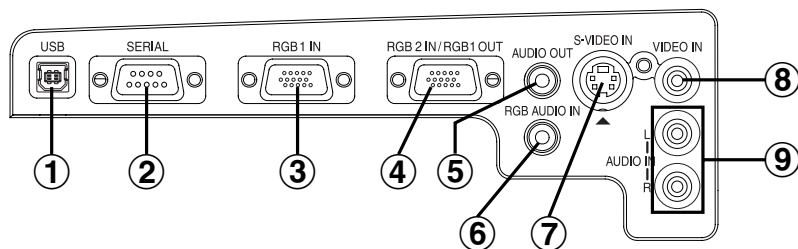

① USB端子

(32ページ)

付属のUSBケーブルを本機とパソコン間に接続してリモコンをマウスがわりに使用できます。(角型4ピンBタイプ)

② シリアル(SERIAL)端子

(21、22、64ページ)

パソコンから本機を制御するための端子です。(RS-232C準拠)

③ RGB1入力(RGB 1 IN)端子

(21、22ページ)

RGB信号またはYPbPr信号を入力する端子です。

④ RGB2入力/RGB1出力(RGB2 IN/RGB 1 OUT)端子

(21、22、47ページ)

RGB信号またはYPbPr信号を出力する端子です。「オプション」メニューの「RGB2入出力選択」で入出力の切り換えができます。

⑤ 音声出力(AUDIO OUT)端子

(21、22ページ)

本機に入力された音声信号を出力します。この端子に接続すると内

蔵スピーカーからは音声が出ません。

⑥ RGB音声入力(RGB AUDIO IN)端子

(21、22ページ)

1系統しかありませんのでRGB1とRGB2で差し替えて使用してください。

⑦ Sビデオ入力(S-VIDEO IN)端子

(21、44ページ)

Sビデオ対応のビデオデッキなどからの信号を入力する端子です。S1信号に対応しており入力信号のサイズに合わせて16:9または4:3に自動切り換えします。

⑧ ビデオ入力(VIDEO IN)端子

(21ページ)

ビデオデッキなどの映像信号を入力する端子です。

⑨ ビデオ/Sビデオ用音声入力(AUDIO IN L-R)端子

(21ページ)

1系統しかありませんのでビデオとSビデオで差し替えて使用してください。

リモコン

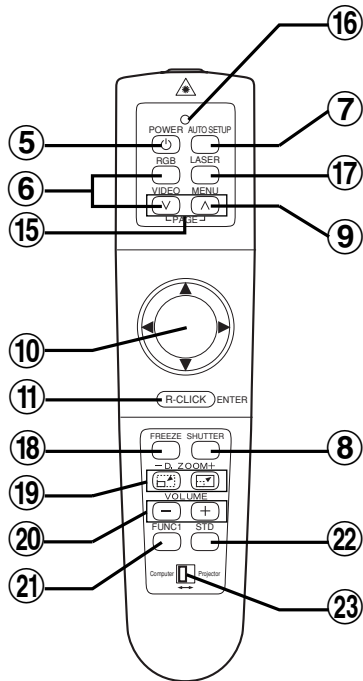
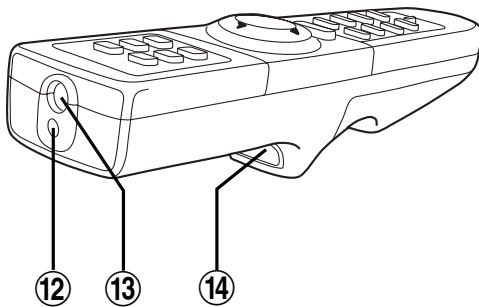

本体操作部

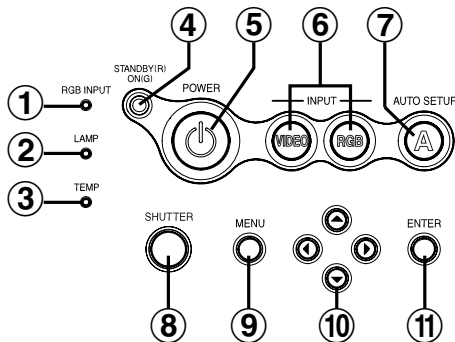

① RGB入力(RGB INPUT)モニター (27ページ)

RGB入力(RGB 1 IN/RGB 2 IN)端子の入力信号の有無を検知します。

② ランプ(LAMP)モニター (54ページ)

ランプユニットの交換時期になると点灯します。ランプ回路に異常が発生すると点滅します。

③ 温度(TEMP)モニター (53ページ)

周囲温度または本機の内部温度が異常に高温または低温になると点灯します。一定温度を超えると自動的に電源が切れて点滅します。

④ 電源モニター

(24、26、27ページ)

主電源を入れると赤色に点灯し、

電源が入り投写を開始すると緑色に点灯します。WEBスタンバイ時は、冷却ファンが回転したまま、ゆっくりと赤色に点滅します。

⑤ 電源(POWER)ボタン (24、26ページ)

⑥ 入力切り換え(RGB、VIDEO)ボタン (25ページ)

入力信号を切り換えることができます。「オプション」メニュー内の「自動入力サーチ」をオンにしている場合は、このボタンを数秒押しつづけると自動的に入力信号を探し、切り換えることができます。(46ページ参照)

- ⑦ **オートセットアップ(AUTO SETUP)ボタン**
(25、28ページ)
映像を投写してこのボタンを押せば、入力信号にあわせて自動調整します。さらに、本機の傾きを検知して台形ひずみを自動的に補正します。
- ⑧ **シャッター(SHUTTER)ボタン**
(29ページ)
映像と音声を一時的に消すことができます。
- ⑨ **メニュー(MENU)ボタン**
(33、36ページ)
メニューを表示させます。メニューが表示されている時は、前の画面に戻したり、メニューを閉じたりすることができます。
- ⑩ **▲▼◀▶ボタン**
(36ページ)
オンスクリーンメニューで項目を選択したり、設定の切り換え、調整を行うことができます。
※ リモコンのパソコン操作モード時は機能が変わります。
(32ページ)
- ⑪ **エンター(ENTER)ボタン**
(36ページ)
オンスクリーンメニューで、項目の決定や実行をすることができます。
※ リモコンのパソコン操作モード時は機能が変わります。
(32ページ)
- ⑫ **レーザー光発射部**
(31ページ)
- ⑬ **赤外線発射部**
(23ページ)
- ⑭ **クリックボタン**
(32ページ)
リモコンのパソコン操作モード時に使用します。
- ⑮ **ページ(PAGE)ボタン**
(32ページ)
リモコンのパソコン操作モード時に使用します。
- ⑯ **リモコン操作表示ランプ**
(31ページ)
レーザー[LASER]ボタンを押している間は点灯します。それ以外のボタンを押している間は点滅します。
- ⑰ **レーザー(LASER)ボタン**
(31ページ)
ボタンを押している間、レーザー光を発射します。レーザー光をスクリーンに当たることにより、ポインターとして利用できます。
- ⑱ **フリーズ(FREEZE)ボタン**
(29ページ)
動画を一時的に静止させます。
- ⑲ **デジタルズーム(D.ZOOM +/-)ボタン**
(30ページ)
映像を拡大することができます。
- ⑳ **音量(VOLUME +/-)ボタン**
(30ページ)
内蔵スピーカーおよび音声出力端子からの音量を調整します。
本体で調整する場合は45ページをご覧ください。
- ㉑ **ファンクション1(FUNC1)ボタン**
(42、45、47ページ)
音声ミュートを切り換えたり、台形ひずみ調整モード(台形補正)に切り換えることができます。「オプション」メニュー内の「FUNC1設定」で切り換えることができます。
- ㉒ **スタンダード(STD)ボタン**
(37ページ)
調整値を工場出荷状態に戻します。
- ㉓ **操作モード切り換え(Computer, Projector)スイッチ**
(32ページ)
パソコンを操作するときは左側、プロジェクターを操作するときは右側に切り換えます。

(TH-L735NTのみ)

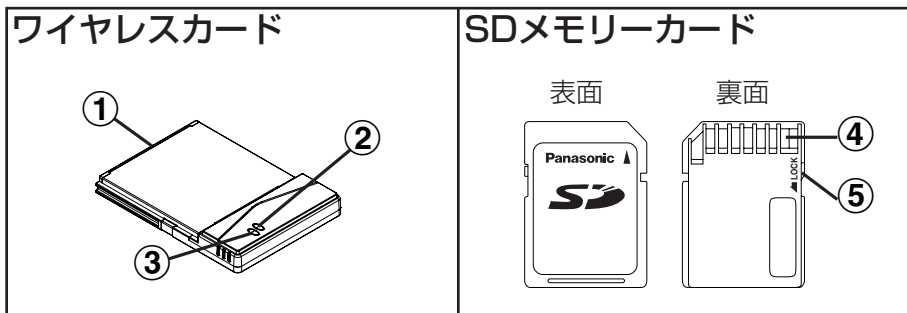

① コネクタ部

本機のワイヤレスカードスロットへ接続する端子です。コネクタ部を指で触れないように注意してください。

② ワイヤレスカード電源モニター

ワイヤレスカードの動作時に点灯します。

③ ワイヤレスカードアクセスモニター

ワイヤレス通信時に点滅します。

④ 金属端子部

SDメモリーカードスロットへ接続する端子です。金属端子部を手や金属で触る、シールを貼る、あるいは汚したりしないでください。

⑤ 書き込み禁止スイッチ

スイッチを「LOCK」にするとSDメモリーカードへ書き込みや削除、移動などができなくなります。

ワイヤレスカードの取り付け(TH-L735NTのみ)

TH-L735NTの場合、ご使用になる前にワイヤレスカードを取り付けてください。

工場出荷時は、カードロックが本体に取り付けられています。まず、付属の六角レンチでカードロック固定用ねじをはずし、カードロックを取りはずしてください。

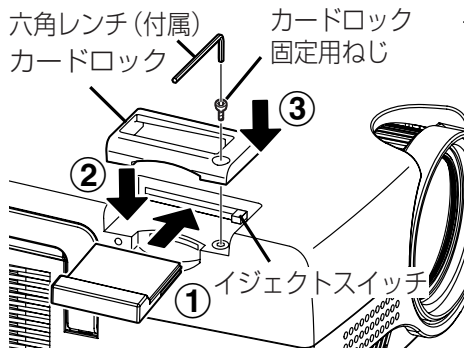

① ワイヤレスカードをロックするまで差し込む

② カードロックを取り付ける

③ 六角レンチを使ってカードロックをカードロック固定用ねじで固定する

- ワイヤレスカードを取り外す場合は、カードロックを取り外し、イジェクトスイッチを押して取り外してください。

設置する

投写方式

本機は、下図の4通りの投写方式が可能です。設置場所に応じた投写方式を選択してください。(投写方式の設定はオプションメニューで行うことができます。47ページをご覧ください。)

• 床置き前方投写

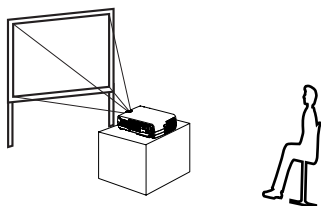

• 天つり前方投写

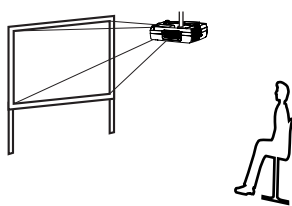

メニュー項目	設定値
投写方式1	フロント
投写方式2	フロア

メニュー項目	設定値
投写方式1	フロント
投写方式2	シーリング

• 床置き後方投写 (透過スクリーン使用)

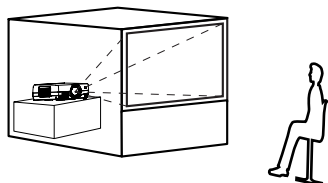

• 天つり後方投写 (透過スクリーン使用)

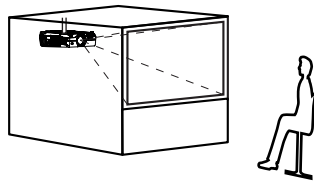

メニュー項目	設定値
投写方式1	リア
投写方式2	フロア

メニュー項目	設定値
投写方式1	リア
投写方式2	シーリング

お知らせ

- 天つり(シーリング)設置には、別売りの天つり金具(TY-PK735)が必要です。

お願い

- 本機を立てて使用しないでください。故障の原因となります。
- 本機を傾ける場合は、 ± 30 度以内の設置をおすすめします。本機を ± 30 度以上傾けた状態で使用されると部品の寿命等に影響を及ぼす恐れがあります。

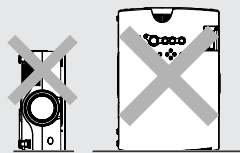

投写関係

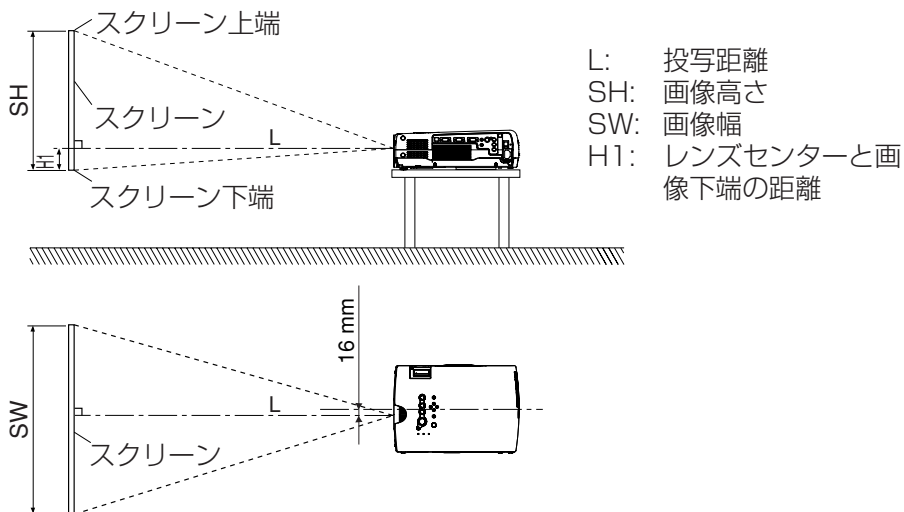

投写距離

画面サイズ(4:3)			投写距離(L)		高さ位置 (H1)
対角(型)	高さ(SH)	幅(SW)	ワイド(LW)	テレ(LT)	
40	0.61 m	0.81 m	1.2 m	1.5 m	0.06 m
50	0.76 m	1.02 m	1.6 m	1.9 m	0.08 m
60	0.91 m	1.22 m	1.9 m	2.3 m	0.09 m
70	1.07 m	1.42 m	2.2 m	2.7 m	0.11 m
80	1.22 m	1.63 m	2.5 m	3.1 m	0.12 m
90	1.37 m	1.83 m	2.8 m	3.5 m	0.14 m
100	1.52 m	2.03 m	3.1 m	3.9 m	0.15 m
150	2.29 m	3.05 m	4.7 m	5.8 m	0.23 m
200	3.05 m	4.06 m	6.2 m	7.8 m	0.31 m
250	3.81 m	5.08 m	7.8 m	9.8 m	0.38 m
300	4.57 m	6.10 m	9.4 m	11.8 m	0.46 m

お知らせ

- 上記の表の寸法は若干の誤差があります。
- 16:9の投写距離で設置した場合は、スクリーンに対して4:3の投写映像が上下にはみ出します。
- 詳細な投写距離が必要な場合は、66ページをご覧ください。

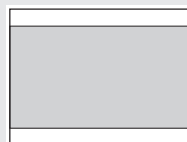

接続する

接続の前に

- 接続の際は、各機器の取扱説明書もよくお読みください。
- 各機器の電源を「切」にしてから接続を行ってください。
- 接続に必要なケーブルは、接続される機器に合わせて準備してください。
- ビデオデッキなどからの映像ソースにジッター成分が多い場合は、画面が乱れることがあります。この場合はタイムベースコレクター(TBC)の接続が必要です。
- 本機と接続できる映像信号については、63ページの対応信号リストをご覧ください。
- ビデオ/Sビデオ用音声入力(AUDIO IN L-R)端子とRGB音声入力(RGB AUDIO IN)端子は、各1系統です。複数の機器を接続される場合は差し換えてご使用ください。

準備

AV機器

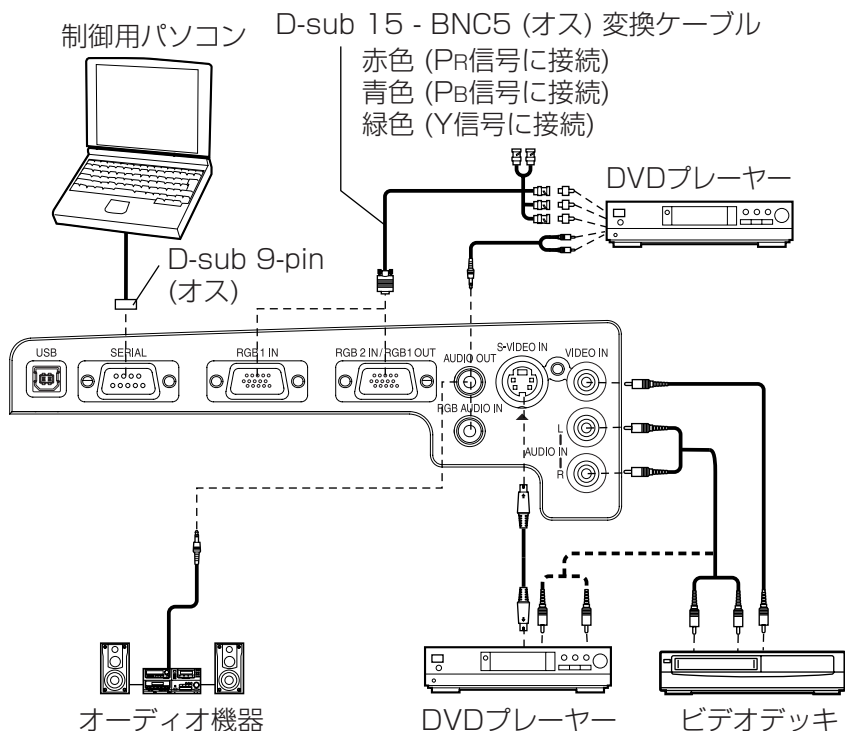

お知らせ

- BNC接栓付きケーブルでビデオ信号を接続する場合は、BNC-ピン変換アダプター(市販品)をご使用ください。
- デジタルズーム中に、信号ケーブルを抜いたり、各機器の電源を切ると、それぞれの機能が解除されます。

パソコン

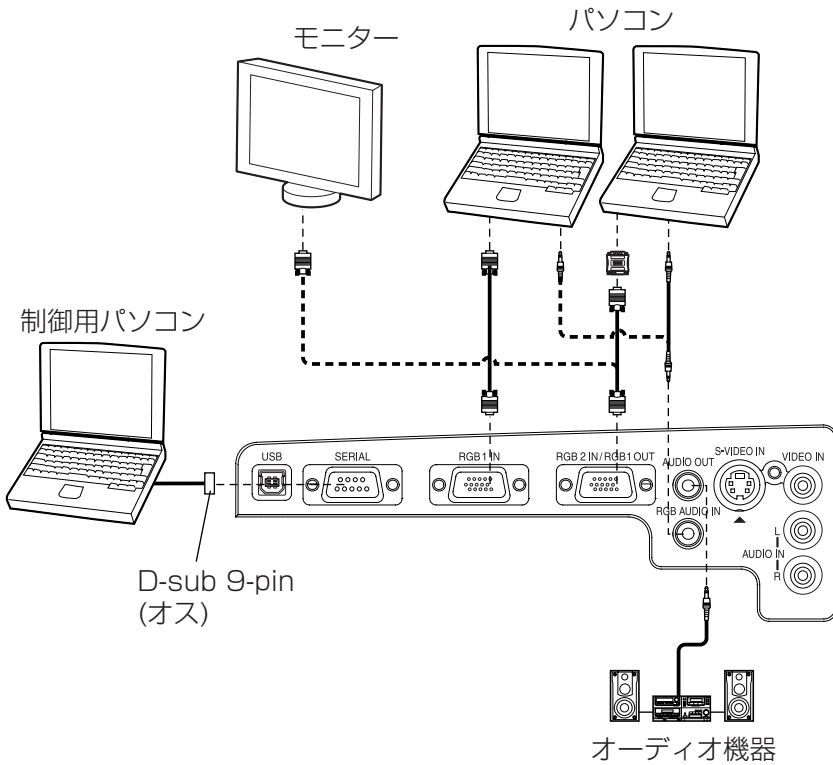

お知らせ

- 本機の主電源を切る前には、パソコンの電源を切ってください。
- 「オプション」メニューの「RGB2入出力選択」を「出力」に設定しているときは、RGB2入力/RGB1出力(RGB2 IN/RGB1 OUT)端子に信号を入力しないでください。(47ページ参照)

ワイヤレスカードを使った本機とパソコンとのワイヤレス通信については、付属のCD-ROMをご覧ください。
(TH-L735NTのみ)

リモコンを準備する

① ふたをあける。

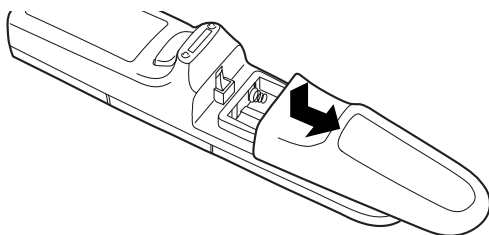

② 極性に注意して乾電池を入れ、ふたをしめる。

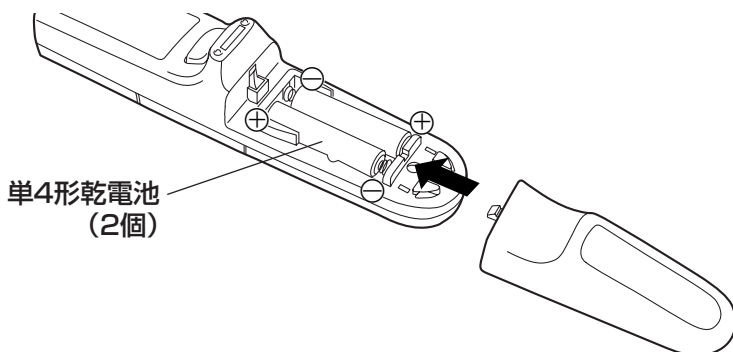

お願い

- リモコンは落とさないようにしてください。
- リモコンに液状のものをかけないでください。
- 長時間リモコンを使用しないときは、乾電池を取り出してください。
- 充電式電池は使用しないでください。

お知らせ

- リモコンを直接、本機の前面/後面のリモコン受光部に向けて操作する場合は、リモコン受光部正面より約7 m以内でご使用ください。また、左右±30度・上下±15度まで操作可能です。
- リモコンとリモコン受光部の間に障害物があると、正しく動作しない場合があります。
- リモコン受光部に蛍光灯などの強い光が当たると、本機が誤動作する場合があります。できるだけ光源から離して設置してください。
- スクリーンに向けて操作する場合は、スクリーン特性による光反射ロスで操作有効範囲に制限がでる場合があります。

電源を入れて投写する

電源を入れる前に

1. 機器の接続を確認する。
2. 付属の電源コードを接続する。
3. レンズカバーをはずす。

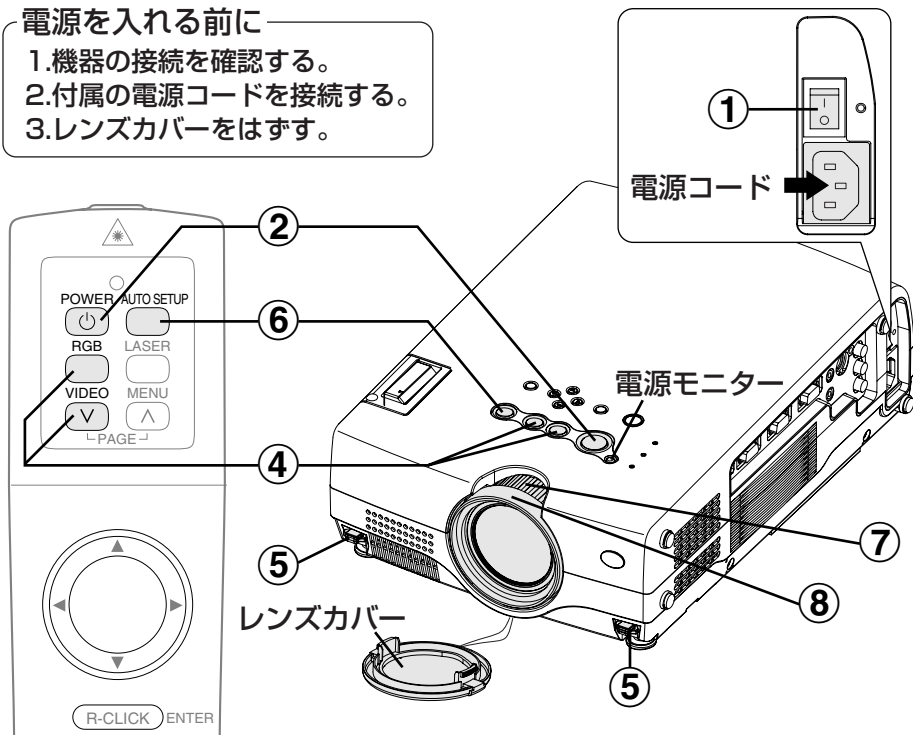

① 主電源スイッチをONにし、電源を入れる。 (MAIN POWER)

- 電源モニターが赤色に点灯。

② 電源ボタンを押す。 (POWER)

- 電源モニターが緑色に点滅し、しばらくすると点滅から点灯に変わり、投写を開始します。

③ 接続機器の電源を入れる。

- DVDプレイヤー等は、再生操作を行う。

お知らせ

- 光源ランプ点灯時に「チリチリ」という音がありますが、これは故障ではありません。

④ 入力切り換えボタンで、入力信号を選択する (INPUT)

入力切り換えボタン	VIDEO VIDEO	RGB RGB	TH-L735NTのみ RGB RGB
切り換え動作	VIDEO ↔ S-VIDEO	RGB1 ↔ RGB2	RGB1 ↔ RGB2 SDCARD ↔ NETWORK

- 選択した入力信号の映像が投写されます。

はじめて設置されるときや、場所を変えて設置されるときは、つづけて下記の調整を行ってください。

⑤ 投写角度を調整する。

- アジャスターボタンを押しながら、上下に調整します。できるだけ、スクリーンと垂直になるように調整してください。

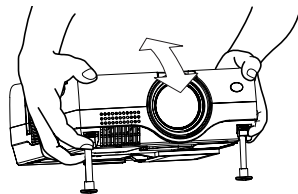

⑥ オートセットアップボタンを押す。 (AUTO SETUP)

- 本機の傾きなどを検知して、映像の台形ひずみや位置を補正します。(詳しくは28ページ参照)

自動位置補正

⑦ 投写サイズを調整する。

- ズームリングを回して、調整します。

⑧ フォーカス (ピント) を調整する。

- フォーカスリングを回して、調整します。

電源を切る

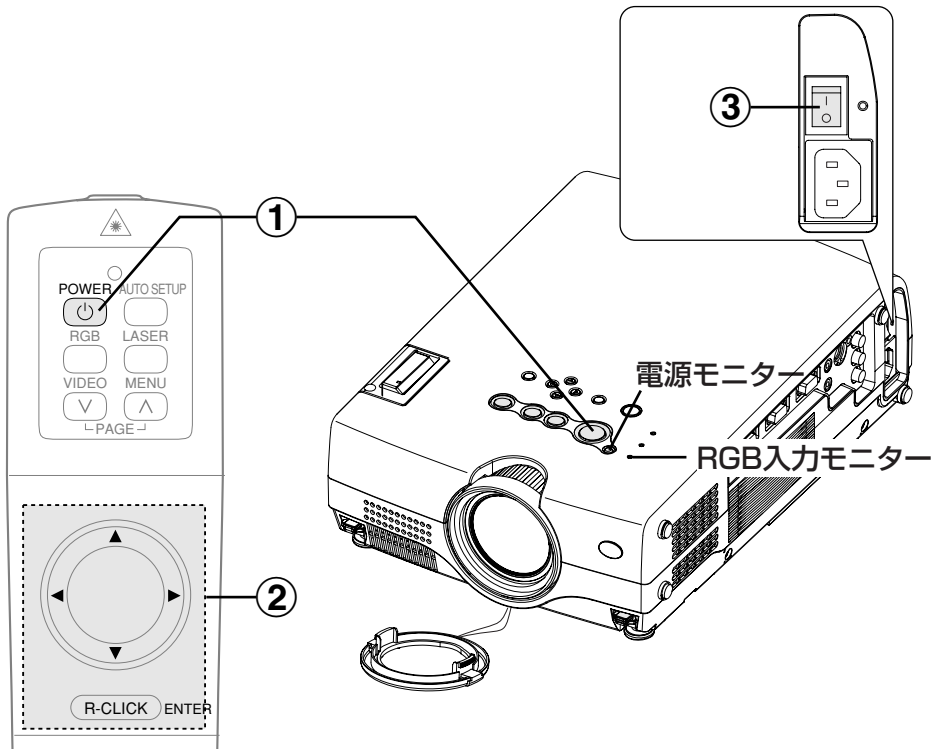

① 電源ボタンを押す。

(POWER)

- 画面に電源OFF確認画面が表示。

電源OFFします

実行

中止

② ◀▶ ボタンで「実行」を選び、 エンターボタンを押す。

(ENTER)

- ランプが消え映像の投写を停止。(冷却ファンは回転したまま、電源モニターがオレンジ色に点灯します。)

③ 電源モニターが赤色に点灯したら、 主電源スイッチをOFFにする。

(MAIN POWER)

ダイレクトオフ機能

使用後すぐに主電源スイッチをOFFしても、内部電源により冷却ファンが回転しランプの冷却を行いますので、すぐに移動させることができます。

- 主電源を入れた状態で冷却を行ったときよりランプが再点灯しにくくなる場合があります。
- 冷却ファンが回転している間はバック等に入れしないでください。

お知らせ

- 電源 (POWER) ボタンを2回押しても電源を切ることができます。また、電源 (POWER) ボタンを0.5秒以上押しても電源を切ることができます。
- 本機はスタンバイ状態で冷却ファンが停止 (本体の電源モニターが赤色に点灯) した状態でも約5 Wの電力を消費しています。

(TH-L735NTのみ)

- WEBスタンバイ時は、冷却ファンが回転したまま電源モニターがゆっくりと赤色点滅し、約30 Wの電力を消費します。(49ページ参照)
- SDカードアクセス中は「SDカード利用中です」の表示がスクリーン上にされ、電源を切ることができません。

電源モニターについて

点灯状況		本機の状態
赤色	点灯	電源 (POWER) ボタンで映像投写可能なスタンバイ状態。
	ゆっくりと点滅	ワイヤレス通信しているパソコンから本機の電源を「オン」にできるWEBスタンバイ状態。 (冷却ファンが回転しています) : TH-L735NTのみ
緑色	点滅	赤色点灯中に電源をオンしたときの映像投写の準備状態。(しばらくすると映像を投写します。)
	点灯	映像投写状態。
オレンジ色	点灯	電源オフ後のランプの冷却状態。(冷却ファンが回転しています。)
	点滅	オレンジ色点灯中に電源をオンしたときの映像投写の準備状態。(しばらくすると映像を投写します。)

RGB入力モニターについて

点灯状況	本機の状態
スタンバイ状態で点灯	RGB 1またはRGB2入力端子のどちらかに信号が入力されている状態。
映像投写中に点灯	入力切り換えで選択した入力端子に信号が入力されている状態。

台形ひずみ・位置を自動補正する (オートセットアップ)

本機には傾きなどを検知して、投写映像の台形ひずみや位置を自動的に補正できる機能があります。

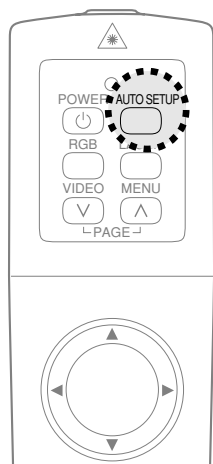

本体操作部

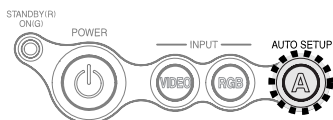

オートセットアップボタンを押す。 (AUTO SETUP)

(投写映像が、台形ひずみをおこしている場合)

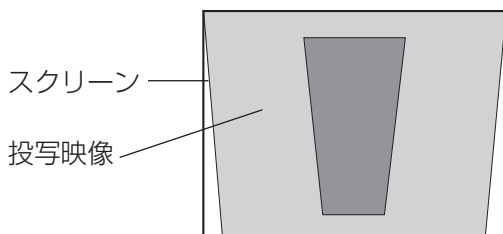

● 自動位置補正を行います。

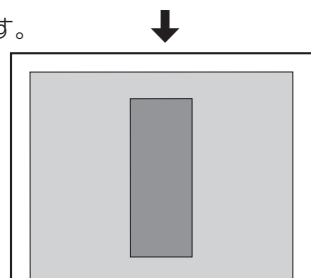

オートセットアップボタンでは、台形ひずみの補正の他に映像信号によって、下記の内容も自動設定を行います。

映像信号	自動設定される内容	ページ
RGB信号	ポジション、ドットクロック、クロックフェーズ (ただし、ドットクロック100 MHzを越える信号の場合、ドットクロック、クロックフェーズは自動設定されません。)	41 42

お知らせ

- 画像の端が判らないような画像や暗い画像を入力してオートセットアップを動作させると自動的に処理が中断されることがあります。このような場合は、別の画像に切り換えてからもう一度オートセットアップ (AUTO SETUP) ボタンを押すか、手で上記の調整を行ってください。
- 台形ひずみ補正による画質劣化を防止するには、「オプション」メニューの「自動台形補正」を「オフ」に設定してください。(46ページ参照)
- ズームリングの位置によっては、台形ひずみが正しく補正されない場合があります。さらに調整したい場合は、42ページの「台形補正」で調整してください。

映像・音声を一時的に消す (シャッター)

会議の休憩時間や準備などの一定時間だけ本機を使用しない場合には、映像と音声を一時的に消して、消費電力を少なくすることができます。

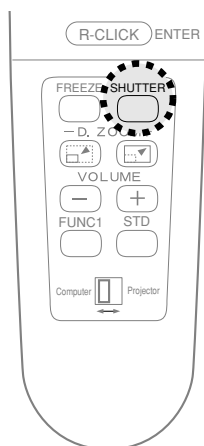

シャッターボタンを押す。 (SHUTTER)

- 映像と音声が消えます。
- リモコンまたは本体操作部のいずれかのボタンを押せば元に戻ります。

便利な機能

映像を静止させる (フリーズ)

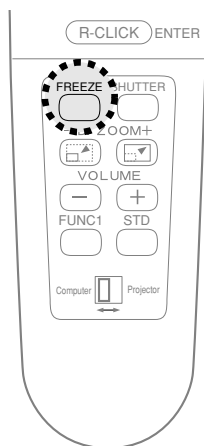

フリーズボタンを押す。 (FREEZE)



- 投写中の映像が静止します。
- もう一度、フリーズボタンを押せば、静止状態を解除できます。

映像を拡大する (デジタルズーム)

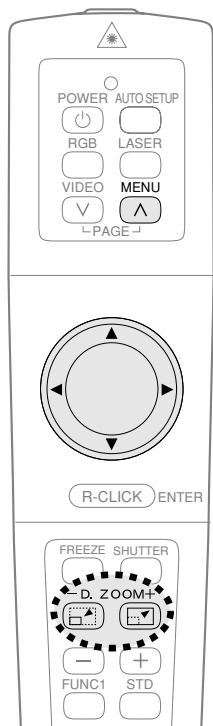

デジタルズーム(+、-)ボタンを押す。
(D.ZOOM)

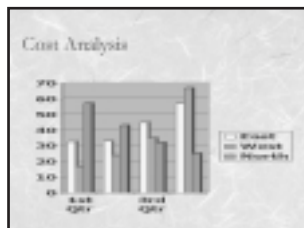

- 映像の中心を1.5倍に拡大した画面になります。

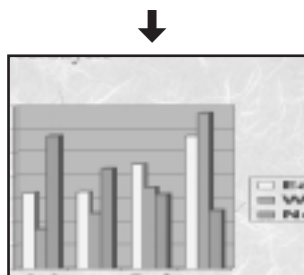

デジタルズーム中のボタン機能

- | |
|--------------------------|
| ▲▼◀▶ ボタンで拡大したい部分へ移動。 |
| デジタルズーム(+、-)ボタンで拡大倍率の変更。 |
| メニュー(MENU)ボタンで元の画面に戻す。 |

お知らせ

- 倍率は1.0倍から4.0倍まで30段階で調整できます。
- デジタルズーム中に入力信号の種類が変わると、デジタルズーム機能が解除されます。

音量を調整する (ボリューム)

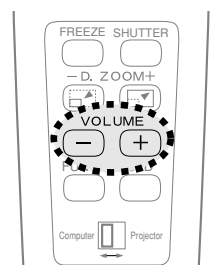

ボリューム(+、-)ボタンを押す。
(VOLUME)

- +ボタン ……音量大
- -ボタン ……音量小

お知らせ

- 音声メニューの「音量」からも調整できます。

リモコンの便利な使いかた

レーザーポインター機能

リモコンから発射されるレーザー光をスクリーンに当てることによりポインターとして利用できます。

リモコンのレーザー(LASER)ボタンを押している間、リモコンからレーザー光が発射され操作表示ランプが点灯します。

リモコンのレーザー発射口をのぞきこんだり、レーザー光を人に向けて発射すると、視力低下などの原因になることがありますので、ご注意ください。

操作表示ランプ

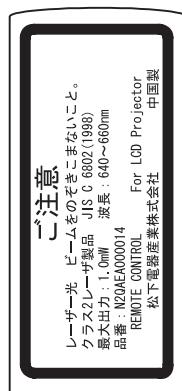
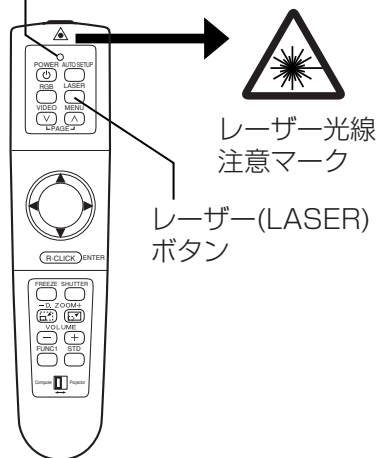

仕様および注意ラベル

便利な機能

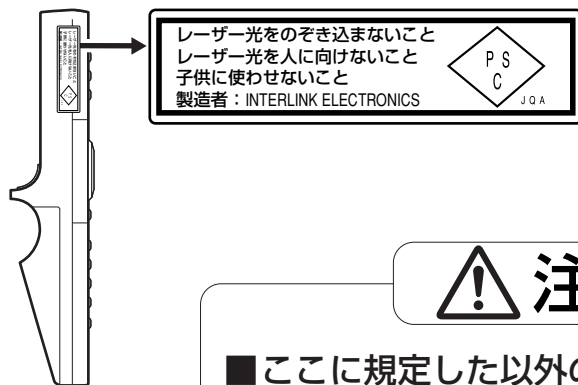

注意

■ここに規定した以外の手順による制御や調整は、危険なレーザー放射の被爆をもたらします。

ワイヤレスマウス機能

リモコンでパソコンを操作する場合は付属のUSBケーブルで本機とパソコンを接続します。

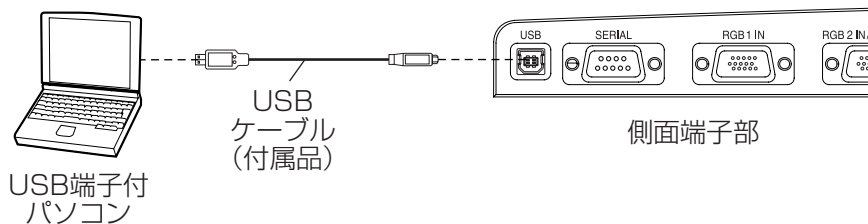

- Windowsに標準で付属するマウスドライバでそのまま使うことができます。(98SE、Me、2000、XP)
マウスドライバのインストールが必要な場合は、各OSに付属の取扱説明書を参照してインストールしてください。

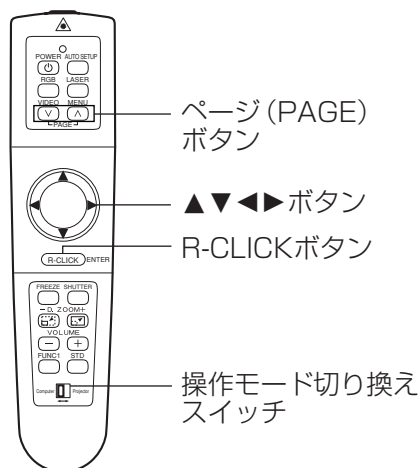

操作モード切り換えスイッチ
コンピューター (Computer) 側に切り換えます。

- ページ (PAGE) ボタン**
^ : パソコンのキーボード Page Upとして使用できます。
V : パソコンのキーボード Page Downとして使用できます。
- ▲▼◀▶ボタン**
マウスカーソルを上下左右に移動できます。
- R-CLICKボタン**
マウスの右ボタンとして使用できます。
- クリックボタン**
マウスの左ボタンとして使用できます。

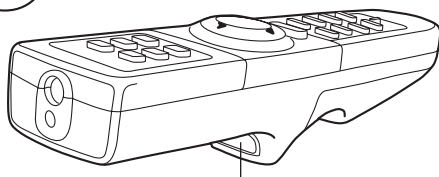

クリックボタン

お知らせ

- 本機とパソコンが付属のUSBケーブルで接続できない場所に設置されている場合は、別売品のワイヤレスマウスレシーバー (品番: TW-RMRC2) をご利用ください。

オンスクリーンメニューについて

メニュー画面一覧

本機では、各種設定や調整および変更はメニュー操作によって実行されます。本機のメニュー全体の構成は下図のとおりです。

映像 (38ページ)

RGB信号入力時

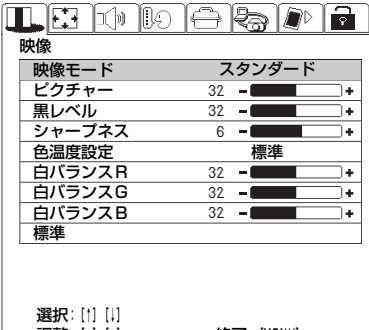

映像

映像モード	スタンダード
ピクチャー	32 - [] +
黒レベル	32 - [] +
シャープネス	6 - [] +
色温度設定	標準
白バランスR	32 - [] +
白バランスG	32 - [] +
白バランスB	32 - [] +
標準	

選択: [] []
調整: [-] [+]
終了: [MENU]

YPbPr信号入力時

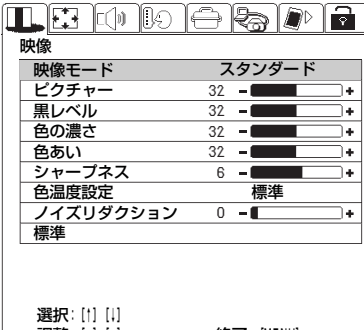

映像

映像モード	スタンダード
ピクチャー	32 - [] +
黒レベル	32 - [] +
色の濃さ	32 - [] +
色あい	32 - [] +
シャープネス	6 - [] +
色温度設定	標準
ノイズリダクション	0 - [] +
標準	

選択: [] []
調整: [-] [+]
終了: [MENU]

Sビデオ／ビデオ信号入力時

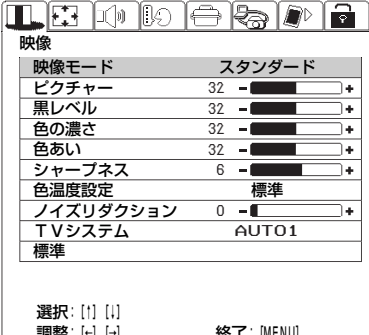

映像

映像モード	スタンダード
ピクチャー	32 - [] +
黒レベル	32 - [] +
色の濃さ	32 - [] +
色あい	32 - [] +
シャープネス	6 - [] +
色温度設定	標準
ノイズリダクション	0 - [] +
TVシステム	AUTO1
標準	

選択: [] []
調整: [-] [+]
終了: [MENU]

NETWORK／SD CARD入力切替時 (TH-L735NTのみ)

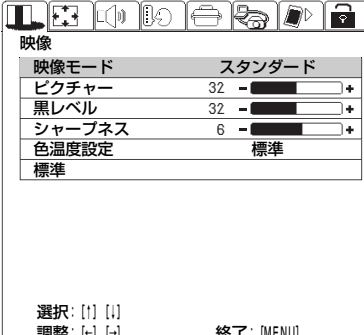

映像

映像モード	スタンダード
ピクチャー	32 - [] +
黒レベル	32 - [] +
シャープネス	6 - [] +
色温度設定	標準
標準	

選択: [] []
調整: [-] [+]
終了: [MENU]

便利な機能

調整・設定

お知らせ

- ・ オンスクリーンのイラストは、TH-L735NTで説明しています。
- ・ オンスクリーン画面に台形補正は機能しません。

ポジション (41ページ)

RGB信号入力時



ポジション

ポジション	水平: 128	垂直: 32
ドットクロック	32	- [Progress Bar] +
クロックフェーズ	16	- [Progress Bar] +
台形補正	横: 0	縦: 0
OSD表示位置	左上	
リサイズング	オフ	オン
自動位置補正		
フレームロック	オフ	オン
標準		

選択: [↑] [↓] 実行: [ENTER]
終了: [MENU]

YPbPr信号入力時



ポジション

ポジション	水平: 32	垂直: 32
台形補正	横: 0	縦: 0
OSD表示位置	左上	
アスペクト	4:3	
リサイズング	オフ	オン
自動位置補正		
標準		

選択: [↑] [↓] 実行: [ENTER]
終了: [MENU]

Sビデオ／ビデオ信号入力時



ポジション

ポジション	水平: 32	垂直: 16
台形補正	横: 0	縦: 0
OSD表示位置	左上	
アスペクト	AUTO	
リサイズング	オフ	オン
自動位置補正		
標準		

選択: [↑] [↓] 実行: [ENTER]
終了: [MENU]

NETWORK／SD CARD入力切替時 (TH-L735NTのみ)



ポジション

台形補正	横: 0	縦: 0
OSD表示位置	左上	
自動位置補正		
標準		

選択: [↑] [↓] 実行: [ENTER]
終了: [MENU]

音声 (45ページ)



音声

音量	20	- [Progress Bar] +
ミュート	オフ	オン
音声モード	ボイス	ノーマル

選択: [↑] [↓] 実行: [ENTER]
調整: [-] [+] 終了: [MENU]

言語 (45ページ)



言語

ENGLISH	ESPAÑOL	日本語
DEUTSCH	ITALIANO	中文
FRANÇAIS	РУССКИЙ	조선어

選択: [↑] [↓] 終了: [MENU]
調整: [-] [+] 実行: [ENTER]

オプション (46ページ)



オプション

OSD表示	オフ	オン
自動入力サーチ	オフ	オン
入力自動セットアップ	オフ	オン
自動台形補正	オフ	オン
RGB?入出力選択	入力	出力
RGB/YPbPr	RGB	YPbPr
VGA60/525P	VGA60	525P
黑板モード	オフ	オン
バックカラー	ブルー	ブラック
次ページ ↓		

選択: [1] [1] 終了: [MENU]
調整: [-] [-]



オプション

前ページ ↑		
投与方式1	フロント	リア
投与方式2	フロア	シーリング
ファン制御	標準	高
ランプパワー	低	高
ランプ時間		10 時間
FUNC1 設定	ミュート	台形補正
操作キー	オフ	オン
オートパワーオフ		無効

選択: [1] [1] 終了: [MENU]
調整: [-] [-]

※「RGB/YPbPr」は、RGB/YPbPr信号入力時に表示されます。

ネットワーク設定 (49ページ) (TH-L735NTのみ)



ネットワーク設定

ネットワーク	LAN1	
簡単接続	オフ	オン
ホスト名	PANASONIC L735NT	
WEB制御	オフ	オン
WEB電源	オフ	オン
WEBパスワード		
SDモード	VIEWER	WEB

選択: [1] [1] 実行: [ENTER]
終了: [MENU]

SDカード (49ページ) (TH-L735NTのみ)



SD カード

オートブレイ	オフ	オン
リビート		1
再生間隔		5 秒

選択: [1] [1] 終了: [MENU]
調整: [-] [-]

セキュリティ (50ページ)



セキュリティ

パスワード設定	無効	有効
パスワード変更		
テキスト表示	オフ	オン
テキスト変更		
ロゴ 表示	オフ	オン
ロゴ クリア		
ロゴ キャプチャ		

選択: [1] [1] 終了: [MENU]
調整: [-] [-]

メニュー画面の操作方法

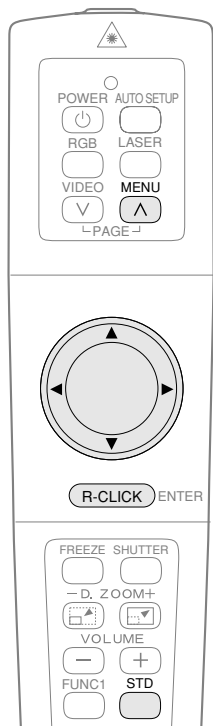

本体操作部



お知らせ

- メニュー (MENU) ボタンを押せば、1つ前の状態に戻ります。

① メニューボタンを押す。

(MENU)

- メニュー画面を表示します。

映像	
映像モード	スタンダード
ピクチャー	32 - [] +
黒レベル	32 - [] +
シャープネス	6 - [] +
色温度設定	標準
白バランスR	32 - [] +
白バランスG	32 - [] +
白バランスB	32 - [] +
標準	

選択: [1] [1]
 選択: [-] [-] 終了: [MENU]

② ◀または▶ ボタンを押して各メニューを選ぶ。

- 選択したメニューが表示されます。(例: ポジション)

ポジション		
ポジション	水平: 128	垂直: 32
ドットクロック	32 - [] +	
クロックフェーズ	16 - [] +	
台形補正	横: 0	縦: 0
OSD表示位置	左上	
リサイジング	オフ	オン
自動位置補正		
フレームロック	オフ	オン
標準		

選択: [1] [1]
 選択: [-] [-] 終了: [MENU]

③ ▼ ボタンを押して決定する。

- 各設定・調整項目が選択できるようになります。選択中の項目は黄色色で表示します。

ポジション		
ポジション	水平: 128	垂直: 32
ドットクロック	32 - [] +	
クロックフェーズ	16 - [] +	
台形補正	横: 0	縦: 0
OSD表示位置	左上	
リサイジング	オフ	オン
自動位置補正		
フレームロック	オフ	オン
標準		

選択: [1] [1] 実行: [ENTER]
 終了: [MENU]

4 ▲または▼ボタンを押して項目を選ぶ。



A 調整項目の場合

エンター (ENTER) ボタンを押せば、個別調整画面が表示されます。

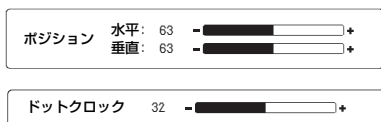

◀または▶ボタンを押して調整します。▲▼ボタンで調整できる項目もあります。バースケールのある項目では、メニュー画面上で◀または▶ボタンを押しても調整できます。

B 設定項目の場合



◀または▶ボタンを押して切り換えます。

C 項目名のみの場合

エンター (ENTER) ボタンを押して実行します。

調整値を工場出荷設定に戻す

リモコンのスタンダード(STD)ボタンを押すと、調整値が工場出荷状態に戻ります。ただし、表示されている画面によって動作が異なります。

• メニュー画面表示時

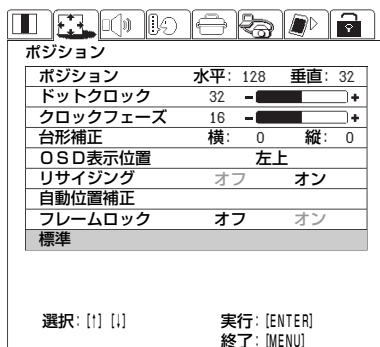

表示されている項目がすべて工場出荷時の状態に戻ります。

お知らせ

- ▲▼ボタンで「標準」を選択し、エンター(ENTER)ボタンを押しても同じです。

• 個別調整画面表示時



調整中の項目のみ工場出荷時の状態に戻ります。

映像を調整する

本体操作部またはリモコンの▲▼ボタンで項目を選択します。設定項目の場合、◀▶ボタンを押せば設定を切り換えることができます。調整項目の場合、エンター（ENTER）ボタンを押せば、個別調整画面が表示され、◀▶ボタンを押して調整できます。

RGB信号入力時



映像

映像モード	スタンダード
ピクチャー	32 - [] +
黒レベル	32 - [] +
シャープネス	6 - [] +
色温度設定	標準
白バランスR	32 - [] +
白バランスG	32 - [] +
白バランスB	32 - [] +
標準	

選択: [1] [1] 調整: [-] [+]

終了: [MENU]

YPbPr信号入力時



映像

映像モード	スタンダード
ピクチャー	32 - [] +
黒レベル	32 - [] +
色の濃さ	32 - [] +
色あい	32 - [] +
シャープネス	6 - [] +
色温度設定	標準
ノイズリダクション	0 - [] +
標準	

選択: [1] [1] 調整: [-] [+]

終了: [MENU]

Sビデオ/ビデオ信号入力時



映像

映像モード	スタンダード
ピクチャー	32 - [] +
黒レベル	32 - [] +
色の濃さ	32 - [] +
色あい	32 - [] +
シャープネス	6 - [] +
色温度設定	標準
ノイズリダクション	0 - [] +
TVシステム	AUTO1
標準	

選択: [1] [1] 調整: [-] [+]

終了: [MENU]

NETWORK/SD CARD入力切替時



映像

映像モード	スタンダード
ピクチャー	32 - [] +
黒レベル	32 - [] +
シャープネス	6 - [] +
色温度設定	標準
標準	

選択: [1] [1] 調整: [-] [+]

終了: [MENU]

映像モード

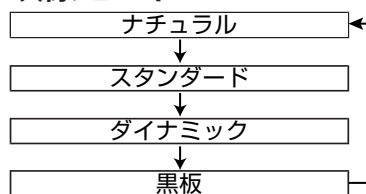

映像ソースや部屋の環境に合わせて見やすい映像に切り換えることができます。暗い部屋で使用する場合は「ナチュラル」に、標準的な明るさで使用する場合は「スタンダード」に、明るい場所で使用される場合は「ダイナミック」に設定してください。「黒板」は、「オプション」の「黒板モード」をオンにしたときのみ表示されます。黒板に投写される場合に設定してください。

ピクチャー

色の明暗度を調整します。明るい場合は◀ボタンを、暗い場合は▶ボタンを押してください。(黒レベルを先に調整してください。)

黒レベル

画面の暗い部分(黒色)を調整します。黒がつぶれている場合(髪の毛などが見えにくい)は▶ボタンを、黒が浮いている(黒が白っぽい)場合は◀ボタンを押してください。

色の濃さ

(Sビデオ/ビデオ/YPbPrのみ)
色が濃い場合は◀ボタンを、うすい場合は▶ボタンを押してください。

色あい

(NTSC/NTSC4.43/YPbPrのみ)
肌色の部分を調整します。緑色がかった色の場合は◀ボタンを、赤紫色がかった色の場合は▶ボタンを押してください。

シャープネス

映像をはっきりきわだたせる場合は▶ボタンを、やわらかい感じにするには◀ボタンを押してください。

色温度設定



映像の白色部分が青みがかったり、赤みがかったりする場合に切り換えてください。

ノイズリダクション

(Sビデオ/ビデオ/YPbPrを入力時のみ)

入力された信号が劣化しているため映像にノイズが発生している場合にノイズを抑える調整ができます。ノイズリダクションの効果を強くする場合は、▶ボタンを押してください。ノイズリダクションをオフにしたい場合は、◀ボタンを押して「0」に設定してください。

白バランスR/G/B

(RGBのみ)
映像の白色部分に色がついているような場合に調整します。◀ボタンを押すと選択した色が弱くなり、▶ボタンを押すと選択した色が強くなります。

TVシステム

(Sビデオ/ビデオのみ)

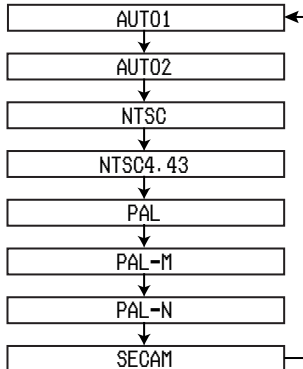

「AUTO1」 NTSC/NTSC4.43/PAL/PAL60/SECAMの中から自動的に判別します。

「AUTO2」 NTSC/PAL-M/PAL-Nの中から自動的に判別します。

通常は「AUTO1」または「AUTO2」に設定します。信号が劣化しているために正常に映らない場合はそれぞれのTVシステムに設定を変えてください。

sRGBに対応した映像にするには

sRGBとは、IEC(International Electrotechnical Commission)で定められた色再現国際規格(IEC61966-2-1)です。sRGBに対応した、より忠実な色を再現させたい場合は、下記の手順で設定を行ってください。

- ① ▲▼ボタンを押し「映像モード」を選択し、◀▶ボタンで「ナチュラル」に設定する。
- ② ▲▼ボタンを押し「色温度設定」を選択し、◀▶ボタンで「標準」に設定する。
- ③ リモコンのスタンダード(STD)ボタンを押す。
- ④ 47ページのオプションメニューから、▲▼ボタンを押し「ランプパワー」を選択し、◀▶ボタンで「高」に設定する。

お知らせ

- RGB信号入力時のみ、sRGBに対応します。

画面位置を調整する

パソコンなどのRGB信号入力時は、まずオートセットアップ(AUTO SETUP)ボタンを押し、自動位置補正を行ってください。自動位置補正を行っても最適な設定にならない場合は、以下の調整を行ってください。

本体操作部またはリモコンの▲▼ボタンで項目を選択します。設定項目の場合、◀▶ボタンを押せば設定を切り換えることができます。調整項目の場合、エンター(ENTER)ボタンを押せば、個別調整画面が表示され、◀▶ボタンを押して調整できます。▲▼ボタンで調整できる項目もあります。

RGB信号入力時



ポジション

ポジション	水平: 128	垂直: 32
ドットロック	32	■
クロックフェーズ	16	■
台形補正	横: 0	縦: 0
OSD表示位置	左上	
リサイジング	オフ	オン
自動位置補正		
フレームロック	オフ	オン
標準		

選択: [1] [1] 実行: [ENTER]
終了: [MENU]

YPbPr信号入力時



ポジション

ポジション	水平: 32	垂直: 32
台形補正	横: 0	縦: 0
OSD表示位置	左上	
アスペクト	4:3	
リサイジング	オフ	オン
自動位置補正		
標準		

選択: [1] [1] 実行: [ENTER]
終了: [MENU]

Sビデオ/ビデオ信号入力時



ポジション

ポジション	水平: 32	垂直: 16
台形補正	横: 0	縦: 0
OSD表示位置	左上	
アスペクト	AUTO	
リサイジング	オフ	オン
自動位置補正		
標準		

選択: [1] [1] 実行: [ENTER]
終了: [MENU]

NETWORK/SD CARD入力切替時



ポジション

台形補正	横: 0	縦: 0
OSD表示位置	左上	
自動位置補正		
標準		

選択: [1] [1] 実行: [ENTER]
終了: [MENU]

ポジション

映像の表示位置を移動させることができます。

◀▶ボタンで水平位置の移動、▲▼ボタンで垂直位置の移動が行えます。

ポジション

水平:	63	■
垂直:	63	■

ドットクロック

(RGBのみ)

下記のような縞模様を投写した場合に、周期的な縞模様(ノイズ)が発生する場合があります。この場合に◀▶ボタンでもっともノイズが少なくなるように調整してください。

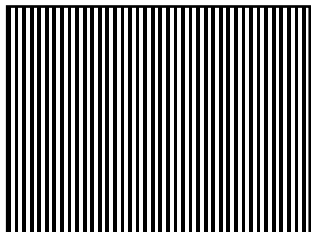

クロックフェーズ

(RGBのみ)

「ドットクロック」を調整した後に、この調整を行ってください。◀▶ボタンでもっともノイズが目立たなくなるように調整してください。

お知らせ

- ドットクロック周波数が100 MHz以上の信号を投写時は、「ドットクロック」や「クロックフェーズ」を調整してもノイズがなくなる場合があります。

台形補正

台形補正を行う前に、25ページのアジャスターボタンでの本機の傾き調整と、オートセットアップボタンでの縦方向の台形ひずみ補正を行ってください。

本機のオートセットアップ機能を使用すれば自動的に垂直の台形ひずみは補正されますが、スクリーンが傾いている場合や横方向の台形ひずみは正しく補正されません。このような場合は、次の画面の状態に合わせて操作してください。



画面の状態	操作
	▲ボタンを押す
	▼ボタンを押す
	◀ボタンを押す
	▶ボタンを押す

お願い

- 調整後、オートセットアップボタンを押すと、自動台形ひずみ補正が機能し補正が正しくない状態に戻ります。また、入力信号を変えオートセットアップボタンを押すと、信号と本機の傾きによっては台形補正が解除される場合があります。このような場合は、「オプション」メニューの「自動台形補正」を「オフ」に設定してください。

お知らせ

- 台形ひずみは、補正量が多くなればなるほど画質が劣化し、フォーカスが合いにくくなります。なるべく、よい画質で投写したい場合はできるだけ補正量が少なくなるように設置してください。
- 台形補正を行うと画像サイズも変化します。
- 入力する信号の種類によって、

補正量の範囲が異なります。(無信号入力時も含む) 範囲を超えると調整値が動かなくなります。また、台形補正を行った後で入力信号を変えると補正が解除されることがあります。これは、この信号での補正範囲を超えていることを示しています。

- 縦方向と横方向の補正を同時に行くと補正量は少なくなります。範囲を超えると調整値が動かなくなります。
- 補正量によっては、画像の縦横比がずれる場合があります。

OSD表示位置

◀▶ ボタンでオンスクリーンメニューの表示位置を変更することができます。

アスペクト

ビデオ/Sビデオ信号時
YPbPr信号時 [525i(480i)、525p(480p)、625i信号のみ]

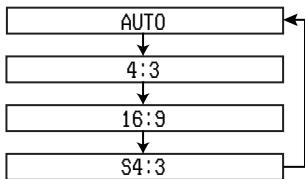

「AUTO」 (Sビデオのみ)
Sビデオ端子にS1映像信号が入力されると自動的に16:9の映像投写に切り換わります。

「4:3」 入力された信号をそのまま投写します。

「16:9」 16:9に映像を圧縮して投写します。

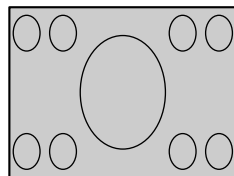

入力信号がスクイーズ(横方向に圧縮された)信号の場合

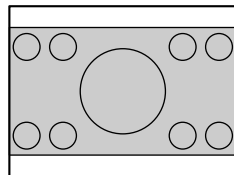

「S4:3」 入力された信号のサイズを75%に圧縮して投写します。(16:9スクリーンに4:3映像を投写する場合に有効です。)

入力信号が4:3信号の場合

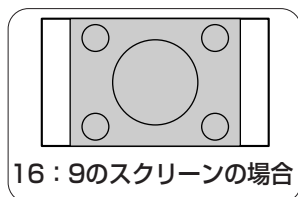
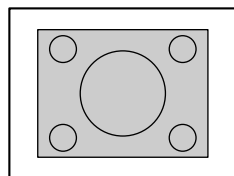
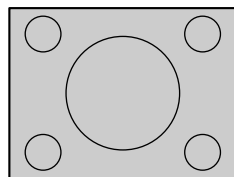

16:9のスクリーンの場合

S1映像信号とは

- S1映像信号とは、ワイド対応ビデオデッキなどから出力される検知信号が付加されている16:9の映像信号です。
- 上記の設定を「AUTO」にしていれば、本機は検知信号を検出し、自動的に16:9に変換して映像を投写します。

お願い

- 本機はアスペクト比切り換え機能を備えていますが、入力信号と異なるアスペクト比を選択されると、オリジナルの映像と見えかたに差が出ます。この点にご留意の上、アスペクト比をお選びください。
- 本機を営利目的、または公衆に視聴させることを目的として、喫茶店、ホテル等において、アスペクト比切り換え(16:9)を利用して、画面の圧縮や引き伸ばし等を行いますと、著作権法上で保護されている著作者の権利を侵害する恐れがありますので、ご注意ください。
- ワイド映像ではない従来(通常)の4:3の映像をワイド画面で投写すると、周辺画像が一部見えなくなったり、変形して見えます。制作者の意図を尊重したオリジナルな映像は、4:3の映像でご覧ください。

リサイジング

通常は「オン」に設定してください。(液晶パネルよりも画素数が少ない信号のみ。詳細は63ページ参照)

「オン」 入力信号の画素数を液晶パネルの画素数に変換して表示します。画素数の少ない信号でも足りない画素を自動的に補って投写します。映像によっては見えづらくなる場合があります。

「オフ」 画素変換を行わず、映像信号の画素数をそのまま投写します。映像が小さく投写されますので、ズームを調整するか設置位置を前後させて調整してください。
また、デジタルズームや台形ひずみ調整などができなくなります。

自動位置補正

本体操作部またはリモコンのオートセットアップ(AUTO SETUP)ボタンを押したときと同じ機能です。(28ページ)

フレームロック

一部のRGB信号の動画再生時に映像が乱れる場合に「オン」に設定してください。対応しているRGB信号については63ページをご覧ください。

音声を調整する

本体操作部またはリモコンの▲▼ボタンで項目を選択します。



音量

◀▶ ボタンを押すと音量の調整ができます。

ミュート

◀▶ ボタンを押して「オン」に設定すれば音声が消えます。

解除したい場合は、◀▶ ボタンを押して「オフ」に設定してください。

音声モード

人の会話が主な音声の場合に、◀▶ ボタンを押して「ボイス」に設定すると聞き取りやすい音になります。

表示言語を切り換える

本体操作部またはリモコンの▲▼◀▶ ボタンで言語を選択し、エンター (ENTER) ボタンを押してください。



オプション設定

本体操作部またはリモコンの▲▼ボタンで項目を選択し、◀▶ボタンを押して設定を切り換えてください。

オプション		
OSD表示	オフ	オン
自動入力サーチ	オフ	オン
入力自動セットアップ	オフ	オン
自動台形補正	オフ	オン
RGB 2 入出力選択	入力	出力
RGB / YPbPr	RGB	YPbPr
VGA60 / 525P	VGA60	525P
黒板モード	オフ	オン
バックカラー	ブルー	ブラック
次ページ ↓		

選択: [↑] [↓]
調整: [←] [→] 終了: [MENU]

オプション		
前ページ ↑		
投与方式1	フロント	リア
投与方式2	フロア	シーリング
ファン制御	標準	高
ランプパワー	低	高
ランプ時間		10 時間
FUNC 1 設定	ミュート	台形補正
操作キー	オフ	オン
オートパワーオフ		無効

選択: [↑] [↓]
調整: [←] [→] 終了: [MENU]

OSD表示

- 「オン」 入力信号切り換え時に入力名を画面右上に表示します。
- 「オフ」 入力名を表示させたくない場合に設定してください。

自動入力サーチ

- 「オン」 入力切り換え (RGB、VIDEO) ボタンを数秒押しつづけると自動的に入力されている信号を探し、切り換えることができます。
(16ページ参照)
- 「オフ」 上記の機能を無効にします。

お知らせ

- 自動入力サーチは、入力された信号を投写中の場合は動作しません。TH-L735NTのみ NETWORK / SD CARD 入力切替時は動作しません。また、NETWORK と SD CARD の自動入力サーチは行えません。

入力自動セットアップ

- 通常は「オン」に設定してください。
- 「オン」 投写中の映像信号が変わった場合に自動的にオートセットアップを行います。
(28ページ)
- 「オフ」 投写中の映像信号が変わってもオートセットアップは行いません。

自動台形補正

- 通常は「オン」に設定してください。
- 「オン」 オートセットアップ時に、本機の傾きを検出し自動的に台形ひずみを補正します。
- 「オフ」 スクリーンが傾いている場合など、オートセットアップ時に自動台形補正をさせたくない場合に設定してください。

RGB2入出力選択

RGB2入力/RGB1出力(RGB2 IN/RGB1 OUT)端子で信号を入力するか、出力するかを切り換えます。

RGB/YPbPr

750p、HDTV50、HDTV60、525p、625i、525i信号を入力した場合に設定できます。入力する信号に合わせて設定してください。RGB1または2端子に信号が入力されている場合に表示されます。

VGA60/525P

VGA60信号またはRGB信号の525p信号を入力した場合、VGA60と525pの切り換えが行えます。入力する信号に合わせて切り換えてください。

黒板モード

「映像モード」で「黒板」を追加したい場合は「オン」に設定してください。(38ページ参照)

バックカラー

本機に信号が入力されていない時のバック画面の色を設定します。

投写方式 1

本機の設置方法によって切り換えます。通常の反射式スクリーンを使用する場合は「フロント」に、透過式スクリーンを使用する場合は「リア」に設定します。

投写方式 2

本機の設置方法によって切り換えます。

す。通常、机の上などに設置して使用する場合は「フロア」に、別売りの天つり金具を利用して天井などに設置する場合は「シーリング」に設定します。

ファン制御

海拔1400 m以上でのご使用の場合のみ、「高」に設定してください。

ランプパワー

ランプの明るさを切り換えます。「低」に設定すると輝度が下がりますが電力の節約、動作音の低減、ランプの寿命を延ばすことができます。狭い会議室など高い輝度を必要としない場合は「低」に設定されることをおすすめします。

ランプ時間

現在使用中のランプの使用時間を表示します。ランプユニットを交換するとリセットされて「0」になります。

お知らせ

- ランプの寿命は使用条件(「ランプパワー」の設定や電源の入切の回数など)により変わります。

FUNC 1 設定

リモコンのFUNC 1 ボタンの機能を設定します。

- 「ミュート」 音声メニューのミュートのオン/オフ切り換え機能になります。(45ページ)
- 「台形補正」 ポジションメニューの「台形補正」を選択するのと同じ働きになります。(42ページ)

操作キー

16ページの本体操作部にあるボタン機能を無効にすることができます。無効にしたい場合は、「オフ」に設定してください。「オフ」に設定すると確認画面が表示されますので「実行」を選んでください。有効に戻したい場合は、リモコン操作で「オン」に設定してください。

オートパワーオフ

設定時間まで信号が入力されないと自動的に本機をスタンバイ状態にすることができます。

15分から60分まで5分間隔で設定できます。オートパワーオフを使わない場合は「無効」に設定してください。

下記の3つの条件ではオートパワーオフ機能は働きません。

- ①フリーズ機能使用時
- ②NETWORKまたはSD CARD入力時 (TH-L735NTのみ)
- ③SDカードへの書き込み時 (TH-L735NTのみ)

お知らせ

(TH-L735NTのみ)

- ワイヤレスカードを使用してパソコンと通信している場合はWEBスタンバイとなります。(49ページ参照)

ネットワーク設定 (TH-L735NTのみ)

パソコンとワイヤレス通信する場合に設定します。詳しくは、付属のCD-ROMをご覧ください。



ネットワーク設定

ネットワーク		LAN1
簡単接続	オフ	オン
ホスト名	PANASONIC L735NT	
WEB制御	オフ	オン
WEB電源	オフ	オン
WEBパスワード		
SDモード	VIEWER	WEB

選択: [1] [1] 実行: [ENTER]
終了: [MENU]

ネットワーク

ネットワーク設定を切り換えたり、設定することができます。

簡単接続

簡単接続機能を使用するかを設定します。

ホスト名

本機のホスト名を設定することができます。

WEB制御

ワイヤレス通信しているパソコンから本機を制御したい場合は「オン」に設定します。本機を制御させたくない場合は、「オフ」に設定します。

WEB電源

ワイヤレス通信しているパソコンからスタンバイ状態（WEBスタンバイ）で本機の電源を「ON」にした場合は「オン」に設定します。WEBスタンバイ時は冷却ファンが回転したまま電源モニターがゆっくりと赤色点滅します。

WEBパスワード

ワイヤレス通信しているパソコンから本機を制御する際に入力するパスワードを設定することができます。

SDモード

SD CARD入力切換時の再生方法を設定します。

SDカード設定 (TH-L735NTのみ)

SDメモリーカードを使って画像を再生する場合に設定します。詳しくは、付属のCD-ROMをご覧ください。



SD カード

オートプレイ	オフ	オン
リピート	1	
再生間隔	5 秒	

選択: [1] [1]
調整: [-] [-] 終了: [MENU]

オートプレイ

SDメモリーカード内の画像を順番に再生します。

リピート

自動再生の繰り返し回数を設定を行います。

再生間隔

自動再生の再生間隔を設定します。

セキュリティの設定

本機のセキュリティ機能としてパスワード入力画面を表示させたり、投写している映像の下に会社のURL等を設定して表示させることができます。また、投写開始時にロゴを表示することもできます。

◀▶ ボタンで「セキュリティ」を選び、▼ ボタンを押します。

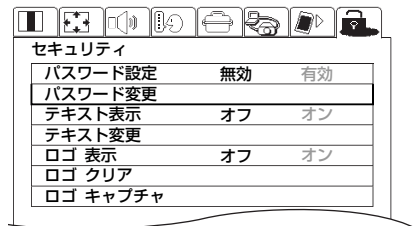

パスワード

OK: [ENTER] キャンセル: [MENU]

(はじめてご使用になる場合)

▲▶▼◀▶▼◀ ボタンを順に押し、エンター (ENTER) ボタンを押してください。

(以前にパスワードを変更された場合)
変更したパスワードを入力し、エンター (ENTER) ボタンを押してください。



パスワード設定

電源を入れた時にパスワード入力画面を表示させることができます。正しくパスワードを入力しない限り、電源 (POWER) ボタン以外の操作ができなくなります。

「有効」 パスワード入力を有効にします。

「無効」 パスワード入力を無効にします。

パスワード変更

パスワードを変更することができます。エンター (ENTER) ボタンを押してください。

新規

確認

確定: [ENTER] キャンセル: [MENU]

- ① ▲▶▼◀▶ ボタンでパスワードを設定する。(最大8つのボタンを設定できます。)
- ② エンター (ENTER) ボタンを押す。
- ③ 確認のため、再度パスワードを入力する。
- ④ エンター (ENTER) ボタンを押す。(設定終了)

お知らせ

- パスワードを入力しても画面上では、*印で表示されます。
- パスワードを間違えると画面上の「パスワード」や「新規」などの文字が赤色になります。再度パスワードを入力してください。

テキスト設定

投写中の映像の下に設定した文字を常時表示させることができます。

「オン」 テキスト表示を有効にします。

「オフ」 テキスト表示を無効にします。

テキスト変更

テキスト設定を「オン」にしたときに表示される文字を変更することができます。

エンター(ENTER)ボタンを押してください。



- ① ▲▼◀▶ ボタンで文字を選び、エンター(ENTER)ボタンを押す。(20文字まで続けて入力することができます。)

〈編集用項目について〉

「←」…カーソルを左へ移動。

「→」…カーソルを右へ移動。

「削除」…カーソル上の文字を削除。

「すべて削除」…入力した文字をすべて削除

- ② ▲▼◀▶ ボタンで「実行」を選び、エンター(ENTER)ボタンを押す。

- 中止したい場合は「中止」を選んでください。

お知らせ

- テキスト変更で、入力できない文字はグレー表示され選択できません。

ロゴ設定

投写開始時にロゴの表示を行うことができます。

「オン」 ロゴ表示を有効にします。
「オフ」 ロゴ表示を無効にします。

ロゴクリア

ロゴキャプチャしたロゴデータを消去できます。

エンター（ENTER）ボタンを押してください。確認画面が表示されますので「実行」を選んでください。

ロゴキャプチャ

現在、表示されている映像からロゴとして取り込むことができます。

エンター（ENTER）ボタンを押すとキャプチャ調整画面が表示されます。

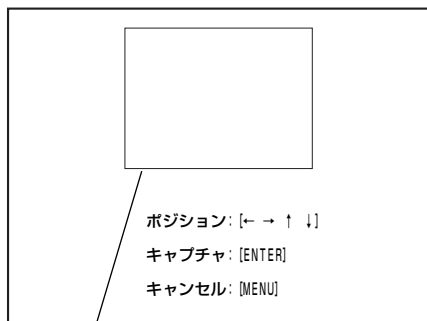

キャプチャ枠

① ▲▼◀▶ ボタンで取り込みたい位置へキャプチャ枠を移動する。

② エンター（ENTER）ボタンを押す。

- 「キャプチャ」と進行状況が表示されキャプチャが実行されます。

お知らせ

- 入力されている映像信号によってキャプチャ枠の大きさが変わります。
- 自然画など細かな映像は取り込みできない場合があります。
- RGB信号のみ取り込むことができます。ただし、525i、625i、525p、HDTV60、HDTV50、750pの信号は取り込みできません。（63ページ参照）
- 取り込みできるサイズは、512×384ドットの画像です。
- ロゴキャプチャは、XGAの信号を入力し、台形補正を0の状態で行うことをおすすめします。

温度、ランプモニターが点灯したら

(TEMP) (LAMP)

本機には内部の状態を知らせる温度(TEMP)とランプ(LAMP)のモニターランプがついています。本機内部に異常が発生すると点灯や点滅でお知らせしますので、電源を切り、次の処置をしてください。

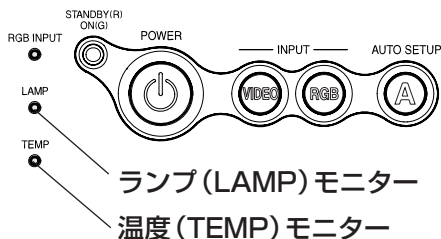

温度(TEMP)モニター		
点灯状況	赤色点灯 (映像投写中)	赤色点滅 (スタンバイ状態)
現象	周囲温度や内部が高温または低温になっている。	周囲温度や内部が異常に高温または低温なため、ランプユニットが自動的に消灯した。
ここをお調べください	<ul style="list-style-type: none"> 通風孔がふさがれていませんか。 気温の高いところで使用していませんか。 エアフィルターがめづまりしていませんか。 気温の低いところで使用していませんか。 	
処置のしかた	<ul style="list-style-type: none"> 通風孔をふさいでいるものを取り除いてください。 周囲温度0℃～40℃、周囲湿度20%～80%(非結露)の場所に設置してください。[47ページの「ファン制御」を「高」に設定している場合は、周囲温度0℃～35℃、周囲湿度20%～80%(非結露)の場所に設置してください。] 26ページの手順で主電源(MAIN POWER)スイッチを切り、エアフィルターの掃除(55ページ参照)を行ってください。 	

調整・設定

点検・お手入れ

ランプ(LAMP)モニター			
点灯状況	赤色点灯	赤色点滅	
現象	ランプユニットの交換時期を知らせている。	ランプ回路の異常を検知している	
ここをお調べください	<ul style="list-style-type: none"> 本機の電源を入れた時に「ランプ交換」というオンスクリーン表示がされていませんか。 	<ul style="list-style-type: none"> 電源を切ってからすぐに電源を入れなおしていませんか。 	<ul style="list-style-type: none"> ランプ回路に異常が発生していません。
処置のしかた	<ul style="list-style-type: none"> ランプユニットの使用時間が1800時間(ランプパワー「高」設定時)に達すると点灯します。ランプユニットの交換を行ってください。 	<ul style="list-style-type: none"> 光源ランプが冷えるまでしばらく待ってから電源を入れてください。 	<ul style="list-style-type: none"> 26ページの手順で主電源(MAIN POWER)スイッチを切り、販売店にご相談ください。

お願い

- 温度(TEMP)モニター、ランプ(LAMP)モニターの表示により処置を行うときの電源操作は26ページの電源の切りかたの手順を必ずお守りください。
- 温度(TEMP)モニター点滅後、主電源(MAIN POWER)スイッチが切れた場合は、内部に異常が発生しています。販売店に修理をご依頼ください。

エアフィルターの掃除・交換

エアフィルターにほこりがたまり過ぎると、本機内部温度が高温になり、温度(TEMP)モニターが点滅し、電源が切れます。掃除は約100時間を目安に行ってください。

① 主電源を切り電源プラグをコンセントから抜く。

26ページの「電源の切りかた」の手順を守り、電源を切ってから電源プラグを抜いてください。

② 本機を静かに裏返す。

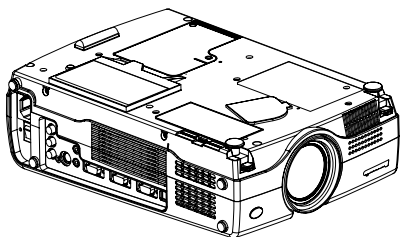

お願い

- 本機に傷がつかないように、毛布などの上に裏返して置いてください。

③ エアフィルターを外す。 エアフィルターにつめをかけて本機から引き出します。

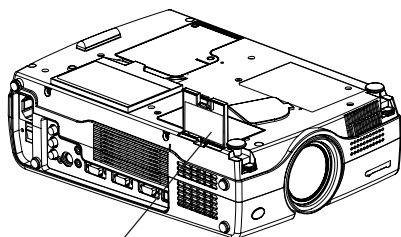

エアフィルター

④ エアフィルターを掃除する。

水につけて、手でほこりを洗い流してください。

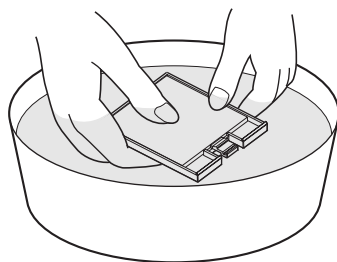

お願い

- 中性洗剤などは、使用しないでください。
- フィルターが枠からはがれないように気をつけて洗ってください。

⑤ エアフィルターを乾燥させたあと取り付ける。

お願い

- エアフィルターは必ず取り付けてご使用ください。取り付けずに使用すると、ごみやほこりを吸い込み、故障の原因となります。

お知らせ

- 掃除をしてもほこりがとれなくなったらエアフィルターの交換時期です。販売店にご相談ください。また、ランプユニットの交換の際は、あわせてエアフィルターも交換ください。

ランプの交換



警告

■ランプユニットの交換はランプが冷えてから(1時間以上待ってから)行う



カバー内部がかなり熱く、やけどの原因となります。

ランプユニット交換上のお願ひ

- 光源ランプはガラス部品ですので、堅い物に当てたり落下させたりすると破裂する場合があります。取り扱いにはご注意ください。
- 取り外した古いランプユニットは、乱雑に取り扱うと破裂する場合があります。蛍光灯と同様に処分してください。
- ランプユニットの交換にはプラスドライバーが必要です。ドライバー使用時は手をすべらせないようにご注意ください。

お知らせ

- ランプユニットは別売り部品です。販売店にご相談ください。
ランプユニット品番：ET-LA735(サービス部品扱い)
- 上記のランプ以外は使用しないでください。必ず指定のランプを使用してください。

ランプユニットの交換時期



ランプユニットは消耗部品です。使用時間の経過にともない、徐々に明るさが低下しますので、定期的な交換が必要です。

交換の目安は2 000時間ですが、ランプ個々の特性、使用条件、設置環境等の影響を受けて、2 000時間に達する前に点灯しなくなる場合があります。早めのランプユニットの準備をお勧めします。

2 000時間を過ぎると、ランプが破裂する可能性が高くなります。破裂防止のため、2 000時間を過ぎると自動的に消灯します。

お知らせ

- この説明で記載している使用時間は、「オプション」メニューの「ランプパワー」を「高」に設定して使用された場合の時間です。「低」に設定して使用されますと、明るさが低下しますが、長くランプを使用することができます。
- 2 000時間は交換の目安であり、保証時間ではありません。保証時間については、67ページや保証書をご覧ください。

	オンスクリーン表示	ランプ(LAMP)モニター
		
1 800時間以降	30秒間表示されます。いずれかのボタンを押せば表示が消えます。	スタンバイ状態も含め赤色に点灯します。
2 000時間以降	いずれかのボタンを押さない限り表示が消えません。	

ランプユニットの交換手順

お願い

- ランプユニットの使用時間が2 000時間(ランプパワー「高」設定時)を越えた場合は、電源を入れてから約10 分間のみ本機を動作させることができます。手順⑦～⑪の操作を10 分以内に行ってください。

- 26ページの電源の切りかたの手順を守り、主電源(MAIN POWER)スイッチを切った後、コンセントから電源プラグを抜き、ランプユニット近辺が冷えていることを確認する。
- 本機底面のランプユニット収納扉固定ねじ(2 本)をプラスドライバーで回し、ランプユニット収納扉を本機から外す。

ランプユニット収納扉

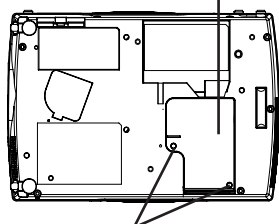

ランプユニット収納扉固定ねじ

- ランプユニットを固定しているねじ(2 本)をプラスドライバーで空回りするまで回し、ランプユニットのハンドルを持ち、ゆっくりと本機から引き出す。

ランプユニット固定ねじ

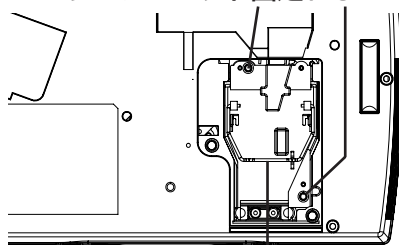

ハンドル

- 新しいランプユニットを挿入方向に注意して押し込み、ランプユニット固定ねじをプラスドライバーでしっかりと締めつける。

- ⑤ ランプユニット収納扉を取り付け、ランプユニット収納扉固定ねじ(2本)をプラスドライバーでしっかりと締めつける。

お願い

- ランプユニットや、ランプユニット収納扉は確実に取り付けてください。ランプユニットやランプ収納扉の取り付けが不完全だと、保護回路が動作し電源が入りません。

- ⑥ 電源プラグをコンセントに差し込んで、主電源(MAIN POWER)スイッチを入れる。

お願い

- 主電源(MAIN POWER)スイッチを「ON」にしても電源が入らない場合は、一度、主電源(MAIN POWER)スイッチを「OFF」にしコンセントから電源プラグを抜き、ランプユニットや収納扉の取り付けを確認後、再度「ON」にしてください。

- ⑦ 電源(POWER)ボタンを押し、映像投写を開始する。

- ⑧ メニュー(MENU)ボタンを押し、メニュー画面を表示させ、◀▶ボタンでオプションメニューを選ぶ。



オプション

OSD表示	オフ	オン
自動入力サーチ	オフ	オン
入力自動セットアップ	オフ	オン
自動台形補正	オフ	オン
RGB 2 入出力選択	入力	出力
RGB / YPbPr	RGB	YPbPr
VGA60 / 525P	VGA60	525P
黒板モード	オフ	オン
バックカラー	ブルー	ブラック
次ページ ↓		

選択: [↑] [↓]
調整: [-] [+] 終了: [MENU]

- ⑨ ▲▼ボタンで「ランプ時間」の項を選択する。



オプション

前ページ ↑		
投与方式1	フロント	リア
投与方式2	フロア	シーリング
ファン制御	標準	高
ランプパワー	低	高
ランプ時間	1820	時間
FUNC 1 設定	ミュート	台形補正
操作キー	オフ	オン
オートパワーオフ		無効

選択: [↑] [↓] 終了: [MENU]

- ⑩ エンター(ENTER)ボタンを約3秒間押し続ける。

ランプタイムリセット

電源OFFします

実行 中止

- 「ランプタイムリセット」画面が表示されます。

- ⑪ ◀▶ボタンで「実行」を選択し、エンター(ENTER)ボタンを押す。

お知らせ

- 「中止」を選べば、ランプタイムリセットの設定が解除されます。

- ⑫ 電源を「切」にする。
ランプ使用時間が「0」にリセットされます。
電源の切りかたは26ページをご覧ください。

修理を依頼される前に

もう一度次の点をお調べください。

症状	ここをお調べください	ページ
電源が入らない	<ul style="list-style-type: none"> 電源プラグがコンセントにしっかり差し込まれていますか。 主電源(MAIN POWER)スイッチが「切」になっていませんか。 コンセントに電源がきていますか。 温度(TEMP)またはランプ(LAMP)モニターが点灯または点滅していませんか。 ランプユニット収納扉は完全に取り付けられていますか。 	<p>—</p> <p>—</p> <p>53</p> <p>—</p>
映像がでない	<ul style="list-style-type: none"> 映像入力は正しく接続されていますか。 入力切り換えの設定が正しくなっていますか。 黒レベル調整が最小になっていませんか。 本機に接続している機器は正常に動作していますか。 シャッター機能を使用していませんか。 	<p>—</p> <p>25</p> <p>39</p> <p>—</p> <p>29</p>
映像がボヤけている	<ul style="list-style-type: none"> レンズキャップがかぶさったままではありませんか。 レンズのフォーカスは合っていますか。 投写距離は適切ですか。 レンズが汚れていませんか。 本機がスクリーンに対して直角に設置されていますか。 	<p>—</p> <p>25</p> <p>20</p> <p>—</p> <p>20</p>
色が薄い／色あいが悪い	<ul style="list-style-type: none"> 色の濃さ、色あいは正しく調整されていますか。 本機に接続している機器は正しく調整されていますか。 	<p>39</p> <p>—</p>
音が出ない	<ul style="list-style-type: none"> 音声入力は正しく接続されていますか。 音量調整が最小になっていませんか。 音声出力(AUDIO OUT)端子に、ケーブルが接続されていませんか。 音声ミュートに設定していませんか。 	<p>—</p> <p>30、 45</p> <p>15</p> <p>45</p>
リモコンが働かない	<ul style="list-style-type: none"> 乾電池が消耗していませんか。 極性は正しくセットされていますか。 リモコンと本機のリモコン受光部の間に障害物はありませんか。 リモコン有効範囲をこえた場所でリモコンを操作していませんか。 蛍光灯などの影響を受けていませんか。 	<p>—</p> <p>23</p> <p>23</p> <p>23</p> <p>23</p>
本体操作部のボタンが働かない	<ul style="list-style-type: none"> 「操作キー」の設定が「オフ」になっていませんか。 「オフ」に設定したあとにリモコンを紛失した場合などには、本体操作部のエンター(ENTER)ボタンを押しながらメニュー(MENU)ボタンを2秒以上押せば設定を「オン」に戻すことができます。 	<p>48</p>

症状	ここをお調べください	ページ
正常な映像が映らない	<ul style="list-style-type: none"> 信号方式(TVシステム)の選択は正しく行われていますか。 ビデオテープ等ソース側に異常はありませんか。 本機が対応できない信号を入力していませんか。 	39 — 63
パソコンからの映像が映らない	<ul style="list-style-type: none"> ケーブルが長すぎませんか。 ノートパソコンの外部映像出力が、正しく設定されていますか。(例：「Fn」 + 「F3」あるいは「Fn」 + 「F10」 ボタンを同時に押すと、外部出力設定が切り替わる場合があります。パソコンの機種によって異なりますので、パソコンに付属の説明書をご覧ください。) RGB入力モニターが消灯している場合は、パソコンから信号が出力されていないことが考えられます。 RGB2入力/RGB1出力(RGB2 IN/RGB1 OUT)端子に信号を入力されている場合に、「オプション」メニューの「RGB2入出力選択」を「出力」にしていますか。 	— — 16、27 47

お掃除とお手入れ

必ず電源プラグをコンセントから抜いて行ってください。

キャビネットは柔らかい乾いた布で

汚れがひどいときは水で薄めた台所用洗剤(中性)にひたした布をよく絞ってふき取り、乾いた布で仕上げてください。化学ぞうきんをご使用の際はその注意書に従ってください。

レンズ面は毛羽だつ布やほこりのついた布でふかないでください

レンズにゴミやほこりが付着しますとスクリーン面へ、ゴミやほこりが拡大されて映ります。やわらかいきれいな布でふいてください。

仕様

使用電源	AC 100 V 50 Hz/60 Hz
消費電力	280 W(リモコンスタンバイ時約5 W ただし、ファン停止時) (TH-L735NTのみWEBスタンバイ時 30 W : 49ページ参照)
液晶パネル	
パネルサイズ	0.9 型(アスペクト比4:3) マイクロレンズアレイ付き
表示方式	透過型液晶パネル3 枚 3 原色方式
駆動方式	アクティブマトリクス方式
画素数	786 432 画素(1 024×768 ドット) ×3 枚
レンズ	マニュアルズーム(1~1.3)・フォーカス レンズ F 1.7~2.1、f 28.7 mm~36.0 mm
光源ランプ	200 W UHMランプ
光出力	2 600 lm(ANSI)
対応走査周波数(RGB信号時)	
水平走査周波数	15 kHz~91 kHz
垂直走査周波数	50 Hz~87 Hz
ドットクロック周波数	100 MHz未滿
YPbPr信号	525i(480i)、525p(480p)、 625i(576i)、750p(720p)、 1 125i(1 080i)
カラー方式	7方式(NTSC/NTSC4.43/PAL/PAL- M/PAL-N/PAL60/SECAM)
投写画面サイズ	40 型~300 型
投写距離	1.2 m~11.8 m
光軸シフト量	9:1 (固定)
画面アスペクト比	4 : 3
投写方式	フロント/リア/天つり/床置き (メニュー 設定方式)
スピーカー	2個
音声実用最大出力	5 W+5 W(ステレオ)
接続端子	
RGB/YPbPr入出力端子	2系統 高密度 D-sub 15ピン(メス) (1系統のみ入出力の切り換え可能)
YPbPr入出力時	
Y:	1.0 V [p-p](同期信号を含む) 75 Ω
PbPr :	0.7 V [p-p] 75 Ω

RGB入出力時	
R、G、B:	0.7 V [p-p] 75 Ω
G・SYNC:	1.0 V [p-p] 75 Ω
HD/SYNC:	TTL 正/負極性自動対応
VD:	TTL 正/負極性自動対応
RGB音声入力端子	1 系統 ステレオミニピンジャック 0.5 V [rms]
ビデオ入力端子	1 系統 RCA ピンジャック 1.0 V [p-p] 75 Ω
Sビデオ入力端子	1 系統 Mini DIN 4ピン Y 1.0 V [p-p] C 0.286 V [p-p] 75 Ω
ビデオ/Sビデオ用音声入力端子	1 系統 RCA ピンジャック×2(L-R) 0.5 V [rms]
音声出力端子	1 系統 ステレオミニピンジャック (モニター出力、ステレオ対応可) 0 V [rms]~2.0 V [rms](可変)
シリアル端子	D-sub 9p(メス)RS-232C準拠 パソコン制御用
電源コードの長さ	3.0 m
キャビネット	樹脂成型品(ABS/PC)
外形寸法	横幅 248 mm (突起部は除く) 高さ 115 mm 奥行 359 mm(レンズは除く)
質量	4.2 kg
使用環境条件	使用周囲温度 0℃~40℃ (ただし、 47ページの「ファン制御」を「高」に設 定している場合は、0℃~35℃) 使用周囲湿度 20%~80% (結露のな いこと)
<リモコン>	
使用電源	DC 3 V(単4形乾電池2個)
操作距離	約7 m (受光部正面)
質量	108 g(乾電池含む)
外形寸法	横幅 33 mm 高さ 168 mm 厚さ 40 mm
<オプション>	
天つり金具	TY-PK735
ワイヤレスマウスレシーバー	TW-RMRC2
ワイドコンバージョンレンズ	TY-LEC701
ワイヤレスカード	TW-CDWL2

※この液晶プロジェクターを使用できるのは、日本国内のみで、外国では電源電圧が異なりますので使用できません。

(This LCD projector is designed for use in Japan only and can not be used in any other country.)

付録

対応信号リスト

表示モード	解像度 (ドット)*1	走査周波数		ドット クロック 周波数 (MHz)	画質*2	リサイジ ング*3	フォー マット
		水平 (kHz)	垂直 (Hz)				
NTSC/NTSC4.43/ PAL-M/PAL60	720 x 480i	15.734	59.940		A	OK	Video/S-Video
PAL/PAL-N/SECAM	720 x 576i	15.625	50.000		A	OK	Video/S-Video
525i	720 x 480i	15.734	59.940	13.500	A	OK	YPbPr/RGB
625i	720 x 576i	15.625	50.000	13.500	A	OK	YPbPr/RGB
525p	720 x 483	31.469	59.940	27.000	A	OK	YPbPr/RGB
HDTV60	1 920 x 1 080i	33.750	60.000	74.250	A		YPbPr/RGB
HDTV50	1 920 x 1 080i	28.125	50.000	74.250	A		YPbPr/RGB
750p	1 280 x 720	45.000	60.000	74.250	A		YPbPr/RGB
VESA70	640 x 400	31.469	70.086	25.175	A	OK	RGB
VESA85	640 x 400	37.861	85.081	31.500	A	OK	RGB
VGA60 *4	640 x 480	31.469	59.940	25.175	A	OK	RGB
VGA65	640 x 480	35.000	66.667	30.240	A	OK	RGB
VGA72	640 x 480	37.861	72.809	31.500	A	OK	RGB
VGA75	640 x 480	37.500	75.000	31.500	A	OK	RGB
VGA85	640 x 480	43.269	85.008	36.000	A	OK	RGB
SVGA55	800 x 600	35.156	56.250	36.000	A	OK	RGB
SVGA60 *4	800 x 600	37.879	60.317	40.000	A	OK	RGB
SVGA70	800 x 600	48.077	72.188	50.000	A	OK	RGB
SVGA75	800 x 600	46.875	75.000	49.500	A	OK	RGB
SVGA85	800 x 600	53.674	85.061	56.250	A	OK	RGB
MAC16	832 x 624	49.725	74.550	57.283	A	OK	RGB
XGA60 *4	1 024 x 768	48.363	60.004	65.000	AA		RGB
XGA70	1 024 x 768	56.476	70.069	75.000	AA		RGB
XGA75	1 024 x 768	60.023	75.029	78.750	AA		RGB
XGA85	1 024 x 768	68.678	84.997	94.500	AA		RGB
XGA85i	1 024 x 768i	35.520	86.952	44.897	AA		RGB
MXGA70	1 152 x 864	63.995	71.184	94.200	A		RGB
MXGA75	1 152 x 864	67.500	74.917	108.000	B		RGB
MXGA85	1 152 x 864	76.705	85.038	121.500	B		RGB
MAC21	1 152 x 870	68.681	75.062	100.000	B		RGB
MSXGA60 *4	1 280 x 960	60.000	60.000	108.000	B		RGB
SXGA60 *4	1 280 x 1 024	63.981	60.020	108.000	B		RGB
SXGA75	1 280 x 1 024	79.977	75.025	135.001	B		RGB
SXGA85	1 280 x 1 024	91.146	85.024	157.500	B		RGB
SXGA60+ *4	1 400 x 1 050	63.981	60.020	108.000	B		RGB
UXGA60 *4	1 600 x 1 200	75.000	60.000	162.000	B		RGB

*1 解像度の後ろの “i” は、インターレース信号を示しています。

*2 画質を表す記号は下記の通りです。

AA 最高の画質で投写できます。A 画像処理回路で変換を行い投写しています。

B データを間引いて簡易投写しています。

*3 リサイジングの項にOKのついている信号は、ポジションメニューのリサイジング(44ページ)を設定できます。

*4 フレームロック機能に対応している信号です。(44ページ参照)

シリアル端子について

本機側面端子部のシリアル(SERIAL)端子はRS-232C準拠のためパソコンと接続して本機をパソコンで制御することができます。

接続

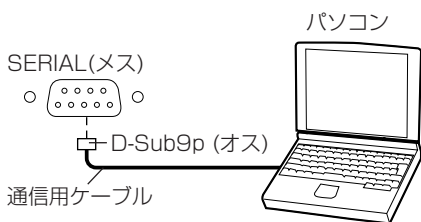

お願い

- シリアル(SERIAL)端子とパソコンをつなぐ通信用ケーブルは、使用されるパソコンに合わせてご用意ください。

ピン配列と信号名

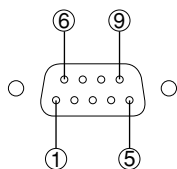

D-Sub 9p (外側から見た図)

ピン NO.	信号名	内容
①		NC
②	TXD	送信データ
③	RXD	受信データ
④		NC
⑤	GND	グラウンド
⑥	DSR	内部で接続されています
⑦	CTS	
⑧	RTS	
⑨		NC

通信条件

信号レベル	RS-232C準拠
同期方式	調歩同期
ボーレート	9 600 bps
パリティ	なし
キャラクター長	8 ビット
ストップビット	1 ビット
X パラメーター	なし
S パラメーター	なし

基本フォーマット

パソコンからの伝送はSTXで開始され、続いてコマンド、パラメーター、最後にETXの順に送信します。パラメーターは制御内容の必要に応じて付加してください。

STX	コマンド	:	パラメーター	ETX
スタート (02h)	3 byte		1 byte 1 byte-5 byte	エンド (03h)

お願い

- 複数のコマンドを送信する場合は必ず本機からの応答を受け取ってから次のコマンドを送信してください。
- パラメーターを必要としないコマンドを送信する場合は、コロン(:)は必要ありません。

お知らせ

- 間違ったコマンドを送信すると、本機から"ER401"というコマンドがパソコン側に送信されます。

制御コマンド

パソコンで本機を制御する際のコマンドは下表の通りです。

コマンド	内容	備考
PON	電源「入」	スタンバイ状態においては「PON」以外のコマンドは無効です。 <ul style="list-style-type: none"> ランプ点灯制御中、「PON」コマンドは受け付けません。 ランプ消灯後、冷却ファン動作中に「PON」コマンドを送信した場合、ランプの保護のため、消灯後約40秒経過しないと点灯制御を開始しません。
POF	電源「切」	
AVL	音量	パラメーター 000(調整値0)～063(調整値63)
IIS	入力切り換え	パラメーター VID=VIDEO SVD=S-VIDEO RG1=RGB1 RG2=RGB2 NWP=NETWORK SDC=SDCARD
Q\$\$	ランプ点灯状態 問い合わせ	コールバック 0=スタンバイ 1=ランプ点灯制御中 2=ランプ点灯 3=ランプ消灯制御中
OSH	シャッター機能	コマンドを送信することによりオン/オフが切り換わります。短時間でのオン/オフの切り換えは行わないでください。

ケーブル仕様

《パソコンと接続する場合》

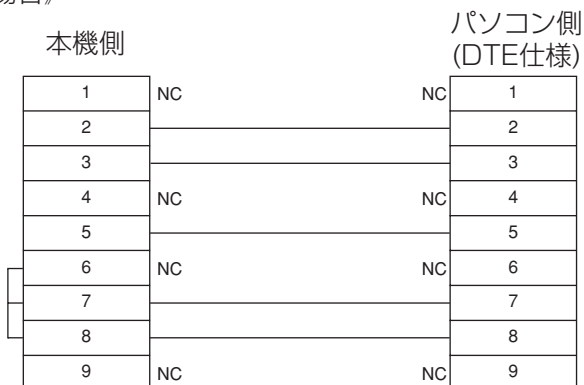

その他

接続端子のピン配列

- Sビデオ入力(S-VIDEO IN)端子のピン配列と信号名は下記の通りです。

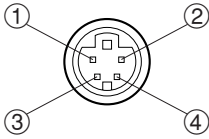

外側から見た図

ピンNo.	信号
①	アース(輝度信号)
②	アース(色信号)
③	輝度信号
④	色信号

- RGB入力(RGB1 IN/RGB2 IN)端子のピン配列と信号名は下記の通りです。

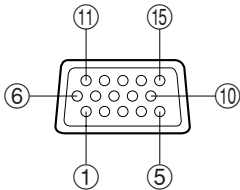

外側から見た図

ピンNo.	信号
①	R/P _R
②	G/G・SYNC/Y
③	B/P _B
⑫	SDA
⑬	HD/SYNC
⑭	VD
⑮	SCL

⑨は未使用

④～⑧、⑩、⑪はGND端子です。

⑫、⑮はパソコン側に機能がなければ有効です。

投写寸法の計算式

画面サイズ(対角)をSD(型)とすると、ワイド時の投写距離(LW)、テレ時の投写距離(LT)を下記の計算式で求めることができます。

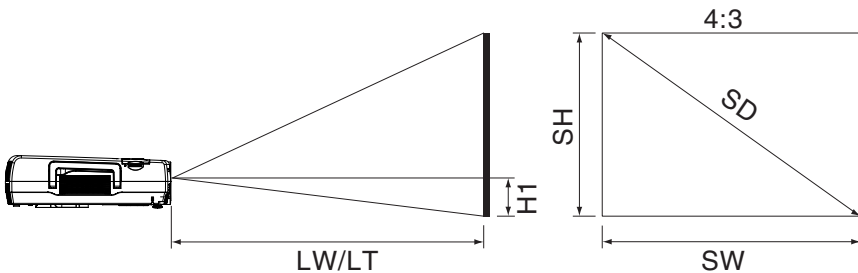

最短投写距離	$LW=0.031 \times SD-0.068$
最長投写距離	$LT=0.0393 \times SD-0.066$

16:9の場合は、下記の計算式で投写距離を求めることができます。

最短投写距離	$LW=0.034 \times SD-0.068$
最長投写距離	$LT=0.043 \times SD-0.066$

保証とアフターサービス

よくお読みください

修理・お取り扱い・お手入れなどのご相談は……

まず、お買い上げの販売店へお申し付けください。

1. 保証書(別添付)

お買い上げ日・販売店名などの記入を必ず確かめ、お買い上げの販売店からお受け取りください。よくお読みのあと、保存してください。

2. 保証期間

お買い上げ日から本体1年間。

ただし光源ランプは6ヵ月または600時間の早い方

3. 修理を依頼される時

59ページ「修理を依頼される前に」の表や、組み合わせをされた機器の「取扱説明書」もよくお読みのうえ調べていただき、直らないときは、まず電源プラグを抜いて、お買い上げの販売店へご連絡ください。

● 保証期間中は

保証書の規定に従って出張修理をさせていただきます。ただし、1年未満でも長時間使用による液晶パネルや偏光板などの光学部品の消耗劣化交換は、有料になる場合があります。

● 保証期間を過ぎているときは

修理すれば使用できる製品については、ご希望により有料で修理させていただきます。

ただし、本機の補修用性能部品の最低保有期間は、製造打ち切り後8年です。

注) 補修用性能部品とは、その製品の機能を維持するために必要な部品です。

● 修理料金の仕組み

修理料金は、技術料・部品代・出張料などで構成されています。

技術料 は、診断・故障個所の修理および部品交換・調整・修理完了時の点検などの作業にかかる費用です。

部品代 は、修理に使用した部品および補助材料代です。

出張料 は、お客様のご依頼により製品のある場所へ技術者を派遣する場合の費用です。

修理を依頼される時ご連絡いただきたい内容	
ご氏名	
ご住所	付近の見取図、目印など。
電話番号	呼び出しでもけっこうです。
製品名・品番 お買い上げ日	お手もとの保証書をご覧ください。
故障または異常の内容	モニターランプ点灯状況を含め、詳しくお願いします。
ご訪問ご希望日	ご都合の悪い日もあわせて。

外形寸法図

<単位：mm>

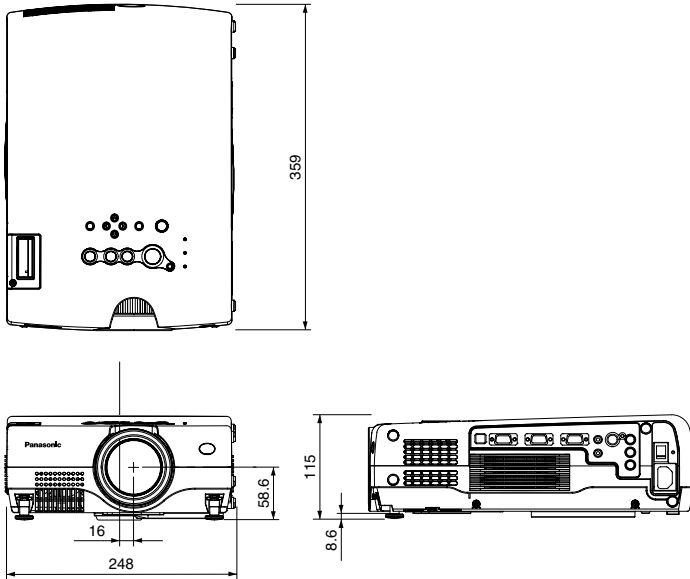

※レンズおよび突起部は除く。

商標について

- SDロゴは商標です。
- Windows は、米国Microsoft Corporation（マイクロソフト社）の米国およびその他の国の商標または登録商標です。
- VGA、XGAは米国 International Business Machines Corporation の商標です。
- Macintosh は米国アップルコンピュータ社の登録商標です。
- S-VGA は Video Electronics Standards Association の商標または登録商標です。

なお、各社の商標および製品商標に対しては特に注記のない場合でも、これを十分尊重いたします。

この取扱説明書は再生紙を使用しております。

S0503-2063C

松下電器産業株式会社
システム事業グループ

〒571-8503 大阪府門真市松葉町2番15号 ☎ (06) 6901-1161