

Panasonic®

Model No. **TY-3D30TRW**

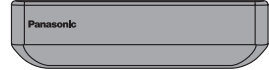

日本語 3D IR トランスミッター 取扱説明書 **保証書別添付**

- この取扱説明書と保証書をよくお読みのうえ、正しくお使いください。そのあと保存し、必要なお読みください。
- 保証書は「お買い上げ日・販売店名」などの記入を必ず確かめ、販売店からお受け取りください。
- 製造番号は安全確保上重要なものです。お買い上げの際は、製品本体と保証書の製造番号をお確かめください。

English 3D IR TRANSMITTER Operating Instructions

Before connecting, operating or adjusting this product, please read these instructions completely. Please keep this manual for future reference.

Deutsch 3D-INFRAROTSTRAHLER Bedienungsanleitung

Vor dem Anschluß, Betrieb oder der Einstellung dieses Gerätes lesen Sie bitte diese Bedienungsanleitung vollständig durch.

Bitte heben Sie diese Bedienungsanleitung als zukünftige Referenz sorgfältig auf.

Italiano TRASMETTITORE IR 3D Istruzioni per l'uso

Prima di collegare, utilizzare o regolare questo apparecchio, leggere attentamente le presenti istruzioni.

Conservare poi il manuale per ogni eventuale futura consultazione.

Français l'ÉMETTEUR IR 3D Mode d'emploi

Avant d'effectuer quelque raccordement que ce soit ou de régler l'appareil, veuillez lire attentivement ce mode d'emploi.

Conservez ce mode d'emploi pour référence.

Español TRANSMISOR IR 3D Manual de instrucciones

Antes de conectar, utilizar o ajustar este producto, lea completamente este manual de instrucciones.

Guarde este manual para consultarlo en el futuro en caso de ser necesario.

Русский ИК-передатчика для 3D Инструкция по эксплуатации

Перед подсоединением, эксплуатацией или настройкой данного изделия полностью прочитайте настоящие инструкции. Сохраните данное руководство для последующего использования.

Українська ІЧ-передавача для 3D Інструкція з експлуатації

Ознайомтесь уважно з даною інструкцією перед підключенням, використанням або настройкою даного виробу. Зберігайте інструкцію з експлуатації ДЛЯ довідки у майбутньому.

Казахский 3D ИҚ БЕРГІШІН Пайдалану нұсқаулары

Бұл өнімді жалғамас, пайдаланбас немесе реттемес бұрын мына нұсқауларды толық оқып шығыңыз. Бұл нұсқаулықты келешекте анықтама алуға сақтап қойыңыз.

中文 3D 红外发射器 使用说明书

请在**使用**本产品之前，仔细阅读使用说明书，并妥善保存使用说明书以备日后参考之用。

安全上のご注意

人への危害、財産の損害を防止するため、必ずお守りいただくことを説明しています。



■ 誤った使い方をしたときに生じる危害や損害の程度を説明しています。

 警告 「死亡や重傷を負うおそれがある内容」です。	 注意 「軽傷を負うことや、財産の損害が発生するおそれがある内容」です。
--	--



■ お守りいただく内容を次の図記号で説明しています。(次は図記号の例です)

 してはいけない内容です。	 実行しなければならない内容です。
---	--

警告

	<ul style="list-style-type: none">■ 接続ケーブルを破損するようなことはしない 傷つけたり、加工したり、重いものをのせたり、加熱したり、熱器具に近づけたり無理に曲げたり、ねじったり、引っぱったりすると芯線の露出、ショート、断線により火災・感電の原因となります。■ 分解や改造をしない 感高压部による感電や、異物の混入などによる火災の原因になります。■ 雷が鳴り始めたら、本機やケーブルに触れない 感電の原因になります。
	<ul style="list-style-type: none">■ 異常・故障時には直ちに使用をやめる 煙が出ている、へんな臭いや音がしたら接続ケーブルを抜く すぐに本機の電源を切って接続ケーブルを抜き、販売店に修理についてご相談ください。

注意

	<ul style="list-style-type: none">■ 不安定な場所に置かない バランスがくずれて倒れたり、落下したりして、けがの原因になることがあります。■ 水、湿気、湯気、ほこり、油煙などの多い場所に置かない 火災・感電の原因になることがあります。
	<ul style="list-style-type: none">■ 本機を複数台並べて設置した場合、互いのトランスミッターの影響を受けて 3D 映像が 2 重に見えることがあります。設置位置などに注意して本機を設置してください。

付属品の確認

設置や接続の前に、まず付属品をお確かめください。()は個数です。

- 接続ケーブル (1)
(3 m)
- クランパー (1)
- ワイヤー固定金具 (1)

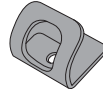
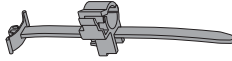
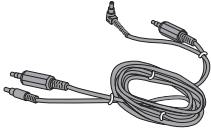

- ビス (1)
- 専用スタンド (1)

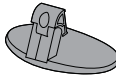

設置

壁面金具や三脚に固定する

底面のネジ穴で壁面金具や三脚などに固定します。付属品のビスでワイヤー固定金具を取り付けてください。

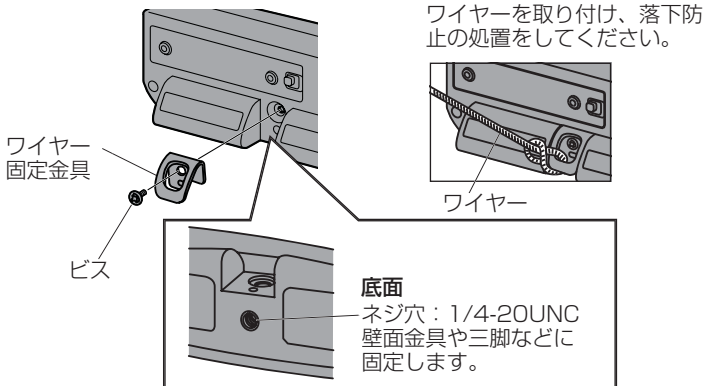

その他の設置方法 専用スタンドを使う

付属品のビスで専用スタンドを取り付けてください。

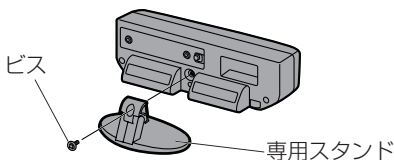

トランスミッター本体の角度
を調節できます。

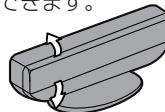

接続

ディスプレイに接続する

ディスプレイ本体 (例)

3D シャッター出力 / DC 出力端子

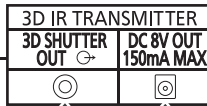

接続ケーブル

ケーブルが抜け
ないようにクランパー
で固定してください。

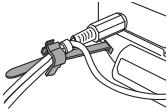

クランパーの使い方

- ③ ロックを外してケーブルを通す
- ④ ケーブルをロックする

- ① クランパー取り付け穴に差し込む

- ② ノブを押しなが
らスライドする

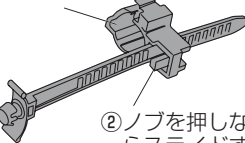

IR 入力端子 (IR IN)

DC 入力端子 (DC IN)

クランパー取り付け穴

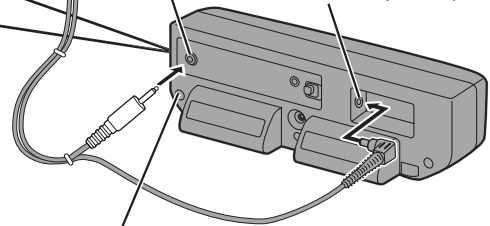

お願い

- 付属品の接続ケーブル以外は接続しないでください。

電源を入れる

電源スイッチを「ON」側にスライドする

電源ランプ（赤色）が点灯します。

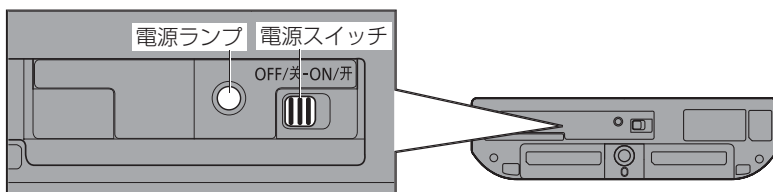

赤外線到達距離

●：トランスミッターより赤外線が3Dグラスに届く範囲

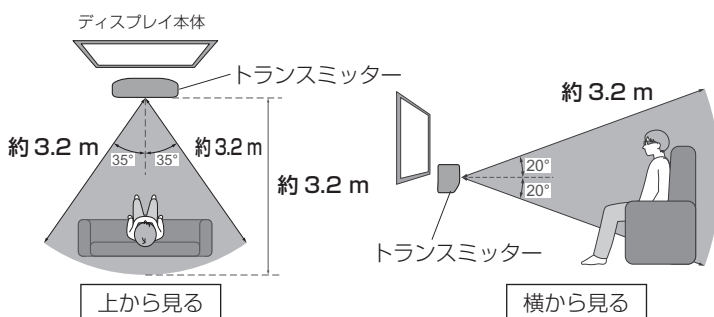

お知らせ

- 上図はトランスミッターからの赤外線到達距離を示すもので、ディスプレイ本体からの視聴距離を示すものではありません。
- 赤外線到達距離を超えると、3Dグラスが正常に動作しなくなることがあります。
- 画面の有効高さの3倍以上の視距離で見て下さい。
(推奨距離)：42V型 1.6 m以上、50V型 1.9 m以上、
60V型 2.3 m以上、65V型 2.4 m以上

■ 使用後は

電源スイッチを「OFF」側にスライドする

電源ランプ（赤色）が消灯し、電源が切れます。

仕様

赤外線波長	850 nm
電源	DC 8 V、150 mA
消費電力	DC 8 V、1.2 W
IR 入力端子	M3 ジャック× 1
外形寸法	幅 190.0 mm×高さ 50.0 mm×奥行 58.2 mm (専用スタンドを除く)
質量	トランスミッター：約 190 g (専用スタンドを除く)

保証とアフターサービス（よくお読みください）

修理・お取り扱い・お手入れなどのご相談は……
まず、お買い上げの販売店へお申し付けください。

保証書（別添付）

お買い上げ日・販売店名などの記入を必ず確かめ、お買い上げの販売店からお受け取りください。よくお読みのあと、保存してください。

保証期間

お買い上げ日から本機は 1 年間。

修理を依頼されるとき

組み合わせをされた機器の「取扱説明書」もよくお読みのうえ、直らないときは電源プラグを抜いて、お買い上げの販売店へご連絡ください。

- **保証期間中は**
保証書の規定に従って出張修理をさせていただきます。
- **保証期間を過ぎているときは**
修理すれば使用できる製品については、ご要望により修理させていただきます。
下記修理料金の仕組みをご参照のうえ、ご相談ください。
- **修理料金の仕組み**
修理料金は、技術料・部品代・出張料などで構成されています。
技術料 は、診断・故障個所の修理および部品交換・調整・修理完了時の点検などの作業にかかる費用です。
部品代 は、修理に使用した部品および補助材料代です。
出張料 は、お客様のご依頼により製品のある場所へ技術者を派遣する場合の費用です。

補修用性能部品の保有期間

当社は、この 3D IR トランスミッターの補修用性能部品を、製造打ち切り後 8 年保有しています。

注）補修用性能部品とは、その製品の機能を維持するために必要な部品です。

【ご相談窓口におけるお客様の個人情報のお取り扱いについて】

パナソニック株式会社およびグループ関係会社は、お客様の個人情報をご相談対応や修理対応などに利用させていただきます。ご相談内容は録音させていただきます。また、折り返し電話をさせていただくために発信番号を通知いたしております。なお、個人情報を適切に管理し、修理業務等を委託する場合や正当な理由がある場合を除き、第三者に開示・提供いたしません。個人情報に関するお問い合わせは、ご相談いただきました窓口にご連絡ください。

修理を依頼されるときご連絡いただきたい内容

ご 氏 名	
ご 住 所	付近の見取図、目印など。
電 話 番 号	呼び出しでもけっこうです。
製 品 名・品 番 お 買 い 上 げ 日	お手もとの保証書をご覧ください。
故障または異常の内容	詳しくお願いします。
訪問ご希望日	

パナソニック株式会社
AVC ネットワークス社 映像 ネットワーク 事業グループ

〒 571-8504 大阪府門真市松生町 1 番 15 号 ☎ 大阪 (06) 6905 - 5574