

Panasonic®

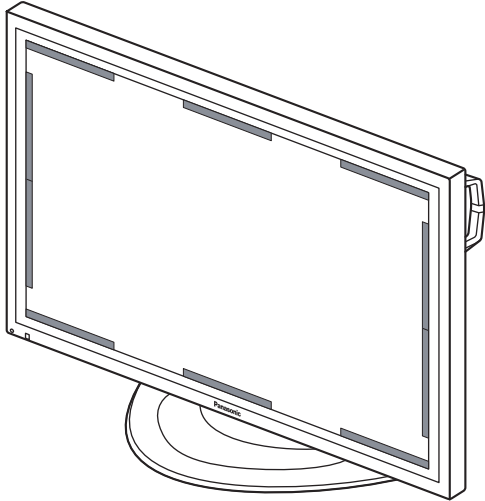

Model No.

TY-AR42P12W TY-AR50P12W

映り込み軽減フィルター 取り付け説明書

取り付け前にこの説明書をよくお読みください。
この説明書は将来必要になる場合がありますので保存
してください。

Anti glare filter Fitting instructions

Before attempting to assemble these accessories,
please read these instructions completely.
Please retain this book for future reference.

Filtre Anti - Reflet Manuel d'Instruction

Avant d'essayer d'assembler ces accessoires, veuillez
lire ces instructions complètement.
Veuillez garder ce manuel pour une référence future.

减反射滤光片 安装说明书

在安装设置之前，请务必先认真阅读本说明书和等离子监
视器的使用说明书，然后进行正确的安装设置。

日本語

English

Français

中文

安全上のご注意

必ずお守りください

人への危害、財産の損害を防止するため、必ずお守りいただくことを説明しています。

■誤った使い方をしたときに生じる危害や損害の程度を区分して、説明しています。

 **警告** 「死亡や重傷を負うおそれがある内容」です。

 **注意** 「傷害を負うことや、財産の損害が発生するおそれがある内容」です。

■お守りいただく内容を次の図記号で説明しています。(次は図記号の例です)

 してはいけない内容です。

 実行しなければならない内容です。

警告

専門業者以外は取り付け、取り外しを行わないでください

 取り付けの不備により、破損やけがの原因となります。
禁止

注意

取り付け、取り外し作業時は同梱の手袋を必ずお使いください

 取り付け、取り外し時に手のけがの原因となることがあります。

取り付けの際は、専用の構成部品をご使用ください

 フィルターが落下して、けがの原因となることがあります。



取り扱い上のお願い

お手入れについて

- フィルターの表面は、特殊加工をしています。固い布でふいたり、強くこすったりすると表面が傷つく原因になります。
- 汚れたときは、乾いたやわらかい布（綿、ネル地など）で軽くふいてください。ひどい汚れや指紋などの汚れは水または水でうすめた台所用中性洗剤で汚れを取ってからやわらかい布でふいてください。
- アルカリ系洗剤、ベンジン、シンナー、家具用ワックスなどは、塗料がはげたりしますので、使用しないでください。
- 化学ぞうきんは使用しないでください。

■ 取り付け不備、取り扱い不備による事故、損傷については、当社は責任を負いません。

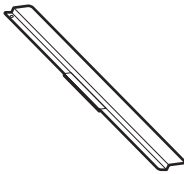
構成部品

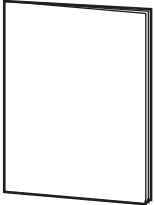
映り込み軽減フィルター (1 枚)	フィルター取り付け金具 (10 本)	手袋 (1 組)	取り付け説明書
			

取り付け手順

1. プラズマディスプレイ下側にフィルター取り付け金具 3 本を取り付ける

- ・取り付け位置は左端より 2 mm、右端より 2 mm を目安に取り付けてください。3 本目はプラズマディスプレイ下側の中央に取り付けてください。
- ・エスカッションとガラス面との境にフィルター取り付け金具を挿入してください。
- ・フィルター取り付け金具の短い側をエスカッションに挿入してください。

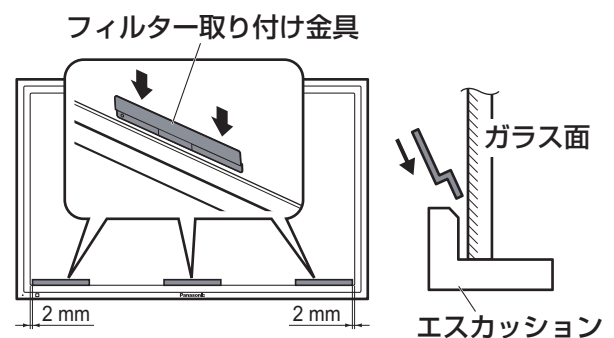

2. フィルターの保護フィルムを両面ともはがす

- ・表裏の区別はありません。
- ・反りがある場合は凹面を外側にしてください。

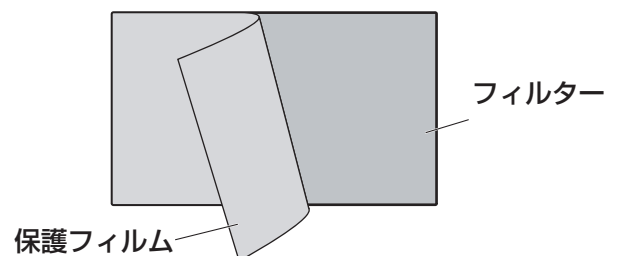

3. フィルターを挿入する

フィルターをプラズマディスプレイに取り付けた下の金具に差し込んで装着してください。

- ・プラズマディスプレイのガラス面とフィルターの間にゴミがないことを確認してください。
- ・フィルターとエスカッションのこすれに注意してください。強くこすると傷がつく場合があります。

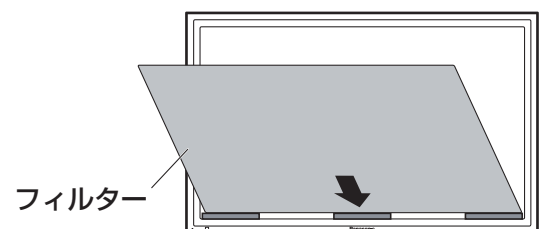

4. プラズマディスプレイ上側にフィルター取り付け金具 3 本を取り付ける

- ・取り付け位置は下側と同じように、左端より 2 mm、右端より 2 mm を目安に取り付けてください。3 本目はプラズマディスプレイ上側の中央に取り付けてください。
- ・フィルターが倒れないよう手で押さえながら取り付けを行ってください。

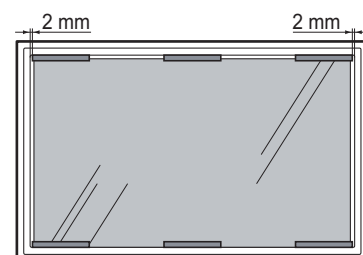

取り付け手順

5. プラズマディスプレイ左側にフィルター取り付け金具 2 本を取り付ける

- ・フィルターを右側に寄せ、プラズマディスプレイ左側の中央にフィルター取り付け金具 2 本がつながるように、取り付けてください。

フィルター
取り付け
金具を 2 本
つなげる

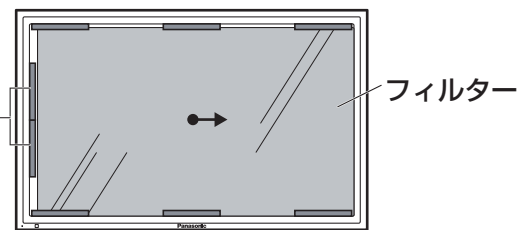

6. プラズマディスプレイ右側にフィルター取り付け金具 2 本を取り付ける

- ・フィルターを左側に寄せ、プラズマディスプレイ右側の中央にフィルター取り付け金具 2 本がつながるように、取り付けてください。

フィルター

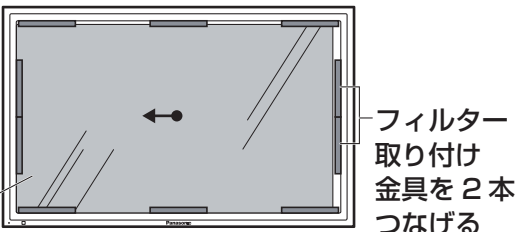

7. フィルターをプラズマディスプレイの中央に寄せる

左側に寄せていたフィルターを動かし、左右の隙間を同じにしてください。

- ・フィルターとエスカッションのこすれに注意してください。強くこすると傷がつく場合があります。

お願い

- 画面の一部がフィルター取り付け金具で隠れてしまうため、プラズマディスプレイ本体の「画面位置／サイズ調整」で映像を調整してください。（調整のしかたはプラズマディスプレイ本体の取扱説明書をご参照ください。）

取り外し手順

1. 左右のフィルター取り付け金具をはずす

2. 上側のフィルター取り付け金具をはずす

- ・フィルターが倒れないよう手で押さえながら取り外しを行ってください。

3. 下側のフィルター取り付け金具をはずす

- ・プラズマディスプレイのガラス面への傷防止のため、フィルターが装着された状態で金具をはずしてください。

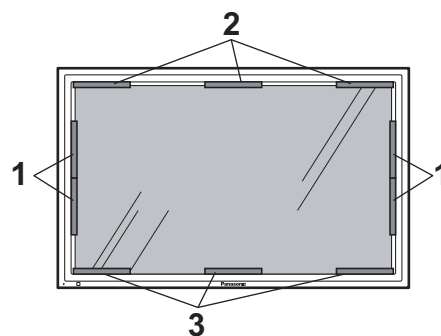

ご相談窓口における個人情報のお取り扱い

パナソニック株式会社およびその関係会社は、お客様の個人情報やご相談内容を、ご相談への対応や修理、その確認などのために利用し、その記録を残すことがあります。また、折り返し電話させていただくときのため、ナンバー・ディスプレイを採用しています。なお、個人情報を適切に管理し、修理業務等を委託する場合や正当な理由がある場合を除き、第三者に提供しません。お問い合わせは、ご相談された窓口にご連絡ください。

パナソニック株式会社

AVC ネットワークス社 映像ネットワーク事業グループ

〒571-8504 大阪府門真市松生町1番15号 ☎ (06) 6905-5574

© Panasonic Corporation 2009