

Panasonic®

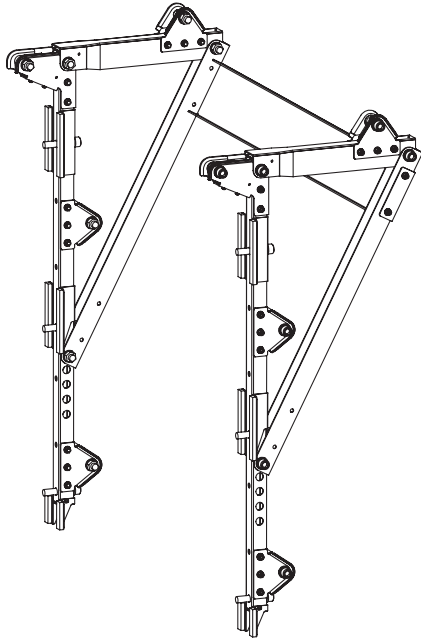

Model No.

TY-CE85PS12

取り付け工事説明書

プラズマディスプレイ用天吊り金具

日本語

Installation Instructions

Ceiling-hanging bracket for Plasma Display

English

Installationsanleitung

Halterung für Deckenbefestigung des
Plasmasdisplay

Deutsch

Installatiehandleiding

Plafond-ophangbeugel voor plasmascherm

Nederlands

Istruzioni per l'installazione

Staffa per il montaggio al soffitto dello
schermo al plasma

Italiano

Manuel d'installation

Support de suspension au plafond pour
écran plasma

Français

Instrucciones de instalación

Soporte para colgar en el techo la pantalla de
plasma

Español

Installationsanvisningar

Plasmaskärmens takhållningshållare

Svenska

Monteringsvejledning

Loftsophæng til plasmaskærm

Dansk

Инструкция по установке

Потолочный кронштейн

Русский

Орнату нұсқаулары

Плазмалық дисплейге арналған төбеге
орнату кронштейні

Қазақш

Інструкція з встановлення

Кронштейн для кріплення на стелю

Українська

<p>取り付け工事前に、この説明書とプラズマディスプレイ本体の取扱説明書をよくお読みのうえ、正しい取り付け設置を行ってください。 (移動やメンテナンスの際に、必要になる場合がありますので、説明書を保存していただきますようお願いいたします。)</p>	日本語
<p>Before commencing work, carefully read these Instructions and the Manual for the plasma display to ensure that fitting is performed correctly. (Please keep these instructions. You may need them when maintaining or moving.)</p>	English
<p>Vor der Ausführung lesen Sie bitte diese Anleitung und die Bedienungsanleitung für das Plasmadisplay sorgfältig durch, damit die Anbringung richtig ausgeführt wird. (Bitte bewahren Sie diese Anleitung auf. Sie kann bei der Wartung oder der erneuten Anbringung des sockels benötigt werden.)</p>	Deutsch
<p>Lees deze installatiehandleiding en de bedieningshandleiding voor het plasmascherm zorgvuldig door voordat u begint, zodat de montagewerkzaamheden op de juiste wijze worden uitgevoerd. (Bewaar deze handleiding. U hebt de handleiding weer nodig bij onderhoud en verplaatsing.)</p>	Nederlands
<p>Prima di iniziare il montaggio leggere attentamente queste istruzioni ed il manuale dello schermo al plasma per poter procedere al montaggio in modo corretto. (Conservare poi queste istruzioni che si renderanno necessarie per la manutenzione e l'eventuale spostamento della staffa.)</p>	Italiano
<p>Avant de commencer le travail, lisez attentivement ces instructions ainsi que le mode d'emploi de l'écran plasma de manière à réaliser un montage convenable. (Conservez soigneusement les présentes instructions. Vous pouvez en avoir besoin pour effectuer un entretien ou si vous désirez déplacer l'applique.)</p>	Français
<p>Antes de empezar el trabajo, lea atentamente estas instrucciones y el manual de la pantalla de plasma para asegurar una instalación correcta. (Guarde estas instrucciones. Podrá necesitarlas cuando haga trabajos de mantenimiento o mueva el soporte.)</p>	Español
<p>Innan arbetet påbörjas ska du noga läsa dessa anvisningar och bruksanvisningen som medföljer plasmaskärmen för att försäkra att arbetet utförs på rätt sätt. (Bevara dessa anvisningar. Du kan behöva anlita dem på nytt för underhåll eller flyttning av hållaren.)</p>	Svenska
<p>Før arbejdet påbegyndes, skal du omhyggeligt læse disse instruktioner og betjeningsvejledningen til plasmaskærmen for at sikre at opsætningsarbejdet udføres korrekt. (Gem disse instruktioner. Du kan få brug for dem ved vedligeholdelse, eller hvis ophænget skal flyttes.)</p>	Dansk
<p>Перед проведением работ внимательно прочитайте эту Инструкцию и Руководство для плазменного дисплея, чтобы убедиться в том, что установка выполняется правильно. (Сохраните, пожалуйста, эту инструкцию. Она может Вам понадобиться для технического обслуживания или перемещения.)</p>	Русский
<p>Жұмысты бастаудан әуелі, орнатудың дұрыс орындалуын қамтамасыз ету үшін, осы Нұсқаулар мен плазмалық теледидардың нұсқаулығын мұқият оқып шығыңыз. (Осы нұсқаулықтарды сақтап қойыңыз. Ол сізге қызмет көрсеткен немесе орнын ауыстырған кезде керек болуы мүмкін.)</p>	Қазақш
<p>Перед початком робіт уважно прочитайте ці інструкції та інструкції з експлуатації плазмового дисплея, аби забезпечити правильний монтаж. (Збережіть ці інструкції, оскільки вони можуть знадобитись Вам, коли виникне необхідність у технічному обслуговуванні або встановленні дисплея в іншому місці.)</p>	Українська

安全上のご注意

必ずお守りください

人への危害、財産の損害を防止するため、必ずお守りいただくことを説明しています。

■誤った使い方をしたときに生じる危害や損害の程度を区分して、説明しています。



警告

「死亡や重傷を負うおそれがある内容」です。



注意

「傷害を負うことや、財産の損害が発生するおそれがある内容」です。

■お守りいただく内容を次の図記号で説明しています。(次は図記号の例です)



してはいけない内容です。



実行しなければならない内容です。



気をつけていただく内容です。

警告



■ 工事専門業者以外は取り付け、取り外し工事を行わないでください
工事の不備により、落下して、けがの原因となります。



■ 荷重に耐えられない場所に取り付けしないでください
取り付け部の強度が弱いと落下してけがの原因となります。



分解禁止

■ 本機を分解したり、改造しないでください
こわれたり、落下してけがの原因となります。



■ 落下防止処置をしてください
工事が不完全ですと、死亡、けがの原因となります。



■ 長期使用を考慮して設置場所の強度を確保してください
長期使用により設置場所の強度が不足すると落下してけがの原因となります。



■ 取り付け強度上の安全係数を配慮してください
強度が不足すると落下してけがの原因となります。

注意



■ 湿気やほこりの多い所、油煙や湯気、熱が当たる所に取り付けしないでください
プラズマディスプレイ本体に悪影響を与え、火災・感電の原因となることがあります。



■ カタログで指定したプラズマディスプレイ本体以外には、使用しないでください
落下したり、破損してけがの原因となることがあります。



■ プラズマディスプレイ本体を縦向きに設置しないでください
プラズマディスプレイ本体が落下してけがの原因となることがあります。



■ プラズマディスプレイ本体や天吊り金具にぶら下がったり、ものをぶら下げたりしないでください
プラズマディスプレイ本体が落下してけがの原因となることがあります。

⚠ 注意



- 通風孔をふさがないでください
- 天吊り金具使用時はプラズマディスプレイ本体周囲の空間をふさがないでください
内部に熱がこもり、火災の原因になることがあります。



- プラズマディスプレイ本体の取り付け、取り外しは吊り下げ装置（機械）を使用し、かつ4人以上で行ってください
プラズマディスプレイ本体が落下してけがの原因となることがあります。



- プラズマディスプレイ本体の上下、左右は 10 cm 以上、後面は 15 cm 以上の空間を確保してください
火災の原因になることがあります。



- 組み立て取り付け工事の際、ねじ止めをする箇所は、すべてしっかりと止めてください
不十分な組み立てかたをすると強度が保てず、倒れたり破損してけがの原因となることがあります。



- 使用を終了した商品は撤去してください
こわれたり、落下してけがの原因となることがあります。

取り扱い上のお願い







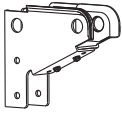
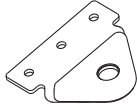
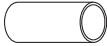

- 1) 直射日光に当てたり、ストーブなどのそばに置くと、光や熱によって変色したり変形したりすることがありますのでご注意ください。
- 2) お手入れは、乾いたやわらかい布（綿・ネル地など）でふいてください。ひどく汚れているときは、水でうすめた中性洗剤で汚れを取ってから乾いた布でふいてください。なおベンジンやシンナー、家具用ワックスなどは、塗装がはげたりしますので、使用しないでください。
（機器本体のお手入れは機器本体の説明書に従ってください。化学ぞうきんをご使用の際は、その注意書に従ってください。）
- 3) 粘着性のテープやシールを貼らないでください。天吊り金具の表面を汚すことがあります。また、ゴムやビニール製品などを長時間接触させないでください。
（変質の原因となります。）
- 4) プラズマディスプレイ本体のパネルは、ガラス製です。強い力や衝撃を加えないでください。

■ 取り付け不備、取り扱い不備による事故、損傷については、当社は責任を負いません。

構成部品

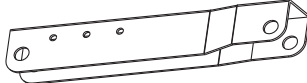
■ 主要部品

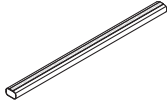

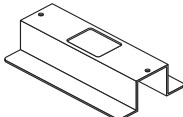
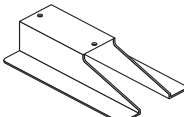
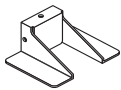





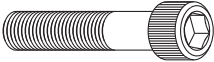
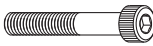

部品の確認と員数の確認を行ってください。

① 支柱 (L/R) 各 1 本  (キャップ 1 個付き)		
② ベース 2 個  部品に予め付いているねじは緩めないでください。 (絶縁シート付き)	③ プレート 12 枚  (絶縁シート付き)	④ カラー 14 個 
⑤ 絶縁カラー：ツバ付き (E-1) 8 個 	絶縁カラー：ツバ無し (E-2) 8 個 	⑥ 保護カラー 8 個 
⑦ フレーム 2 本  L/R の区別と、上方向を示す矢印がラベルに表示されています。		⑧ ステー 2 本 
⑨ ジョイント 1 本 		
⑩ ガスケット (長) 8 本 	⑪ ガスケット (短) 4 本 	⑫ リード線 8 本 
⑬ ブラケット 1 2 個 	⑭ ブラケット 2 2 個 	⑮ ブラケット 3 2 個 

イラストはイメージであり、実際の製品とは形状が異なることがあります。

■ 付属部品

部品の確認と員数の確認を行ってください。

① M16 ボルト (80 mm)  六角穴付きボルト M16 x 80	20 本	② M8 ボルト (60 mm)  六角穴付きボルト M8 x 60	22 本
③ M8 ボルト (20 mm)  座金組み六角穴付きボルト M8 x 20	4 本	④ 六角レンチ (小)  1 本 6 mm	⑤ 六角レンチ (大)  1 本 14 mm
⑥ 平座金 (大)  34 個 M16	⑦ ばね座金 (大)  20 個 M16	⑧ ナット (大)  14 個 M16	
⑨ 平座金 (小)  22 個 M8	⑩ ばね座金 (小)  22 個 M8	⑪ ナット (小)  26 個 M8	
⑫ ブラケット取り付け用ねじ リード線取り付け用ねじ 合計 28 本	14 本 14 本 合計 28 本	 M5 x 12	

取り付け工事上の留意点

- 本機はプラズマディスプレイ本体を天井構造物から吊り下げて設置し、ご覧いただくための天吊り金具です。十分な強度を有する天井の構造物以外の場所に取り付けて使用しないでください。
- プラズマディスプレイ本体の性能保証やトラブル防止のため、次の場所には取り付けしないでください。
 - スプリンクラーや感知器のそば
 - 振動や衝撃の加わるおそれのあるところ
 - 高圧線や動力源の近く
 - 磁気、熱、水蒸気、油煙などの発生源の近く
 - 暖房機器の風が当たる所
 - エアコンの下などの水滴のかかる所
- 取り付け場所の構造や材質にあった工法で取り付け工事を行ってください。
- 天井構造物への取り付けは、構造物の材質や施工方法に合った部材をご使用ください。
- 機器周囲温度が40℃を超えることがないように空気の流通を確保してください。プラズマディスプレイ本体内部に熱がこもり、故障の原因となることがあります。
- 取り付け工事中に製品や床に傷が付かないよう、やわらかい毛布や布を使い、作業してください。
- ねじ止めをするときは、締め付け不十分や締め付けすぎがないようにしてください。
- 取り付け工事の際は、周囲の安全確保と十分な注意をしてください。
- 必ず同梱品をご使用ください。
- シーリングライト (スポットライト・ハロゲンライトなど) の下にプラズマディスプレイ本体を取り付けしないでください。高熱によりキャビネットが曲がったり、いたんだりする恐れがあります。

取り付け工事前に

指定方法以外の取り付けを行わないでください。

1. 取り付け場所の強度確認

天吊り金具の重量は約 35 kg です。

天吊り金具に取り付けるプラズマディスプレイ本体の質量は、プラズマディスプレイ本体の取扱説明書でご確認ください。

お願い

- 天吊り金具の施工の前に、天井の施工部分の強度確認を実施し、天井強度が不足する場合は十分な補強を行ってください。

※ プラズマディスプレイ本体取り付け時の詳細な寸法は、124 ページをご参照ください。

2. プラズマディスプレイ本体の準備

お願い

- 重量物のため、作業は吊り下げ用装置（機械）を使って慎重に行ってください。
- プラズマディスプレイ本体右側面に操作部があります。取り付け時に周囲のものにぶつけないようにしてください。

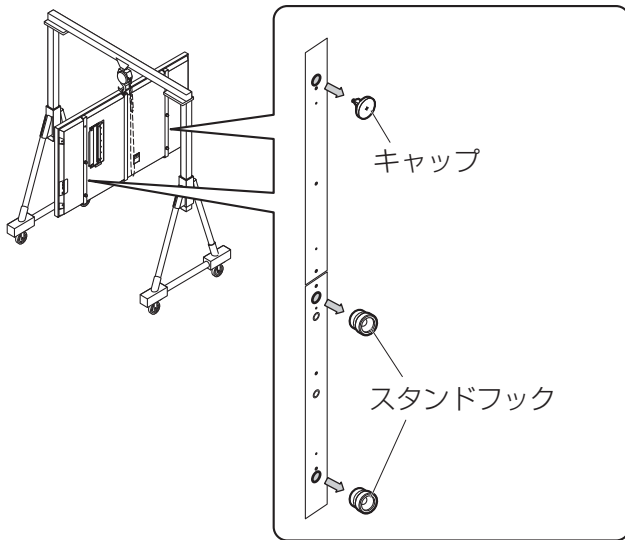

1. 中央のアイボルトに吊り下げ装置のフックをかけてプラズマディスプレイ本体を持ち上げ、毛布などの柔らかいものを敷いた上に置いてください。（プラズマディスプレイ本体を立てたままの状態にします）
2. プラズマディスプレイ本体背面のキャップ（左右各1か所）を取り外します。
3. プラズマディスプレイ本体付属の六角レンチを使って、スタンドフック（左右各2か所）を取り外します。

※ 取り外したキャップ、スタンドフック、スプリングワッシャー、六角穴付ボタンボルトは大切に保管しておいてください。

お願い

天吊り金具は「右用」と「左用」に共通の部品を使用しています。組み立ての際に、ボルトの挿入方向を左右対称にして、プラズマディスプレイ本体に取り付けたときには、ナットが内側になるようにしてください。(本説明書では、プラズマディスプレイ本体の正面から見て「右側」の金具を組み立てる手順をイラストにしています。)

部品の準備

M16 ボルト (80 mm) ① の準備 (14 セット)

平座金⑥、カラー⑩ の順で M16 ボルト (80 mm) ① に通して準備してください。

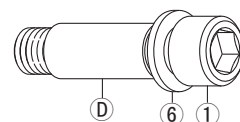

M8 ボルト (60 mm) ② の準備 (22 セット)

ばね座金⑩、平座金⑨ の順で M8 ボルト (60 mm) ② に通して準備してください。

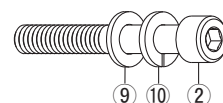

プレートCの準備

右図のように、プレートCとボルト類を組み合わせ、6セット準備します。

1. 絶縁カラーEを保護カラーFに挿入し、プレートCで挟みます。
2. 準備済み M16 ボルト① に順番に部品を通し、ナット⑧で固定します。

- ボルトは下記のトルクで確実に締め付けてください。
(16 ~ 20 N · m)

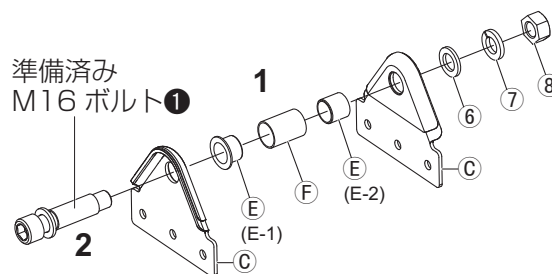

ベースBの準備

右図のように、ベースBにボルト類を組み合わせ、2セット準備します。

1. 絶縁カラーEを保護カラーFに入れます。
2. 保護カラーFをベースBの間に入れます。
3. カラーを保持したまま、準備済み M16 ボルト① を通します。
4. 反対側からワッシャを入れてナット⑧で固定します。

- ボルトは下記のトルクで確実に締め付けてください。
(16 ~ 20 N · m)

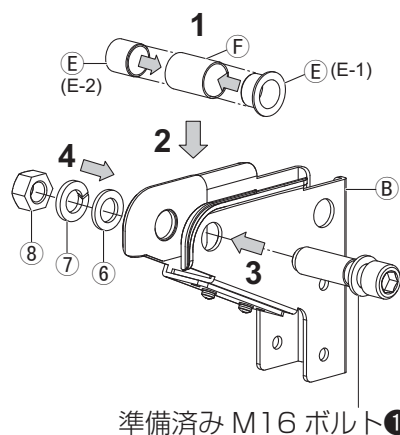

ブラケット1 M・ブラケット2 N・ブラケット3 Oの準備

右図のように、各ブラケットにガスケットを2本ずつ貼り付け、2セット準備します。

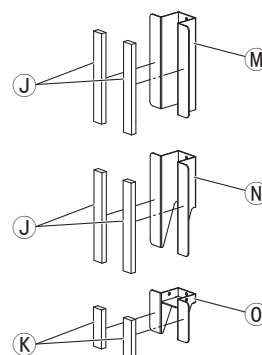

天吊り金具の組み立て

1. 支柱① にベース② を取り付け

準備済みベース② を、支柱① に取り付けます。

1. ベース② に支柱① を差し込みます。
(支柱① は部品品番表示シールを下にして、ベース② に差し込んでください。)
2. 準備済み M8 ボルト (60 mm) ③ とナット④ で固定します。

- ボルトは下記のトルクで確実に締め付けてください。
(7 ~ 10 N・m)

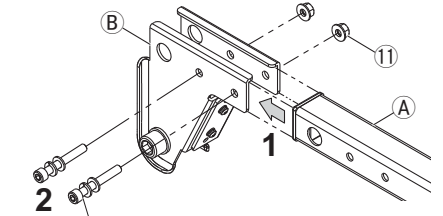
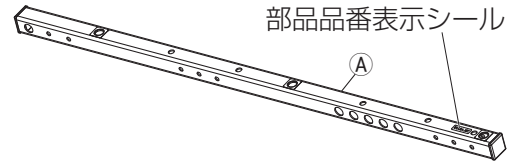

準備済み M8 ボルト (60 mm) ③

2. 支柱 ① にプレート ⑤ を取り付け

準備済みプレート⑤ を、支柱① に取り付けます。

1. 支柱① と準備済みプレート⑤ を準備済み M8 ボルト (60 mm) ③ とナット④ で固定します。

- ボルトは下記のトルクで確実に締め付けてください。
(7 ~ 10 N・m)

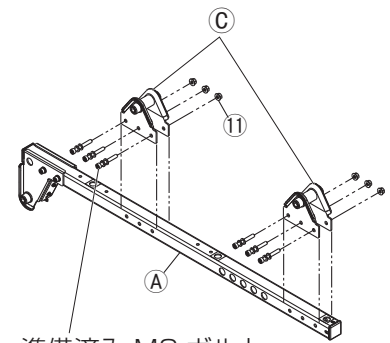

準備済み M8 ボルト (60 mm) ③

3. フレーム⑥ とステー⑦ を組み立てる

1. フレーム⑥ をステー⑦ へ差し込み、準備済み M16 ボルト ⑧ を通しナット⑨ で固定します。
2. ステー⑦ と準備済みプレート⑤ を、準備済み M8 ボルト (60 mm) ③ とナット④ で固定します。

- ボルトは下記のトルクで確実に締め付けてください。
(M16 ボルト⑧ = 16 ~ 20 N・m
M8 ボルト③ = 7 ~ 10 N・m)

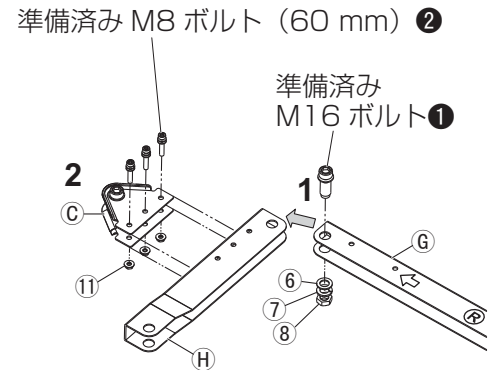

4. プラズマディスプレイ本体への取り付け

上記 2 で組み立てた支柱を、プラズマディスプレイ本体に取り付けます。

1. M16 ボルト⑩、ばね座金⑪、平座金⑫ を右図の順に組み合わせ、6 セット準備します。
2. 支柱をプラズマディスプレイ本体に合わせ、上から順に仮止めします。
3. プラズマディスプレイ本体に対して、まっすぐ取り付けたことを確認してから、確実に固定します。

- ボルトは下記のトルクで確実に締め付けてください。
(16 ~ 20 N・m)

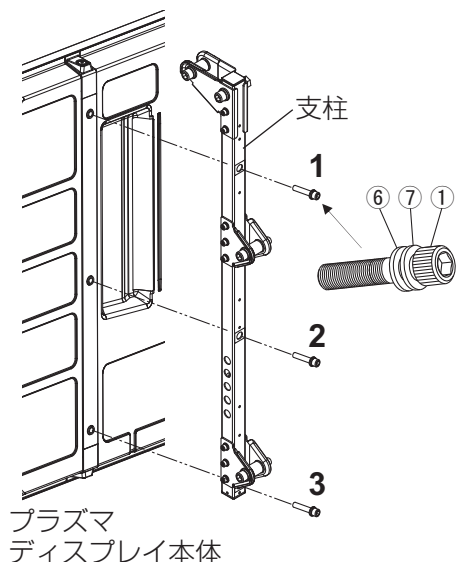

5. ブラケットを取り付ける

ブラケットの準備で貼り付けたガスケットを、プラズマディスプレイ本体に接触するように取り付けてください。

1. 支柱にブラケット 1 (M) をブラケット取り付け用ねじ (12) で固定します。
2. 支柱にブラケット 2 (N) をブラケット取り付け用ねじ (12) で固定します。
3. 支柱にブラケット 3 (O) をブラケット取り付け用ねじ (12) で固定します。

- ねじは下記のトルクで確実に締め付けてください。
(2.2 ~ 3.0 N · m)

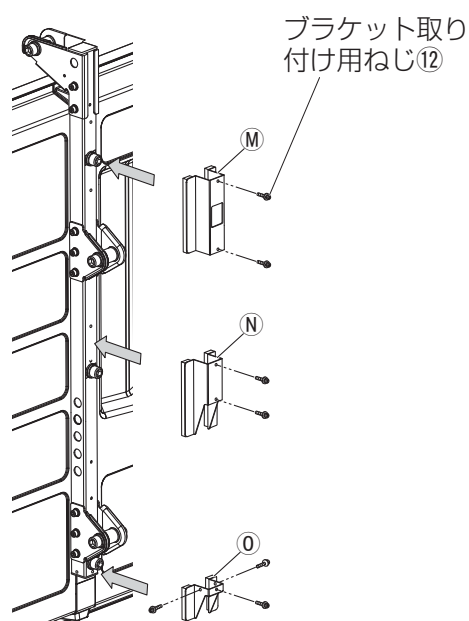

6. フレームを取り付ける

吊り下げる角度は 0° (垂直) から 5°、10°、15°、20° があります。角度によって組み立て穴の位置が異なります。

1. 準備済み M16 ボルト (1) のカラー (D) を外し、支柱上部のフレーム取り付け穴に外したカラー (D) を差し込みます。

※カラーが入らない場合は、M8 ボルト (60 mm) (2) をゆるめて調整してください。

2. 前ページ手順 3 で組み立てたフレームを支柱に取り付け、カラーを外した準備済み M16 ボルト (1) を通しナット (8) で固定します。
3. 目的の角度の取り付け穴を選択し、準備済み M16 ボルト (1) を通しナット (8) で固定します。

- ボルトは下記のトルクで確実に締め付けてください。
(16 ~ 20 N · m)

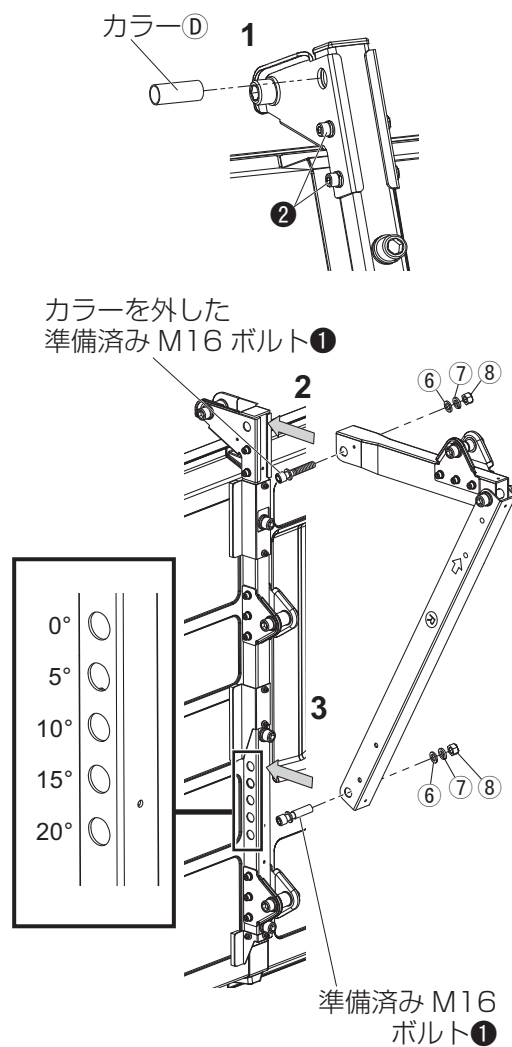

天吊り金具の組み立て

7. リード線を取り付ける

リード線①を支柱とフレームにリード線取り付け用ねじ⑫で固定します。

※リード線の端子は、平らな面を天吊り金具側に向けてください。

※リード線は外側からあまり見えないように処理してください。

1. リード線①を支柱④とフレーム⑥にリード線取り付け用ねじ⑫で固定する
※手順 6-3 で選択した角度に合わせて使用する穴を変更してください。
A: 0°・5°・10°
B: 15°・20°
2. リード線①をフレーム⑥とステー⑦にリード線取り付け用ねじ⑫で固定する
3. リード線①を支柱④にリード線取り付け用ねじ⑫で固定する
4. リード線①をステー⑦にリード線取り付け用ねじ⑫で固定する
5. 支柱④とステー⑦に固定したリード線①の片端をベース⑤にリード線取り付け用ねじ⑫でチューブ部が重ならないように、共締め固定する

- ねじは下記のトルクで確実に締め付けてください。
(2.2 ~ 3.0 N・m)

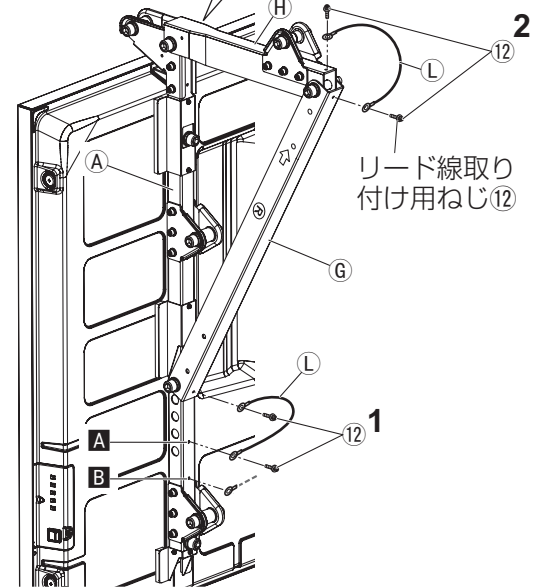
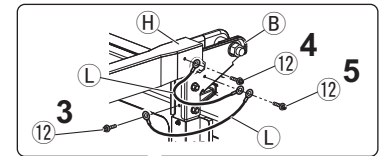
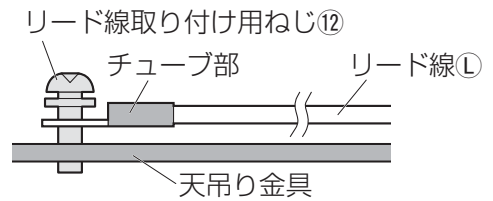

8. ジョイントを取り付ける

左右の天吊り金具にジョイント①を取り付けます。

1. イラストのようにジョイント①とフレームの穴位置を合わせ、M8 ボルト (20 mm) ③を外側から差し込みます。
2. フレームの内側からナット②を入れ、M8 ボルト (20 mm) ③で固定します。

- ボルトは下記のトルクで確実に締め付けてください。
(7 ~ 10 N・m)

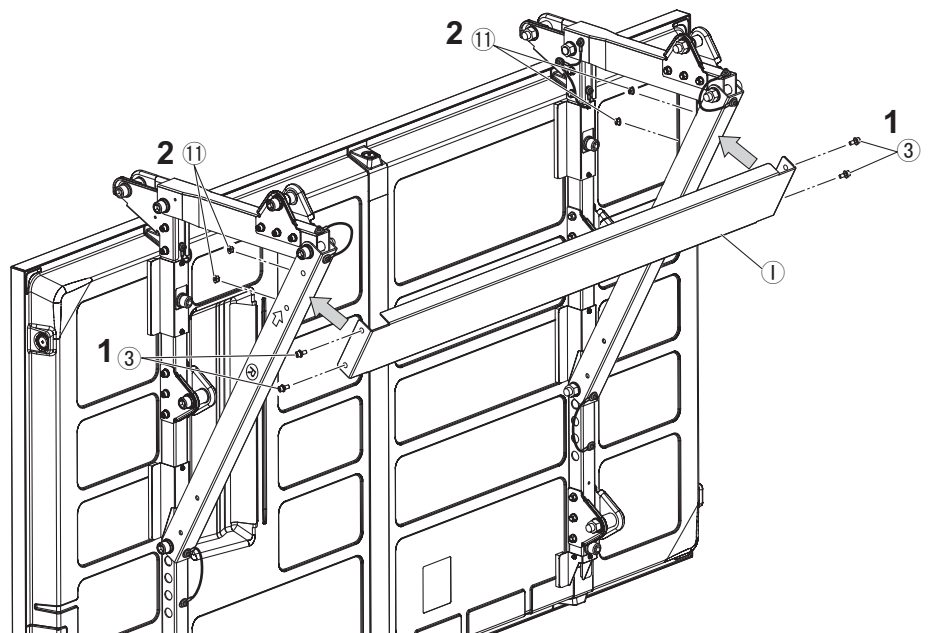

現場への施工

- 建物などへの施工は、専門の業者が行ってください。
- 天吊り金具は必ず4本以上のワイヤーロープなどで重量を支えるように施工してください。万一天吊り金具が外れた場合でも、周囲の人に当たらないように、2本以上のワイヤーロープを少し弛ませて落下防止の施工をしてください。そのほか、状況に応じた振れ止めも施工してください。

※ 施工後は、アイボルトを外し、アイボルトキャップ（プラズマディスプレイ本体付属部品）を付けてください。取り外したアイボルトは大切に保管しておいてください。

■ 施工角度の調整

プラズマディスプレイ本体を吊り下げた状態で、ステー⑨が水平になるように調整してください。
※ステー⑨が水平でない場合、手順 6-3 で選択した角度にはなりません。

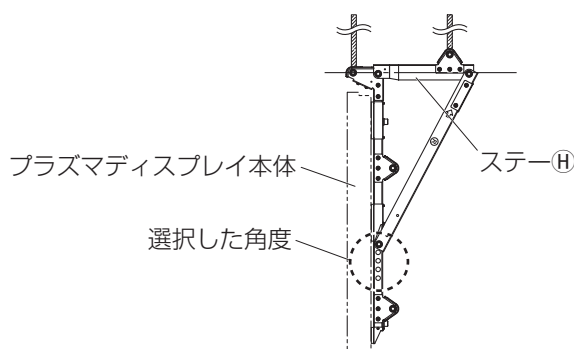
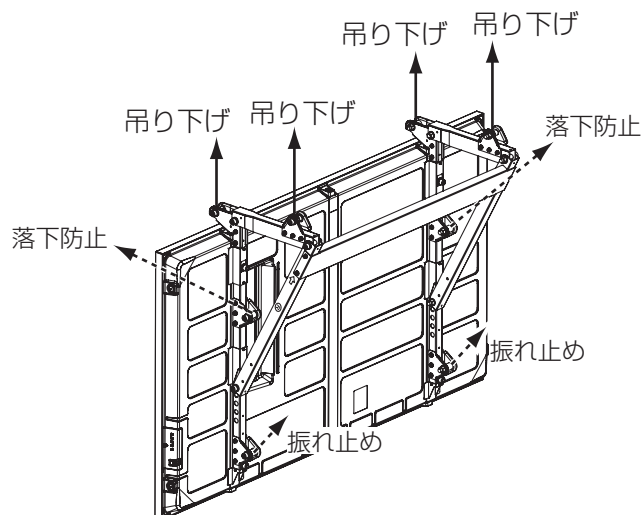

お願い

- プラズマディスプレイ本体に LAN ケーブルをご使用の場合は、LAN ケーブルと他のケーブル（電源コードは除く）を離して配線してください。

プラズマディスプレイ本体の取り外し

取り付けと逆の手順で取り外しを行ってください。

お願い

- プラズマディスプレイ本体は重量物のため、作業は吊り下げ用装置（機械）を使って慎重に行ってください。

【ご相談におけるお客様に関する情報のお取り扱いについて】

パナソニック株式会社およびパナソニックグループ関係会社（以下「当社」）は、お客様の個人情報をパナソニック製品に関するご相談対応や修理サービスなどに利用させていただきます。併せて、お問合せ内容を正確に把握するため、ご相談内容を録音させていただきます。また、折り返し電話をさせていただくための発信番号を通知いただいておりますので、ご了承願います。当社は、お客様の個人情報を適切に管理し、修理業務等を委託する場合や正当な理由がある場合を除き、第三者に個人情報を開示・提供いたしません。個人情報に関するお問合せは、ご相談いただきました窓口にご連絡ください。

パナソニック株式会社

AVC ネットワークス社 映像ネットワーク事業グループ

〒571-8504 大阪府門真市松生町1番15号 ☎大阪 (06) 6905-5574