

取扱説明書 据置きスタンド

日本語

このたびは、パナソニック製品をお買い上げいただき、まことにありがとうございます。

- 取扱説明書をよくお読みのうえ、正しく安全に施工してください。特に「安全上のご注意」(4～5ページ)は、施工前に必ずお読みください。
- 機器本体の取扱説明書とともに大切に保管してください。

使用说明书 安置台架

中文

感谢您购买 Panasonic 的产品。

- 请仔细阅读使用说明书以确保正确安全地将本产品安装到位。在进行施工之前，请务必阅读“安全注意事项”。
- 请将施工说明书与监视器的使用说明书一起妥善保管。

Operating instructions Pedestal

English

Thank you for purchasing this Panasonic product.

- Read the Operating Instructions carefully so that the product can be properly and safely installed in place. Make sure to read “Safety precautions” in particular before fitting the product.
- Keep the Operating Instructions in a safe place, together with the operating instructions for the display.

Bedienungsanleitung Sockel

Deutsch

Vielen Dank, dass Sie dieses Produkt von Panasonic erworben haben.

- Lesen Sie die Bedienungsanleitung bitte sorgfältig durch, sodass das Produkt ordnungsgemäß und sicher angebracht wird. Lesen Sie insbesondere die „Sicherheitsmaßnahmen“, bevor Sie das Produkt anbringen.
- Bewahren Sie die Bedienungsanleitung zusammen mit der Bedienungsanleitung für das Display an einem sicheren Ort auf.

Istruzioni per l'uso Piedistallo

Italiano

Complimenti per l'acquisto del presente prodotto Panasonic.

- Leggere attentamente le Istruzioni per l'uso in modo da installare il prodotto in posizione in maniera corretta e sicura. Leggere in particolare le "Precauzioni di sicurezza" prima di montare il prodotto.
- Conservare le Istruzioni per l'uso in un luogo sicuro, insieme a quelle relative allo schermo.

Mode d'emploi Piédestal

Français

Nous vous remercions d'avoir acheté ce produit Panasonic.

- Lisez le mode d'emploi avec attention de façon à ce que les opérations de montage du produit se déroulent correctement et en toute sécurité. Lisez les "Précautions de sécurité" notamment avant de monter le produit.
- Conservez le mode d'emploi dans un lieu sûr avec le mode d'emploi de l'écran.

Manual de instrucciones Pedestal

Español

Muchas gracias por la adquisición de este producto Panasonic.

- Lea atentamente el Manual de instrucciones para poder instalar el producto en su lugar de forma correcta y segura. Asegúrese de leer las "Precauciones para su seguridad", en especial antes de instalar el producto.
- Guarde bien el Manual de instrucciones, junto con las instrucciones de funcionamiento de la pantalla.

Инструкция по эксплуатации Подставка

Русский

Благодарим Вас за покупку изделия компании Panasonic.

- Чтобы выполнить установку изделия надлежащим образом, внимательно прочитайте Инструкцию по эксплуатации. Кроме того, перед установкой изделия ознакомьтесь с разделом “Меры предосторожности”.
- Храните данную Инструкцию по эксплуатации и Инструкцию по эксплуатации дисплея в надежном месте.

Пайдалану нұсқаулары Түпқойма

Казахский

Осы Panasonic өнімін сатып алғаныңыз үшін Сізге алғыс айтамыз.

- Өнімді дұрыс және қауіпсіз орнату үшін орнату жөніндегі нұсқауларды мұқият оқыңыз. Өнімді орнатар алдында “Сақтық шаралары” бөлімін міндетті түрде оқып шығыңыз.
- Орнату жөніндегі нұсқауды дисплейді пайдалану жөніндегі нұсқауларымен бірге сақтаңыз.

Інструкція з експлуатації П'єдестал

Українська

Дякуємо Вам за покупку виробу компанії Panasonic.

- Для проведення монтажу належним чином уважно прочитайте цю Інструкцію з експлуатації. Зокрема, перед монтажем виробу уважно прочитайте розділ “Запобіжні заходи”.
- Зберігайте цю Інструкцію з експлуатації та Інструкції з експлуатації дисплея у надійному місці.

Contents

<ul style="list-style-type: none"> 取扱説明書に記載されていない方法や、指定の部品を使用しない方法で施工されたことにより事故や損害が生じたときには、当社では責任を負えません。 	安全上のご注意（必ずお守りください） 4 構成部品 6 組み立て手順 7 外形寸法図 46	日本語
<ul style="list-style-type: none"> 对于未按照本使用说明书中介绍的方法或未使用指定的部件安装本产品所导致的任何事故或损坏，本公司恕不承担任何责任。 	安全注意事项 10 零部件 11 装配程序 12 外部尺寸圖 46	中文
<ul style="list-style-type: none"> We shall have no liability for any accidents or damage incurred by fitting the product in any manner other than as provided in the Operating Instructions, or without using parts specified. 	Safety precautions 14 Components 15 Assembly Procedure 16 External dimensions drawing 46	English
<ul style="list-style-type: none"> Wir übernehmen keine Haftung für Unfälle oder Schäden, die durch die Anbringung des Produkts auf andere Weise anders als in der Bedienungsanleitung angegeben oder ohne Verwendung der vorgeschriebenen Teile entstehen. 	Sicherheitsmaßnahmen 18 Bauteile 19 Montage 20 Abbildung mit externen Abmessungen 46	Deutsch
<ul style="list-style-type: none"> Si declina qualsiasi responsabilità per incidenti o danni occorsi durante il montaggio del prodotto secondo modalità diverse da quelle indicate nelle Istruzioni per l'uso o nel caso in cui non siano utilizzate le parti specificate. 	Precauzioni di sicurezza 22 Parti 23 Procedura di montaggio 24 Schema delle dimensioni esterne 46	Italiano
<ul style="list-style-type: none"> Nous ne pourrions être retenus responsables en cas d'accident ou de dommage se produisant suite à un montage de l'applique ne correspondant pas aux instructions du mode d'emploi ou sans l'utilisation des pièces indiquées. 	Précautions de sécurité 26 Pièces 27 Procédure de montage 28 Plan des dimensions extérieures 46	Français
<ul style="list-style-type: none"> No nos haremos responsables de los accidentes o daños que se puedan producir al instalar el producto de una forma distinta de la que se indica en el Manual de instrucciones o sin utilizar las piezas especificadas. 	Precauciones para su seguridad 30 Componentes 31 Procedimiento de montaje 32 Dibujo de dimensiones externas 46	Español
<ul style="list-style-type: none"> Мы не несем ответственности за несчастные случаи или повреждения, причиненные вследствие установки данного изделия каким-либо способом, отличным от способа, описанного в Инструкциях по эксплуатации, либо без использования рекомендованных деталей. 	Меры предосторожности 34 Компоненты 35 Процедура сборки 36 Схема с внешними размерами 46	Русский
<ul style="list-style-type: none"> Орнату жөніндегі нұсқауымен сәйкес емес өнімді орнатқан жағдайда немесе көрсетілген бөлшектерді қолданбай пайдаланған жағдайда, кез келген сәтсіз орнату әрекеттеріне және ақауларға жауап бермейміз. 	Сақтық шаралары 38 Компоненттер 39 Жинақтау процедурасы 40 Сыртқы өлшемдер сызбасы 46	Қазақшый
<ul style="list-style-type: none"> Ми не несемо відповідальності за нещасні випадки або пошкодження, заподіяні внаслідок монтажу даного виробу яким-небудь способом, відмінним від способу, описаного в Інструкція з експлуатації, або без використання рекомендованих деталей. 	Запобіжні заходи 42 Деталі 43 Процедура збирання 44 Креслення із зовнішніми розмірами 46	Українська

安全上のご注意

必ずお守りください

人への危害、財産の損害を防止するため、必ずお守りいただくことを説明しています。

■ 誤った使い方をしたときに生じる危害や損害の程度を区分して、説明しています。



警告

「死亡や重傷を負うおそれがある内容」です。



注意

「軽傷を負うことや、財産の損害が発生するおそれがある内容」です。

■ お守りいただく内容を次の図記号で説明しています。(次は図記号の例です)



してはいけない内容です。



実行しなければならない内容です。

警告



分解禁止

■ 据置きスタンドを分解したり、改造しないでください

倒れたり、破損してけがの原因となります。

■ 付属のねじは乳幼児の手の届くところに置かないでください



誤って飲み込むおそれがあります。

● 万一、飲み込んだと思われるときは、すぐに医師にご相談ください。

注意



■ カタログで指定したディスプレイ本体以外には使用しないでください

倒れたり、破損して、けがの原因となることがあります。



■ 取り付けた機器に乗ったり、ぶら下がったりしないでください

倒れたり、破損して、けがの原因となることがあります。

(特に小さなお子様にご注意ください。)



■ 変形したスタンドは使用しないでください

倒れたり、破損して、けがの原因となることがあります。



■ ディスプレイ本体の通風孔をふさがないでください

■ 据置きスタンド使用時はディスプレイ本体下面と床面との空間をふさがないでください

内部に熱がこもり、火災の原因になることがあります。



■ 湿度の高い場所では使用しないでください

長期間の使用では、そり・変形などが発生し、強度低下を招くことがあり、倒れたり、破損して、けがの原因となることがあります。



■ ディスプレイ本体の上面・左右は10 cm以上、後面は5 cm以上の間隔をおいて据えつけてください

火災の原因になることがあります。

⚠ 注意



■ディスプレイ本体と据置きスタンドの取り付け、取り外しは2人以上で行ってください
ディスプレイ本体が落下して、けがの原因となることがあります。



■組み立て時、ねじ止めをする箇所は、すべてしっかりと止めてください
不十分な組み立てかたをすると強度が保てず、倒れたり、破損して、けがの原因となることがあります。



■取り付けの際は、専用の構成部品をご使用ください
ディスプレイ本体が落下したり、破損して、けがの原因となることがあります。



■水平で安定した所に据えつけてください
倒れたり、破損して、けがの原因となることがあります。



■直射日光を避け、熱器具から離してください
そり・変形・材料の劣化などが発生し、強度低下を招くことがあり、倒れたり、破損して、けがの原因となることがあります。



■据置きスタンドに付属している転倒・落下防止具を利用し、ディスプレイ本体を固定してください
地震やお子様がよじ登ったりすると、転倒や落下して、けがの原因となることがあります。

据置きスタンド設置上の留意点

- ディスプレイ本体の電源プラグは、容易に手が届く位置の電源コンセントをご使用ください。
- 周囲温度が40℃をこえることがないように空気の流通を確保してください。
ディスプレイ本体内部に熱がこもり、故障の原因となることがあります。

取り扱い上のお願い



- 1) 直射日光に当てたり、ストーブなどのそばに置くと、光や熱によって変色したり変形したりすることがありますのでご注意ください。
- 2) 据置きスタンドのお手入れは、やわらかい乾いた布（綿・ネル地など）でふいてください。ひどく汚れているときは、水でうすめた中性洗剤で汚れを取ってから乾いた布でふいてください。なおベンジンやシンナー、家具用ワックスなどは、塗装がはがれたりしますので、使用しないでください。
（ディスプレイ本体のお手入れはディスプレイ本体の説明書に従ってください。化学ぞうきんをご使用の際は、その注意書に従ってください。）
- 3) 粘着性のテープやシールを貼らないでください。据置きスタンドの表面を汚すことがあります。また、ゴムやビニール製品などを長時間接触させないでください。
（変質の原因となります。）
- 4) ディスプレイ本体には強い力や衝撃を加えないでください。

- 取り付け不備、取扱説明書に記載されていない方法、指定の部品を使用しない方法での施工により事故や損害が生じたときは、当社では責任を負えません。
- ご使用を終了した製品は、工事専門業者にご依頼のうえ速やかに撤去してください。



構成部品

部品の確認と員数の確認を行ってください。

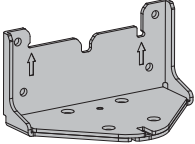
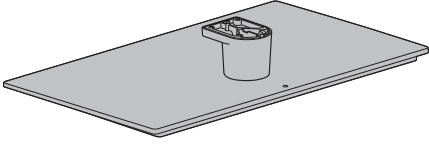
お願い 包装材料は製品を取り出したあと、適切に処理してください。

<p>① 金具固定用ねじ (4本)  (M5×15)</p>	<p>② 本体固定用ねじ (4本)  (M4×25)</p>
<p>③ スタンド金具 (1個) </p>	<p>④ スタンド本体 (1個) </p>

転倒防止用部品

① ベルト …………… (1本)	
② ねじ …………… (1本) (4×12)	
③ 木ねじ …………… (1本) (4×15)	

■ イラストはイメージイラストであり、実際の商品と形状が異なる場合があります。

■ 製品の仕様は予告なく変更する場合があります。

- 小物部品については乳幼児の手の届かないところに適切に保管してください。
- ねじ類の締めつけトルクは、組み立て手順に記載のトルクで管理してください。
- ねじ類の締めつけの際は、トルクドライバーやトルクレンチなどを使用し、電動ドライバー、インパクトドライバーを使用しないでください。

組み立て手順

1. 据置きスタンドの組み立て

金具固定用ねじ ④ でスタンド金具 ③ をスタンド本体 ① に固定する。

- ねじはしっかりと締め付けてください。
- スタンド金具は、倒れないように手で支えてねじで固定してください。

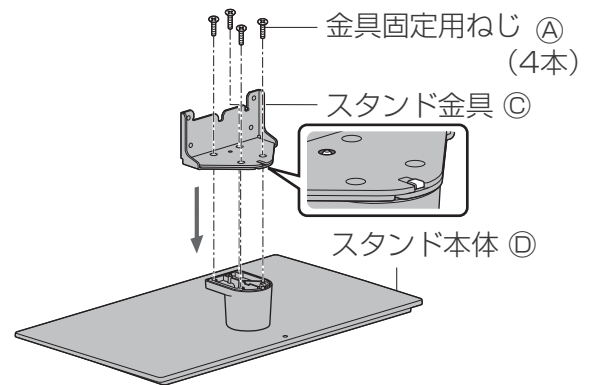

(締め付けトルク 1.5 ~ 1.8 N・m)

2. ディスプレイ本体の取り付け

取り付けは、必ず2人以上で行ってください。

- (1) 下図のように、本体背面の矢印 (↓) とスタンド金具の矢印 (↑) を合わせる。
- (2) ディスプレイ本体の挿入口に止まる位置まで差し込む。
- (3) 本体固定用ねじ ⑤ を使って、最初に 4 本のねじを軽く締め、水平になるように調整する。
- (4)しっかりとねじを締め付けて固定する。

(締め付けトルク 1.2 ~ 1.5 N・m)

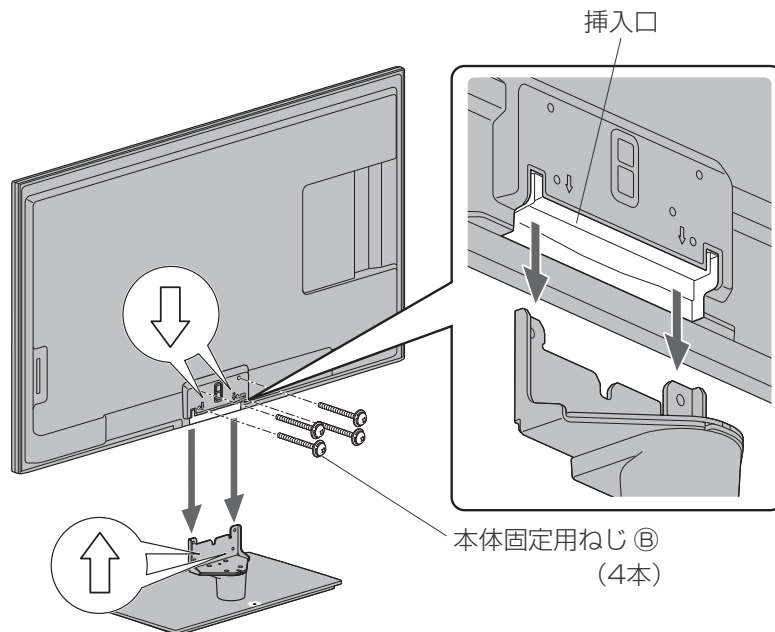

組み立て手順 (つづき)

3. ディスプレイ本体の転倒防止について

●ディスプレイ本体は台と壁面の両方に固定してください。

① 台への固定

転倒防止用ベルト① (1本) を据置きスタンド後部のねじ穴に、ねじ② (1本) で取り付けて、木ねじ③ (1本) を使って台と固定してください。

台に取り付ける場合は、下穴にとめてください。

下穴がない場合は、板の厚さの中心に下穴をあけて固定してください。

(ねじ② 締め付けトルク 1.2 ~ 1.5 N・m)

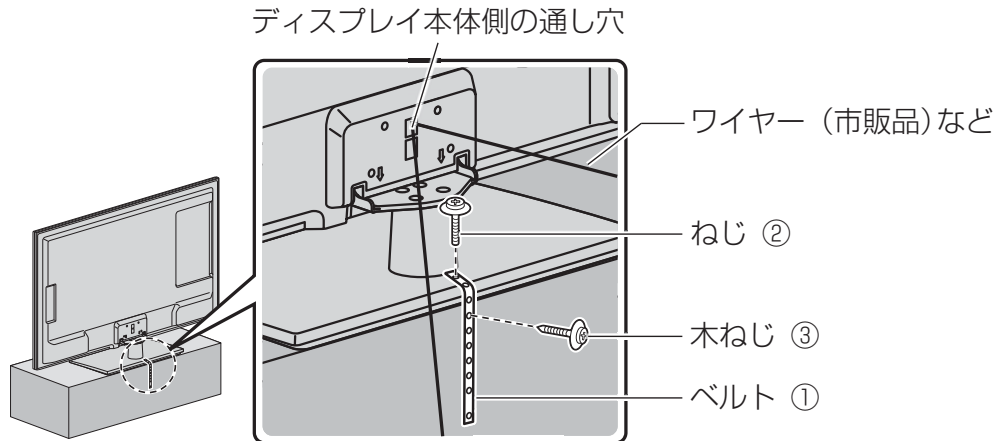

② 壁面への固定

ディスプレイ本体の通し穴に丈夫なひもやワイヤーなどの市販品をご利用いただき、しっかりと壁や柱に固定してください。

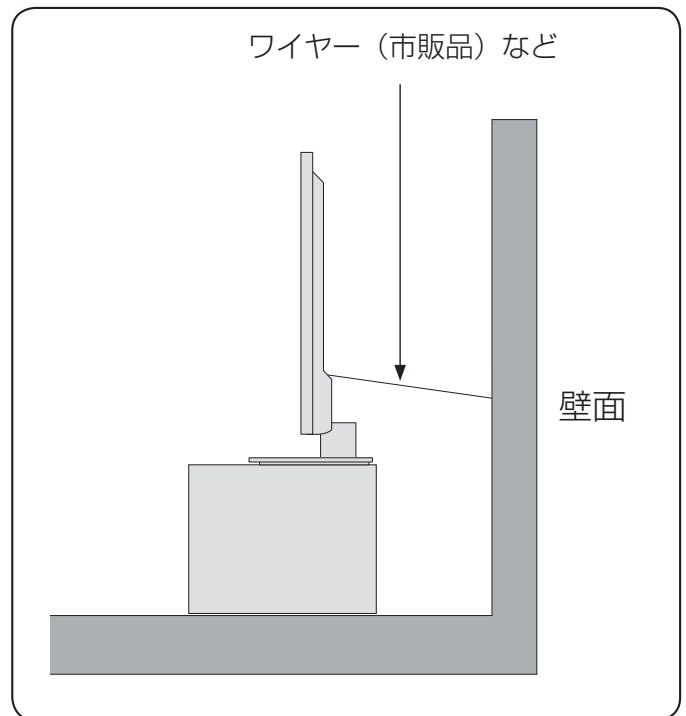

「安全のため、必ず転倒・落下防止処置をしてください」

地震の場合などに倒れる恐れがあります。必ず、転倒・落下防止処置をしてください。

※本欄の内容は、地震などでの転倒・落下によるけがなどの危害を軽減するためのものであり、全ての地震などに対してその効果を保証するものではありません。

■ 使いかた・お手入れ・修理などは、まず、お買い求め先へご相談ください。

■ その他ご不明な点は下記へご相談ください。

パナソニック システムお客様ご相談センター

電話 フリー
ダイヤル



パナハ ヨイワ
0120-878-410
※携帯電話・PHSからもご利用になれます。

受付：9時～17時30分
(土・日・祝祭日は受付のみ)

ホームページからのお問い合わせは <https://sec.panasonic.biz/solution/info/>

ご使用の回線(IP 電話やひかり電話など)によっては、回線の混雑時に数分で切れる場合があります。

【ご相談窓口におけるお客様の個人情報のお取り扱いについて】

パナソニック株式会社およびグループ関係会社は、お客様の個人情報をご相談対応や修理対応などに利用させていただき、ご相談内容は録音させていただきます。また、折り返し電話をさせていただくときのために発信番号を通知いただいております。なお、個人情報を適切に管理し、修理業務等を委託する場合や正当な理由がある場合を除き、第三者に開示・提供いたしません。

個人情報に関するお問い合わせは、ご相談いただきました窓口にご連絡ください。

パナソニック株式会社
AVC ネットワークス社

〒571-8503 大阪府門真市松葉町2番15号

© Panasonic Corporation 2014