

マイクロホンスタンド

取扱説明書

RAMSA

品番 WN-5120



このたびは、マイクロホンスタンドをお買い上げいただき、まことにありがとうございました。

この取扱説明書をよくお読みのうえ、正しくお使いください。そのあと保存し、必要なときにお読みください。

安全上のご注意

必ずお守りください

お使いになる人や他の人への危害、財産への損害を未然に防止するため、必ずお守りいただくことを、次のように説明しています。

■表示内容を無視して誤った使い方をしたとき生じる危害や損害の程度を、次の表示で区分し、説明しています。



警告

この表示の欄は、「死亡または重傷などを負う可能性が想定される」内容です。

■お守りいただく内容の種類を、次の絵表示で区分し、説明しています。



このような絵表示は、気をつけていただきたい「注意喚起」内容です。



この絵表示は、してはいけない「禁止」内容です。



この絵表示は、必ず実行していただく「強制」内容です。

安全上のご注意

必ずお守りください

警告

制限重量を超えた機器を搭載しない



禁止

落下などでけがの原因となります。

- 質量が700 g以下のマイクロホンを取り付けてください。

ねじや固定機構はしっかり締め付ける



締め付けがゆるいと落下などでけがや器物破損の原因となります。

可動部に手を挟まない



指に注意

けがの原因となります。

付属品をご確認ください

変換ねじ(3/8-16UNC→PF1/2×14) 1
クイックリリース 1

取扱説明書(本書) 1

各部の名前

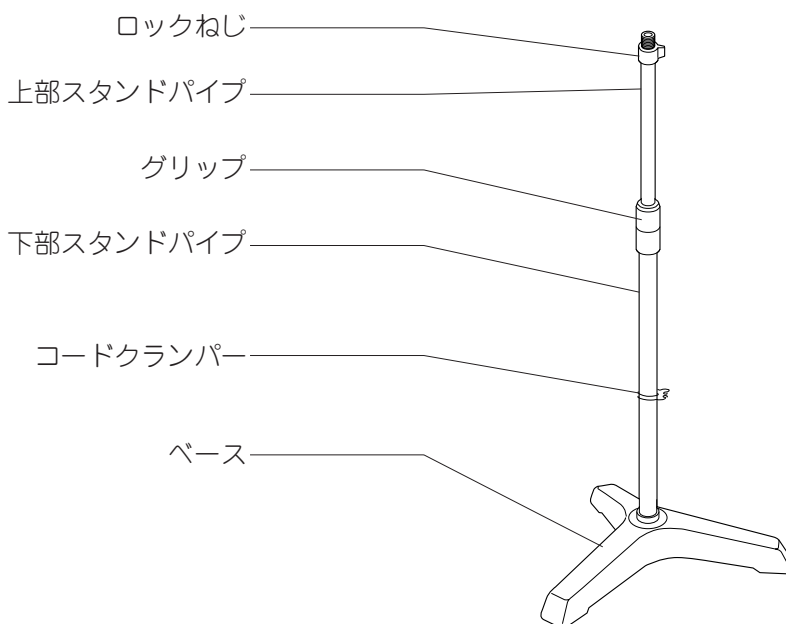

お願い

ビニール系床材や塗装した床材の上に放置しないでください。ゴム脚に含まれる安定剤や劣化防止剤などが染み込み、移行汚染が生じることがあります。

使い方

■ スタンドパイプを組み立てる

1. 下部スタンドパイプに止められているT形ボルトを外します。
2. 下部スタンドパイプのストッパーピンとベース中央の穴の溝を合わせて入れます。
3. ベース裏面からT形ボルトを入れ、下部スタンドパイプをベースにしっかりと止めます。

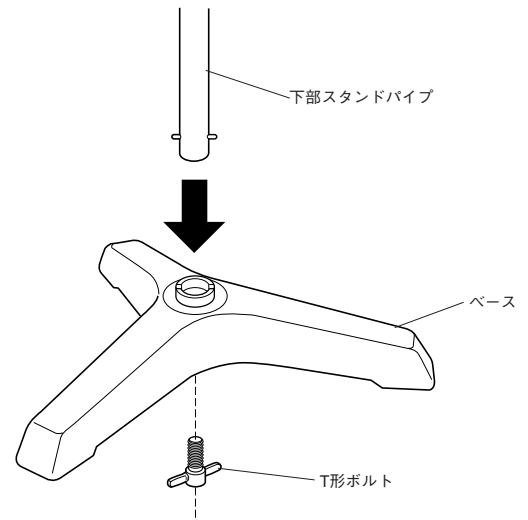

■ 高さを調節する

1. 本体を床に立てた状態で、上部スタンドパイプを一方の手で握ります。
2. 上部スタンドパイプの高さを合わせます。
上部スタンドパイプを引き上げるか、または引き下げるだけで高さが調節できます。

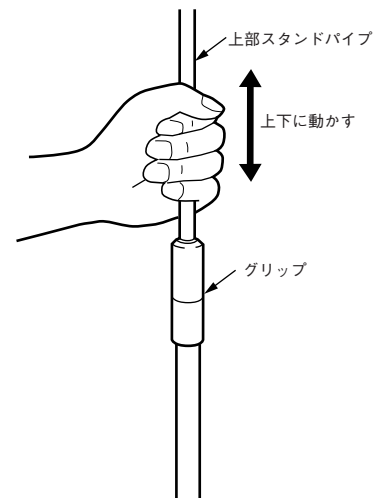

■ コードをクランプする

1. マイクロホンコードを図の①.②手順でコードクランパーにはさみ込みます。

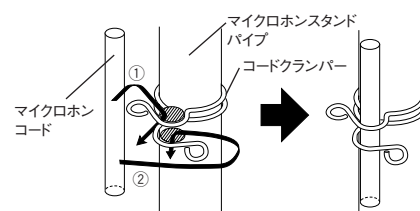

■ マイクの向きを変える

1. ロックねじをゆるめます。
2. マイクロホン本体をマイクロホンアダプターごと希望の方向に向けます。
3. ロックねじを締めます。

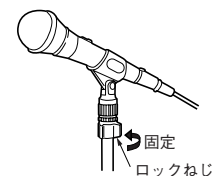

■ クイックリリース

1. 付属のクイックリリースは、ボタンを押しながら引いて外します。



仕 様

スタンド高さ	約 900~1 500 mm
ベース径	約 Φ 360 mm
スタンドねじ	3/8-16UNC PF 1/2×14 (変換ねじ使用時)
質量	約 4.8 kg
仕上げ	クロム光沢メッキ 黒色塗装 マンセルN1近似色

アフターサービス (よくお読みください)

修理・お取り扱い・お手入れなどのご相談は・・・
まず、お買い上げの販売店へお申し付けください。

■修理を依頼される時

お買い上げの販売店へご連絡ください。

●修理料金の仕組み

修理料金は、技術料・部品代・出張料などで構成されています。

技術料 は、診断・故障箇所の修理および部品交換・調整・修理完了時の点検などの作業にかかる費用です。

部品代 は、修理に使用した部品および補助材料代です。

出張料 は、製品のある場所へ技術者を派遣する場合の費用です。

便利メモ おぼえのため 記入されると 便利です	お買い上げ日	年	月	日	品番	WN-5120
	販売店名	電話 ()	—			

松下電器産業株式会社

ブロードメディア本部

〒223-8639 横浜市港北区綱島東四丁目3番1号

電話 フリーダイヤル 0120-878-410