

アンプ付 ステージモニタスピーカ(30W) 品番 **WS-63** 取扱説明書(工事説明付)

- この説明書と保証書をよくお読みのうえ、正しくお使いください。
そのあと大切に保存し、必要なときにお読みください。
- 保証書は必ず「お買い上げ日・販売店名」などの記入を確かめて、販売店からお受け取りください。

保証書別添付



このたびはナショナル アンプ付ステージモニタスピーカ(30W)をお買い上げいただきまして、まことにありがとうございました。

もくじ

概要	表紙	工事説明	
安全上のご注意	I、II	接続のしかた	4
設置上のお願い	1	スピーカの設置、取付けかた	5、6
使用上のお願い	2	故障と思われましたら	裏表紙
各部の名称	3	保証とアフターサービス	裏表紙
操作のしかた	3	定格・付属品	裏表紙

概要

このスピーカは小形エンクロージャに広帯域大入力12cmフルレンジスピーカと高音、低音トーンコントロール付、定格出力30Wアンプを組込んだアンプ付小形ステージモニタスピーカです。

ステージに置き、出演者にボーカル、インストルメンタル等のサウンドをホールドバックし、ステージ活動を一段と円滑にします。カラオケのはね返りにも優れた性能を発揮します。ステージのあらゆる設置に対応できるアングル付です。

安全上のご注意

必ずお守りください

お使いになる人や他の人への危害、財産への損害を未然に防止するため、必ずお守りいただくことを、次のように説明しています。

■表示内容を無視して誤った使い方をしたときに生じる危害や損害の程度を、次の表示で区分し、説明しています。



警告

この表示の欄は、「死亡または重傷などを負う可能性が想定される」内容です。



注意

この表示の欄は、「傷害を負う可能性または物的損害のみが発生する可能性が想定される」内容です。

■お守りいただく内容の種類を、次の絵表示で区分し、説明しています。

(下記は絵表示の一例です。)



このような絵表示は、してはいけない「禁止」の内容です。



このような絵表示は、必ず実行していただく「強制」の内容です。

警告

工事は販売店に依頼する



工事には技術と経験が必要です。火災、感電、けが、器物損壊の原因となります。

- 必ず販売店に依頼してください。

異物を入れない



水や金属が内部に入ると、火災や感電の原因となります。

禁止

- ただちに電源プラグを抜いて、販売店にご連絡ください。

分解しない、改造しない



火災や感電の原因となります。

分解禁止

- 修理や点検は販売店にご連絡ください。

異常があるときは、すぐ使用をやめる



煙が出る、臭いがする、水や異物が入った、落として破損したなど、火災の原因となります。

- ただちに電源プラグを抜いて、販売店にご連絡ください。

不安定な場所に置かない



落下などでけがの原因となります。

禁止

電源コードを熱器具に近づけない



コードの被覆が溶けて、火災や感電の原因となります。

禁止

安全上のご注意

必ずお守りください

電源コードは、必ず
プラグ本体を持って抜く



コードが傷つき、火災や感電の原因となります。

- 抜くときは電源プラグを持って抜いてください。

濡れた手で電源プラグを
抜き差ししない



感電の原因となります。

禁止

電源コードを傷つけない



重いものをのせたり、はさんだりするとコードが傷つき、火災や感電の原因となります。

禁止

- 修理は販売店にご連絡ください。

重量に耐える場所に
取り付ける



取付場所の強度が不十分なとき、落下などでけがの原因となります。

- 取付場所を補強してください。

定期的に点検をする



取付部が劣化すると、落下などでけがの原因となります。

- 点検は販売店に依頼してください。

湿気やほこりの多い
場所に設置しない



火災の原因となります。

禁止

常時振動する場所に
取り付けない



振動で金具が破損し、落下によりけがの原因となります。

禁止

過大入力を
加えない



火災やけがの原因となります。

禁止

ねじや固定機構は
しっかり締め付ける



締め付けがゆるむと落下などでけがの原因となります。

⚠ 注意

通風孔をふさがない



内部に熱がこもり火災の原因となります。

禁止

金属のエッジで
手をこすらない



強くこするとけがの原因となります。

禁止

人がぶつからない
高さに取り付ける



けがの原因となります。

設置上のお願い

高温になる所は避けて

直射日光の当たる所や暖房器具の近くなど、高温になる所は避けてください。

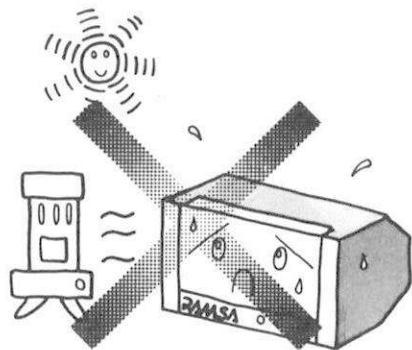

スピーカを大出力で鳴らすとき

床や壁面、天井等の構造によっては振動して音質を損ねる場合がありますのでご注意ください。また、アングルによる共振、異常音がないよう十分ご注意ください。

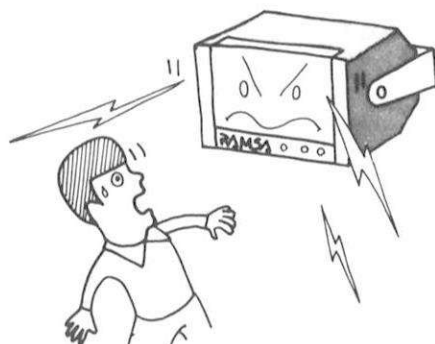

機器の接続は

- 必ず電源スイッチを「OFF」にしてからおこないます。
- 入出力接続コードの中継には、一般電源用のプラグ類は使わないでください。

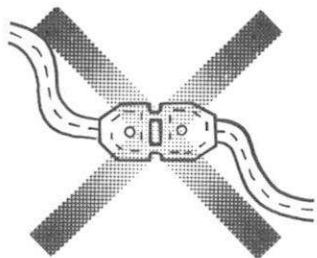

角度調整は

角度調整ねじをゆるめて、お好みの角度に調整してご使用ください。角度は下図の範囲で調整できます。角度調整後、ねじをしっかりと締付けてください。

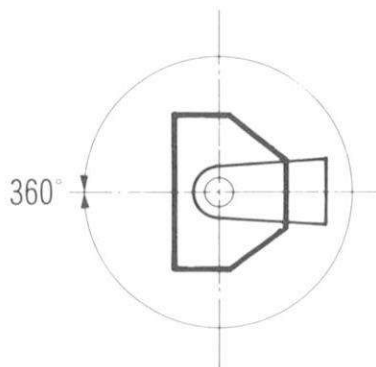

マイクロホンスタンド、譜面台に取付けるとき

マイクロホンスタンドや譜面台が倒れやすくなりますので、取扱いには十分ご注意ください。

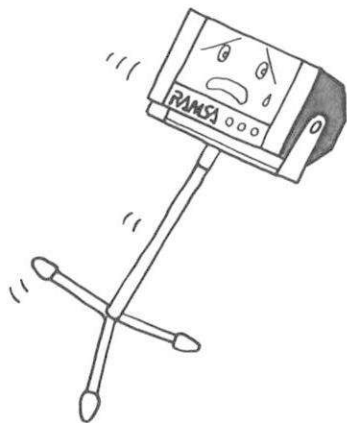

使用上のお願い

ご使用電源はAC100V

ご使用後は必ず電源スイッチを「OFF」にしてください。

お手入れのとき

- ベンジンやシンナーは絶対に使用しないでください。
(ケースが変形したり、変色することがあります。)
- ケースの汚れは乾いた布でふいてください。ひどい汚れは、水か台所用洗剤を少し布につけてふき、あとはからぶきしておきます。
- 化学ぞうきんをご使用の際は、その注意書きに従ってください。

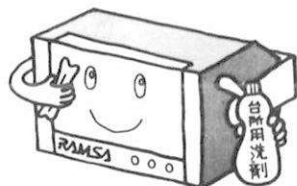

前面ネットは外さないでください。

運搬はていねいに

運搬中、強い振動を与えたり、投げ出したり、乱暴な取扱いをすると故障の原因になります。

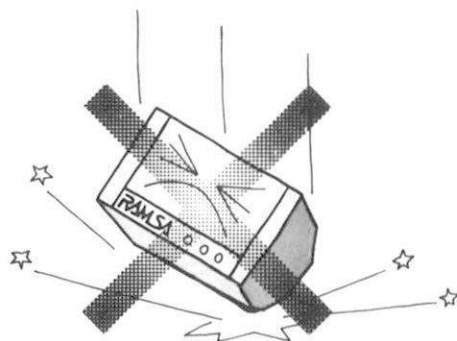

ハウリングに気をつけて

マイクをスピーカに向けるとハウリングを起こしスピーカやアンプが破損する場合があります。マイクのそばで使用する時はハウリングに十分ご注意ください。

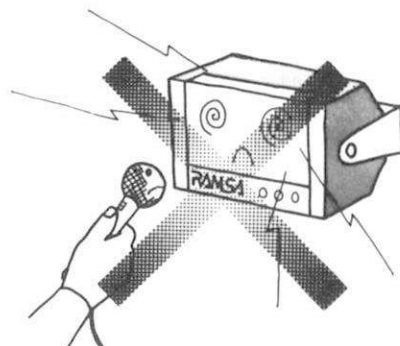

各部の名称

前面

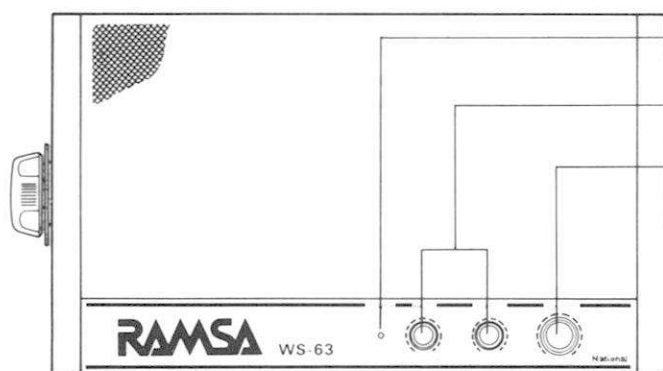

電源表示ランプ〔POWER〕

音質つまみ〔BASS, TREBLE〕

音量つまみ〔VOLUME〕

背面

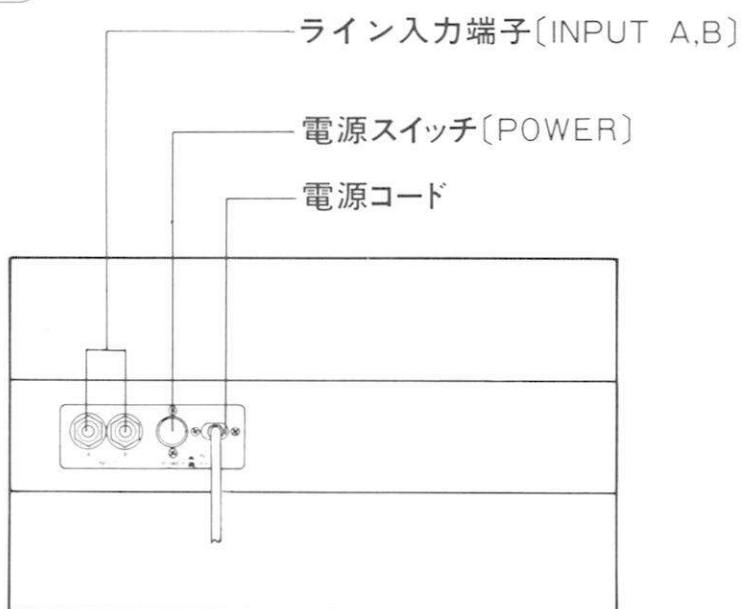

ライン入力端子〔INPUT A,B〕

電源スイッチ〔POWER〕

電源コード

側面

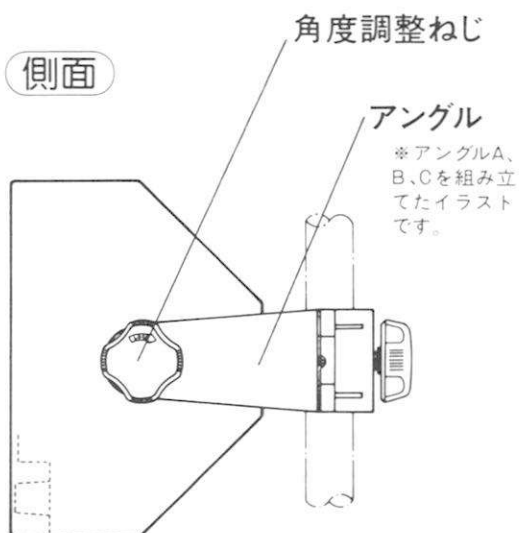

角度調整ねじ

アングル

※アングルA、
B、Cを組み立
てたイラスト
です。

操作のしかた

背面

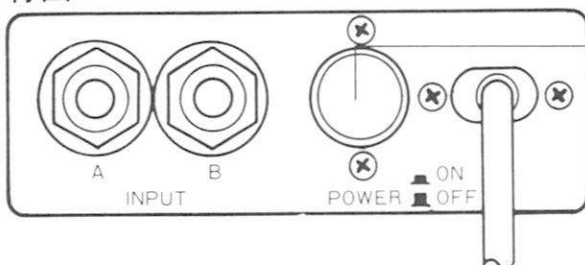

①電源スイッチ〔POWER〕を「ON」にします。
(電源表示ランプが点灯)

前面

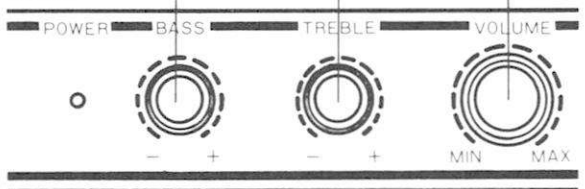

③お好みの音質に調節します。

②お好みの音量に調節します。(MIN:小, MAX:大)

お願い

入力端子〔INPUT〕に接続される機器側の音量
(送出レベル)にご注意ください。過大入力加わり
本機の音量つまみに関係なくひずむ恐れがあります。

工事説明

本機の工事は、必ず販売店に依頼してください。また、工事の際は必ず電源スイッチを「切」にし、電源プラグをコンセントから抜いてください。

接続のしかた

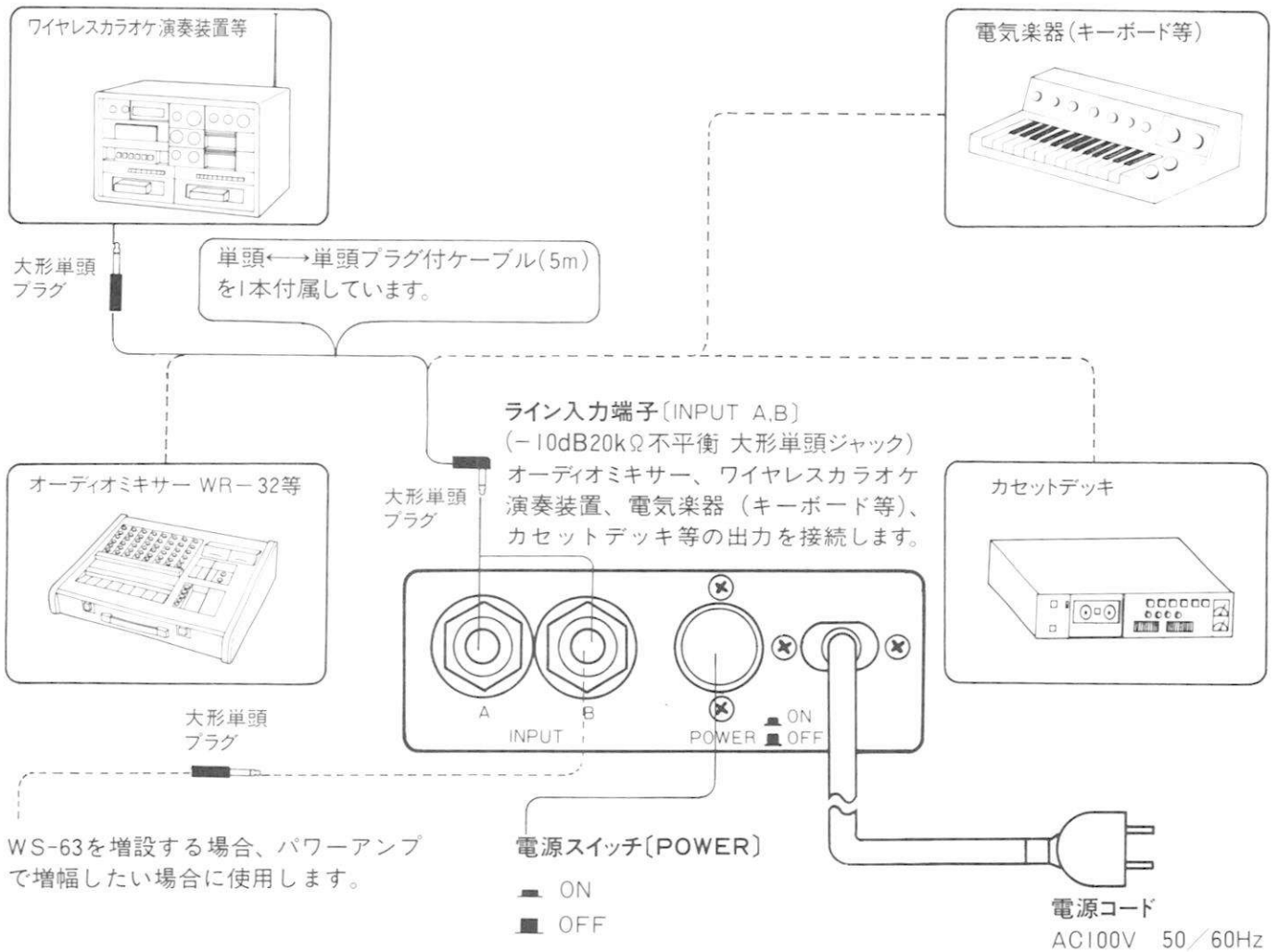

●WS-63を増設する場合

ワイヤレスカラオケ演奏装置等

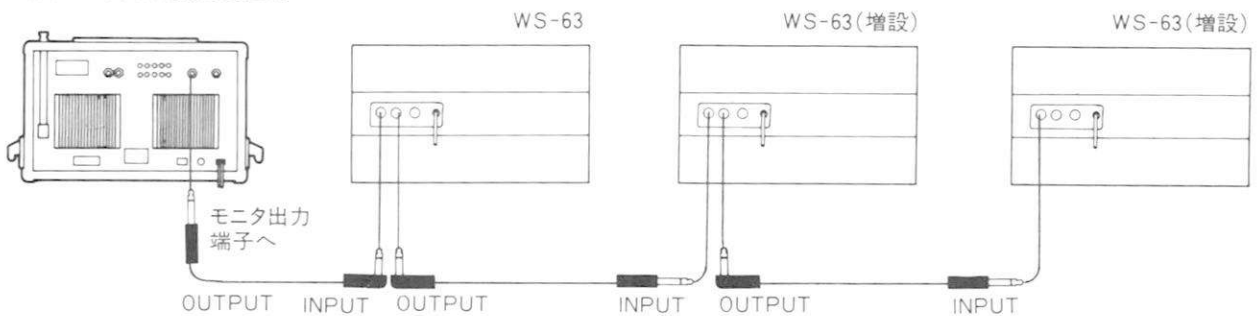

●大形単頭プラグの接続

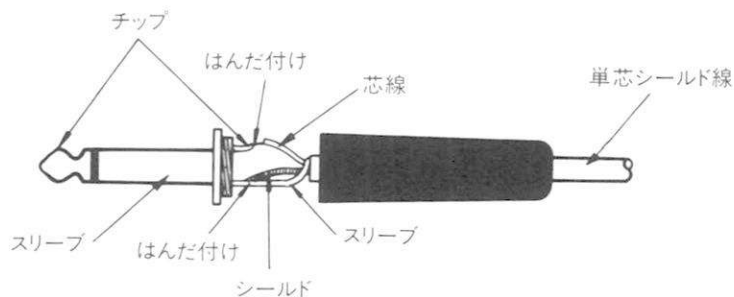

スピーカーの設置、取付けかた (必ず販売店に依頼してください。)

このスピーカーにはステージのあらゆる設置に対応できるようにアングルA, B, Cを付属しています。

●壁面または天井への設置

アングルAを使用し下図のように取付け、角度調整ねじで固定します。

【一般の壁、天井】

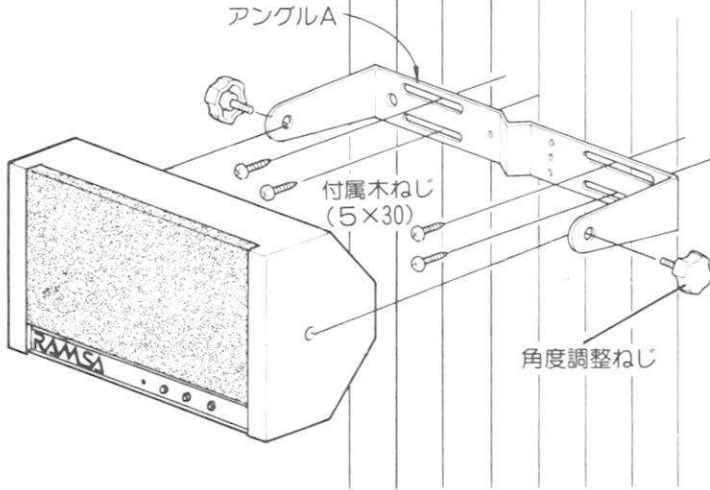

【コンクリートの壁、天井】

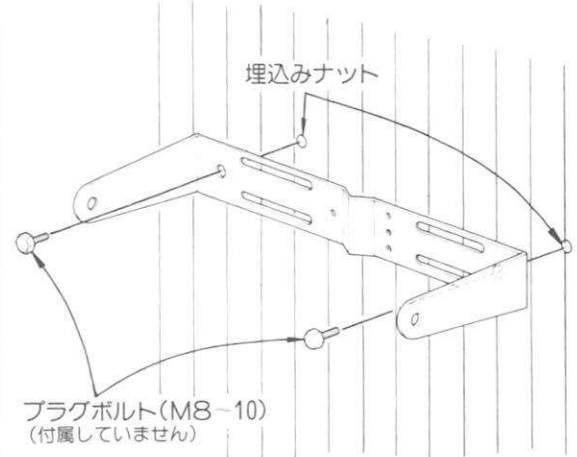

●譜面台への取付け

アングルA, B, Cを使用して下図のように取付けてください。

①アングルAにアングルBを付属ねじ(M4×6)2本で固定し、アングルBの溝にアングルCを差込みます。

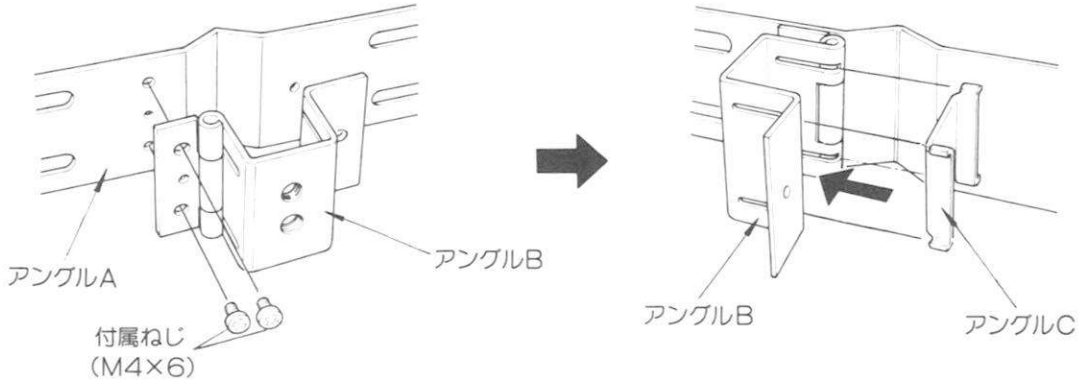

②高さ調整ねじを先に取付けます。譜面台のパイプをアングルAとCではさみ込み、アングルBを付属ねじ(M4×6)で取付け、高さ調整ねじで固定します。

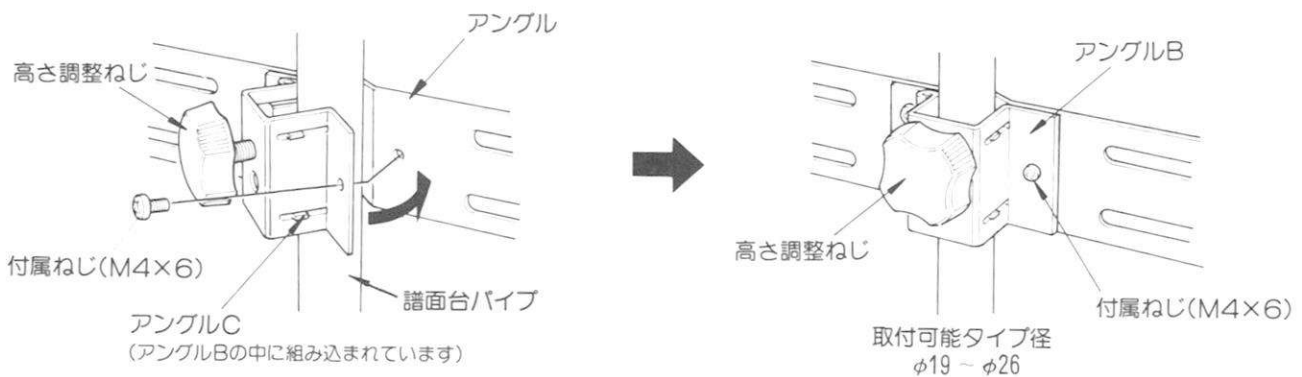

③スピーカー本体を取付け、角度調整ねじで好みの角度に調整します。

●マイクロホンスタンドへの取付け

- ① アンクルB取付ねじ1本と高さ調整ねじを外し、アンクルBを開きアンクルCを外します。再度アンクルBを取付ねじで固定します。

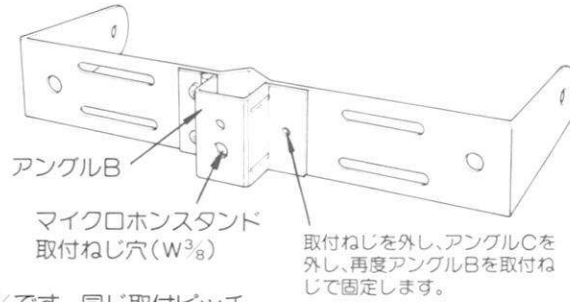

※マイクロホンスタンド取付ねじ穴はW $\frac{3}{8}$ です。同じ取付ピッチのマイクロホンスタンドをご使用ください。

- ② 下図のようにスタンドに取付けます。

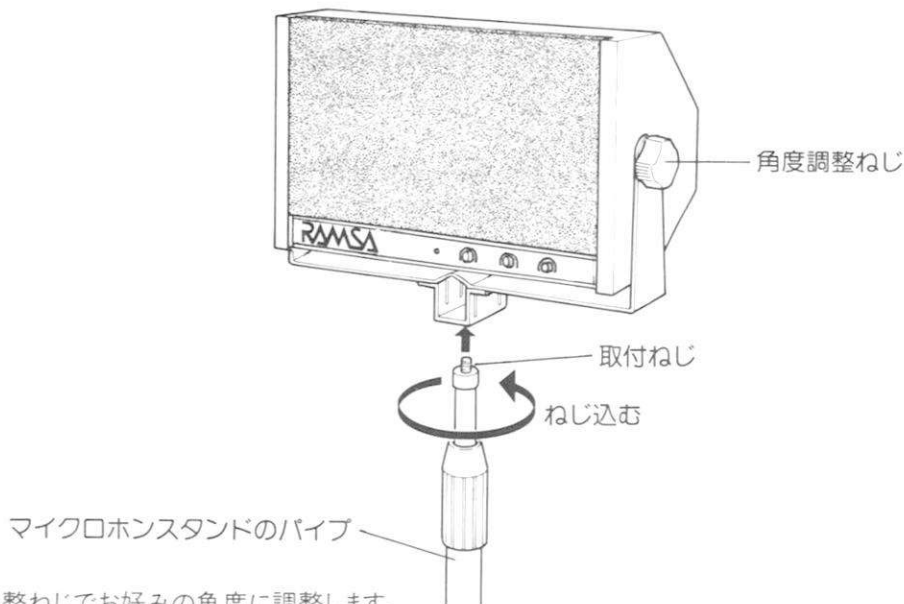

- ③ 角度調整ねじでお好みの角度に調整します。

●台、棚等への設置(角度45°または90°)

アンクルは使用しません。

【45°(台など低い位置の場合)】

【90°(棚など高い位置の場合)】

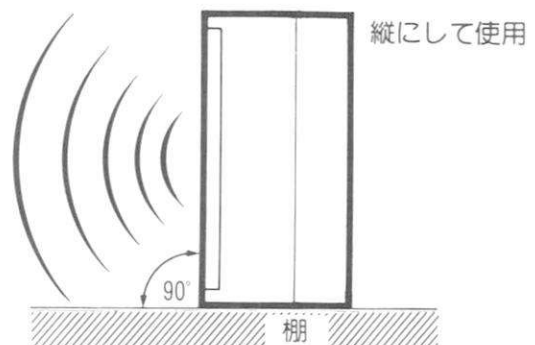
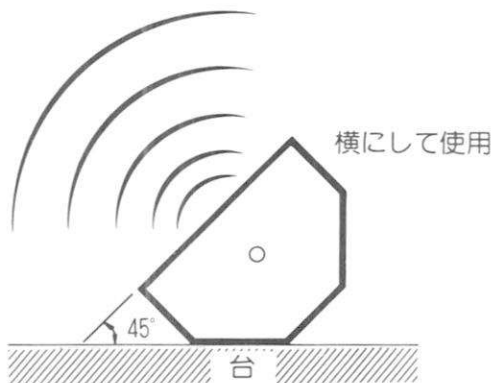

※横にして45°以外または90°の角度で使用する場合、アンクルAを使用し固定します。

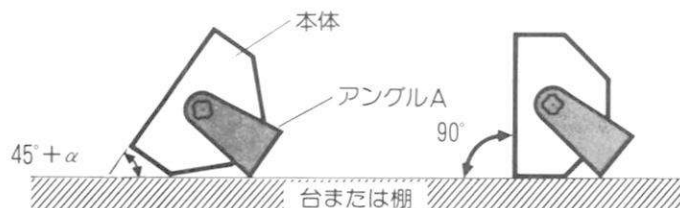

お願い

特に棚などに設置する場合は倒れないようにしてください。
棚から落ちると危険です。

故障と思われましたら

症 状	点検項目	処 置
電源スイッチを「ON」にしても電源表示灯が点灯しない。 (電源が入らない)	電源プラグがコンセントから抜けていませんか。	電源プラグをコンセントに差込みます。
音量つまみを回しても音量が上がらない。 (音が出ない)	●入力プラグが完全に差込まれていますか。	●入力プラグを完全に差込みます。
	●接続ケーブルが断線していませんか。	●すぐに電源を切り、販売店にご連絡ください。

保証とアフターサービス (よくお読みください)

修理・お取り扱い・お手入れなどのご相談は…

まず、お買い上げの販売店へお申し付けください。

- 修理は、サービス会社・販売会社の「修理相談窓口」へ！

■保証書(別添付)

必ず、お買い上げの販売店からお買い上げ日・販売店名などの記入をお確かめのうえ受け取り、よくお読みのと、大切に保管してください。

保証期間：お買い上げ日から1年間

■修理を依頼される時

まず電源プラグを抜いて、お買い上げの販売店へご連絡ください。

●保証期間中は

保証書の規定に従ってお買い上げの販売店が修理させていただきますので、恐れ入りますが、製品に保証書を添えてご持参ください。

●保証期間を過ぎているときは

修理すれば使用できる商品については、ご希望により有料で修理させていただきます。

定格・付属品

●定 格

電 源	AC100V 50/60Hz	内蔵スピーカ	12cmフルレンジスピーカ 1個
消費電力	⊕25W 75W (30W出力時)	寸 法	369(幅)×190(高さ)×194(奥行)mm アングル取付時 (幅は角度調整ねじ含む、奥行は高さ調整ねじ含まず)
定格出力	30W	質 量(重量)	約4.3kg (アングル含む)
周波数特性	150~10,000Hz	仕 上 げ	前面ネット……(ブルーブラック)ジャージネット貼り エンクロージャ……黒色半艶塗装(レザートーン仕上げ) アングル……黒色半艶塗装
S N 比	65dB		
入力端子 (INPUT A,B)	−10dB 20kΩ不平衡 大形単頭ジャック×2 (入力端子A,Bは並列接続になっています。)		
音質調節	低音:100Hz±6dB以上 高音:10KHz±6dB以上		

●付属品

アングルA……………1
アングルB……………1
アングルC……………1
アングル取付ねじ(M4×6)……………3
木ねじ(5×30)……………4

角度、高さ調整ねじ……………3
接続ケーブル(単頭プラグ←→単頭プラグ 約5m)……………1
取扱説明書(工事説明付)……………1
保証書……………1

便利メモ (おぼえのため、記入されると便利です。)

お 買 い 上 げ 年 月 日	年	月	日	品 番 WS-63
販 売 店 名	電 話 ()			—

松下電器産業株式会社
松下通信工業株式会社 AVシステム事業部
〒224 横浜市都筑区佐江戸町600 ☎(045) 932-1231 (大代表)